

HAZET®



WERKZEUG HANDBUCH 2015 CH

2015/D/CHF



Betriebs- und
Werkstatteinrichtung



Seite
11–64

**Betriebs- und
Werkstatteinrichtung**

Handwerkzeuge



Seite
65–148

Handwerkzeuge

Drehmoment-Technik



Seite
149–172

Drehmoment-Technik

Pneumatik / Maschinen



Seite
173–189

Pneumatik / Maschinen

Werkstattbedarf - Arbeitsschutz



Seite
190–198

**Werkstattbedarf
Arbeitsschutz**

Spezialwerkzeuge



Seite
199–285

Spezialwerkzeuge
Anwendungsübersicht Seite 199

Informationen



Seite
286–304

**Einzel- und Ersatzteile
Informationen**



Programm-Übersicht

- Werkzeugwagen *Assistent* Seite 12–34
- Werkbänke / Schränke Seite 35–38
- Werkzeugwagen /
Werkbank Zubehör Seite 39–42

- Werkzeug-Module Seite 43–51
- Werkzeug-Koffer Seite 52–55
- Werkzeug-Sortimente Seite 56–65



Betriebs- und
Werkstattinrichtung

- Schraubenschlüssel Seite 66–72
- Steckschlüssel-Programm Seite 73–109
HINOX® ab S. 73 ab S. 75 ab S. 81
 ab S. 90 ab S. 102 ab S. 106
TORX® Steckschlüssel ab S. 108
- Schraubendreher / Bits Seite 110–120
- Zangen Seite 121–127

- Hammer / Meißel / Körner Seite 128–130
- Abzieh-Werkzeuge Seite 131–138
- Schleif-, Trenn- und
Zerspanungstechnik Seite 139–140
- Gewinde-Reparatur Seite 141–142
- Mess-Technik Seite 143–144
- VDE-Werkzeuge Seite 145–148



Handwerkzeuge

- Drehmoment-Technik Seite 149–172
SYSTEM 5000 CT / 5000 CLT Seite 152–154
SYSTEM 6000 CT Seite 155–160
SYSTEM 7000 eTAC Seite 161–164
SYSTEM 6300 CT Seite 165

- Drehmoment-Schraubendreher Seite 166
- Einsteck-Werkzeuge Seite 166–169
- Drehmoment-Prüfgeräte
und Zubehör Seite 170–172



Drehmoment-Technik

- Druckluft-Werkzeuge Seite 173–189
Schlagschrauber Seite 174–176
Ratschenschrauber Seite 176–178
Bohr- / Schleifmaschinen Seite 178–182
Sägen / Blechbearbeitung Seite 182–183

- Nietpistolen Seite 183–184
- Sonstige Pneumatik-Werkzeuge
und Zubehör Seite 184–188
- Akku- / Elektrogeräte Seite 189



Pneumatik / Maschinen

- Leuchten Seite 191–192
- Fahrzeugschoner Seite 192–193
- Arbeitsschutz Seite 194
- Allg. Werkstattbedarf Seite 194–198
Schaber Seite 195–196
Bürsten Seite 196

- Rohrabschneider Seite 196
- Schraubstock Seite 196
- Hebeleisen Seite 196
- Fettpresse / Ölspritzkanne Seite 196–197
- Messer / Scheren Seite 197–198
- Krallengreifer / Prüfspiegel Seite 198



Werkstattbedarf - Arbeitsschutz

- Motor Seite 200–225
- Getriebe Seite 226
- Öldienst Seite 227–230
- Bremsendienst Seite 231–236
- Fahrwerk Seite 237–269

- Elektrik / Batteriedienst Seite 270–276
- Karosserie /
Innenausstattung Seite 277–283
- Endoskop- /
Inspektionstechnik Seite 284–285



Spezialwerkzeuge

- Einzel- und Ersatzteile Seite 286–291
- A–Z Inhaltsverzeichnis Seite 294–295
- Nummernverzeichnis Seite 296–297

- Allgemeine Sicherheits-
Hinweise Seite 300
- HAZET-Garantie Seite 304



Informationen

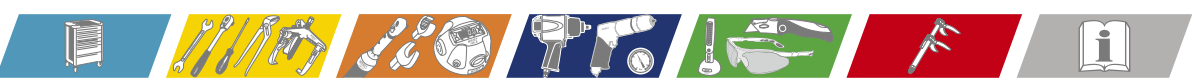

Nummernverzeichnis

HAZET-Nr.	Seite	HAZET-Nr.	Seite	HAZET-Nr.	Seite	HAZET-Nr.	Seite
0-7/117	56	705 N / V	268	869	79	1117	107
0-13/95	56	715	268	869 X	74	1121	107
0-20/14	63, 145	720 (S)	268	870	77, 79, 114	1158	107
0-22/128	64	730 (HS)	129	871	79	1520	55
0-111/116	36	731	129	880 / 880 Lg / 880 Z / 880 A /		1555	108
0-174/151	14	740	129	880 AZ / 880 TZ / 880 G	82	1557	108-109
0-1900/77	64, 277	741	129	880 E / 880 S-E / 880 Lg-E /		1774	138
0-2500-163/214	58	745	130	880 G-E	83	1775 N	137-138
0-2500-163/219	57	746	130	880 (A) Mg T / 880 (A) KF	83	1776	133, 283
0-2500-163/70	57	747	130	880 (N / Z)	88-89	1777	138
0-2500-163/86	58	748	130	880 HL	87	1778	138
0-2700-163/229	60	750	130	880 VDE	147	1779	251
0-2700-163/296	59	751 (HS / KHS)	130	882	88	1780	252
0-2700/117	60	752	123	884 N	89	1781	253
0-2900-163/258	61	753	123-124	885 N	89	1783	133
0-3300/218	62	754	124	888 ZN	89	1784	133, 271
111 (L)	36-37	755	124	900 / 900 S / 900 Lg /		1785 (N)	135
112	37	756	124	900 S Lg / 900 Z /		1786 F / 1786 FS	133, 135-136
130	36	757	124	900 S Z / 900 AZ /		1786 H	133-134
150	53, 146	758	124	900 TZ	91-93	1786 S	132, 134, 136
161	40	759 N	124, 147	900 (S / Z)	100-101	1787 (F)	132-134
161 T	40	760 (L / N)	125	900 (A) KF / 900 (A) Mg T	93-94	1787 Lg	132, 134
162 C	13, 40	772	268	900 A Z	101	1787 S	132
163	44-51	790	217	900 HL	100	1788 N	136-137
165	52	791	218	901 S Lg	91	1788 T	137
166 C	13	792	217	902 S Lg	91	1789 (N)	134, 200, 275
170	40	794 (U)	217	903 S Lg	92	1790	251-252
172 (HD)	13, 40	795	217	904 S Lg	92	1792	133
173	40, 42	796	236	905	100	1793	135
173	42	797	236	906	100	1798 N	137
174	14	798	220-222	914	94	1802 (M)	122
177	15-16	799	282	915	94	1802 VDE	147
177 W	35, 41	800	112	916 (GK / K / L / Lg /		1803 (M)	122
178	17	801 K	111	S / SP)	94-95	1803 VDE	147
179	18-27, 41	801 VSM	112	917	95	1804 N	122
179 A XXL	34, 41	802 (T H)	111	918	95	1804 VDE	148
179 BIG	28, 42	803 (Lg / S)	112-113	919	95	1810	122
179 T	25	804 VDE	146	920	95	1811	127
179 T XXL	33, 41	805 (C)	113	932	101	1815	127
179 W	35, 42	808	113	954 N	100	1816 (M)	122
179 XL	29-30, 41	810 U	112	958 (N)	95-96	1816 VDE	148
179 XXL	31-32, 41	810 VDE	146-147	960 MgT	83, 92	1826 VDE	148
180	40, 42	819	115	980	96	1841 A / 1841 B / 1841 C	122-123
190 (L)	54-55	821	195	985	96	1841 A VDE / 1841 B VDE	148
195	192	822	195	986 (A) / 986 KK /		1841 M A	122-123
196	192	823	195	986 S Lg	96-97	1845	125
196 (VDE)	146, 193	824	195	990	98	1846	125
197	193	825	196	990 Lg / 900 S / 990 S Lg	98	1847	126, 267
198	194	828 (Lg)	114, 281	991	99	1849	214-215
199 N	197	829	115	992 (H) / 992 Lg / 992 S (Lg)	99	1850 (M)	123
220	200	839	113, 147	995 S	100	1850 VDE	148
279	67	840	141	1000 / 1000 S / 1000 S Lg /		1851 (M)	123
279 V	67	841	141	1000 / 1000 AZ	102-103	1860 VDE	148
426	114	842 AG / AIG / N	141-142	1000 (Z / AZ)	105	1862	148
428	114	844	142	1002 (Z)	105	1863	148
428 Lg	114	847	142	1004 S	103	1905	278
440	67	848 Z	72	1005 S	104	1911	278
450 N	67-68, 71	849 (AG / IG)	142	1006 S	104	1917 N	278
452	68	850 (A / Lg / TZ / E)	76	1007 S	105	1918 N	278
600 N (A)	68-69	850 HL	79	1010	103	1919 N	278
603	69	850 X	74	1012	103	1920 N	278
606	70	851	79	1014	104	1921	278
609	70	853	79	1015	104	1922	278
610 N	70	854 (T)	80	1016	104	1923	278
612 (N)	71	854 X	74	1017	104	1927	278
615	71	855	80	1018	104	1928 K	278
630 (A)	71-72	856	80	1021	104	1929	278
640	72	858	77	1058	104	1930	278
642	72	863 (G / K / P / PC / Q / S)	77-78	1100 Z / S / S Lg)	106	1932	279
645	67	863 BK	78, 118	1100 Z	107	1934 (N)	279-280
650 (K)	269	863 X	74	1104 S	106	1935	280
652	269	865	78	1105 S	107	1937 K	280
653	269	865 X	74	1106 S	107	1938 K	280
654	269	866 U	78	1107 S	107	1940	280
665	268	866 X	74	1114	106	1943	280
666	269	867	78	1115	106-107	1944	280
669	269	867 X	74	1116	107	1950	280



Nummernverzeichnis

HAZET-Nr.	Seite	HAZET-Nr.	Seite	HAZET-Nr.	Seite	HAZET-Nr.	Seite
1952.....	128	2217.....	118	4650.....	271	6420.....	168
1953.....	128	2218.....	118	4655.....	276	6423.....	168
1959.....	280	2223 (Lg).....	117-118	4656.....	127	6430.....	168
1960.....	279	2224 (S Lg).....	118	4658.....	127	6450 (DS).....	168-169
1961.....	279	2225.....	118	4670.....	272	6602.....	166
1963 N.....	279	2238.....	119	4671.....	273	6604.....	166
1964.....	279	2239.....	119	4672.....	273-274	6606 D.....	169
1965.....	280-281	2240 N.....	120	4673.....	274	6612 D.....	169
1967.....	139, 280	2250.....	119	4674.....	274	6630.....	169
1969.....	263	2253.....	118	4680.....	225	6690.....	170
1973.....	281	2255.....	118	4682.....	225	6800 ALU.....	172
1975.....	198	2264.....	78, 119	4684.....	225		
1976.....	198	2265.....	119			7291-7294 eTAC.....	161-164
1977.....	198	2272.....	119-120	4760.....	215-216	7901-7903 E.....	170-171
1978.....	191	2304.....	119, 166	4766.....	83, 215		
1979.....	191-192	2311.....	119	4767 A KF.....	215	8501 (KK).....	76
1980 B.....	140			4788.....	213	8501 X.....	74
1980 N.....	140	2505.....	215	4793.....	224	8502.....	77
1981.....	140	2510.....	201	4794.....	211-213	8503.....	77
1984.....	194	2515.....	266	4795.....	224	8506.....	77
1985.....	194-195	2520.....	281	4797.....	220	8507.....	77
1987.....	195	2527.....	84, 97, 218, 230			8508 S.....	77
1990.....	189	2528.....	230	4800.....	223-224		
		2530.....	215	4801.....	222	8801 (A / K / KK).....	84, 87
2025 X.....	38	2534.....	130	4810 C.....	224	8802 (Lg) / T.....	84, 87
2026.....	38	2536.....	201	4811.....	285	8803.....	85
2100 (A) / 2100 (A) Lg.....	115-116	2540.....	201, 213	4850.....	283	8805 S.....	86
2105 (A) Lg.....	116	2567.....	230	4851.....	283	8806.....	85
2115.....	116	2579.....	217	4852.....	282	8807 S.....	87
2116 Lg.....	116	2582.....	234			8808 (Lg / S).....	85, 87, 120
2119.....	139	2583.....	231	4900.....	239	8808 VDE.....	147
2120.....	140	2584.....	84, 96-97, 220, 231, 267	4900.....	238-243	8812 U.....	85
2122.....	140	2587.....	201-202, 212-213	4902.....	249	8814.....	85
2123.....	140	2588.....	202-204, 208, 212-213	4903.....	241	8815.....	85
2126.....	142	2592.....	275	4910.....	249-250	8816.....	85
2128.....	139	2593.....	250	4910.....	250	8816 (G / GK / KG / P / S).....	85-86
2130.....	196	2594.....	253	4912.....	253	8816 VDE.....	147
2131.....	215	2597.....	281-282	4925.....	264-265	8820.....	86
2140.....	128			4926.....	266	8821.....	86
2141.....	129	2714.....	213	4927.....	266	8821 VDE.....	147
2143.....	129	2715.....	282	4929.....	265	8822.....	86
2145.....	143	2730.....	234	4930.....	255-256	8830.....	86
2147 (MS).....	143	2751.....	98, 217	4931.....	257	8858.....	86
2150.....	139	2760.....	230, 250	4932 (N).....	256-257		
2151.....	285	2784.....	84, 103, 231-232	4934.....	256, 261-262	9005 S.....	95
2152.....	270	2797.....	282	4935.....	262	9006 S.....	95
2153.....	271			4954.....	234	9007 S.....	96
2154 (N).....	144	2849.....	218	4956.....	234		
2155 (N).....	144	2850.....	103, 217	4960.....	263	9011 MG.....	174
2156 (VDE).....	148	2871.....	232	4960 N.....	263	9012 (M / MG / SPC / UL).....	174-175
2157.....	197-198			4961 N.....	263	9013 MG / SPC.....	175-176
2158.....	198	2901 G.....	232	4963.....	232	9014 MG.....	176
2160.....	197	2988.....	204-206	4964.....	232	9020 (P).....	176-177
2162 (M).....	197	2991.....	218	4968.....	232, 234-235	9021 (P).....	176-177
2163.....	197			4969.....	235	9022 (Lg / P).....	177-178
2164.....	196	3047.....	266	4970.....	236	9022 SR.....	178
2165.....	196	3088.....	206-207, 209, 212-213	4971.....	236	9030.....	178-179
2166.....	196					9032 (P).....	179
2168.....	228	3428.....	217	5107-5108.....	153	9033 (P).....	180-182
2169.....	228-229	3488.....	207-208, 212-213	5110-5123 CT.....	153	9034 (P).....	182
2170.....	229			5121-5123 CLT.....	154	9035.....	182-183
2171.....	229	3688.....	202, 209			9036.....	183
2172.....	229			6001.....	166	9037 (SPC).....	183-184
2174.....	226	3702.....	230	6002-6003 CT.....	166	9040 (Lg / N).....	184-185
2175 N.....	42, 196	3703.....	230	6106-6170 CT.....	156-157	9041.....	185-186
2180.....	196	3788.....	207-210, 212-213	6114-6132 CT.....	157	9042 (N).....	186
2181.....	196	3888.....	211-212	6280-6295 CT.....	158	9043.....	186
2183.....	125			6290-6292 CT.....	159	9070.....	187-188
2191.....	233	4501.....	219	6297 CT.....	159		
2193 (A).....	233-234	4550.....	218	6391-6392.....	165	9212 N.....	189
2195.....	232	4555 (N).....	218	6396-6397.....	166		
		4556.....	219	6399.....	165	9300.....	188, 197
2200.....	80, 120	4558.....	219	6401 (N).....	167	9400.....	187
2204.....	117	4560.....	219	6402.....	167		
2206.....	118	4561.....	219	6403.....	167		
2208.....	117	4590 (N).....	219	6404.....	167		
2210.....	118			6406.....	167		
2211.....	117	4618.....	230	6408.....	167		
2212.....	118	4641 (K).....	275-276	6413.....	168		
2215 (Lg).....	117	4642.....	230	6414.....	168		
2216 (Lg).....	117	4643.....	276	6416.....	168		



Zeichenerklärung

Aufbau der HAZET-Artikelnummer:

Bei einem Einzelartikel steht nach dem Bindestrich [-] z.B. die Schlüsselweite

Beispiel:
600 N-17 → Schlüsselweite 17 mm

Bei einem Satz oder Sortiment steht nach dem Schrägstrich [/] die Anzahl der Teile im Sortiment

A	Amerikanisches Maß (Abmessung in Zoll)
S	Für Maschinenbetätigung (z.B. Schlagschrauber)
Z	Doppel-Sechskant-Profil
G	Mit Gelenk
KK	Mit Kugelkopf
K	Kurze Ausführung
Lg / TZ	Lange bzw. tiefe Ausführung
S Lg	Sehr lange Ausführung
T	Für Innen TORX® Schrauben
E	Für Außen TORX® Schrauben
PH	Für Kreuzschlitz-Schrauben
PZ	Für Pozidriv-Schrauben
L	Leer, z.B. Werkzeugkasten leer
H / HL	Im Halter / Halter, leer
P / PL	In Kunststoff-Einlage / Einlage, leer
K / KL	Im Werkzeug-Kasten, -Koffer / Kasten, leer
R	Am Ring
VDE	Schutzisoliertes Werkzeug nach VDE-Norm
MgT	Mit Magnet
IG	Für Innengewinde
AG	Für Außengewinde
X	Werkstoff Edelstahl
N	Neue Ausführung bei Modelwechsel
VKH	Verchromt, Köpfe Hochglanz

Aufbau der Tabellen

EAN-No. 4000896+	EAN = European Article Number
<i>b</i>	Breite in mm
<i>l</i>	Länge in mm
<i>d d₁ d₂</i>	Durchmesser in mm
<i>l₁</i>	Klingenlänge in mm
<i>l₂</i>	Totallänge in mm
M	Metrisches Gewinde
<i>s</i>	Schlüsselweite in mm bzw. Zoll
<i>sb</i>	Spannbereich in mm
<i>sf</i>	Spanntiefe in mm

<i>t</i>	Tiefe in mm
to	Belastung in Tonnen
	TORX ® Größe in mm
	Betätigungskraft in kg

Erläuterung der Piktogramme

	Einzelteile lieferbar (Seiten 286 - 291) Bitte beachten Sie auch unseren Ersatzteilshop www.hazet.de/ersatzteil-shop
	Für Schlitzschrauben
	Für Kreuzschlitz-Schrauben (PH)
	Für Pozidriv-Schrauben (PZ)
	Für Innensechskant-Schrauben
	Für Außensechskant-Schrauben
	Für Innen TORX ® Schrauben
	Für Tamper Resistant TORX ® Schrauben (Innen TORX® Schrauben mit Zapfenführung)
	Für Außen TORX ® Schrauben
TORX ®	TORX® ist eine Marke der Fa. Acument Intellectual Properties LLC. HAZET ist Inhaber der Fertigungslizenz für TORX® Werkzeuge
	Für Innenvielzahnschrauben (XZN)
	Für Innenvielzahnschrauben mit Zapfen
	Für Innenkeilprofilschrauben (RIBE CV)
	Für Polydriveschrauben
	Für Innen-5-Stern-Schrauben mit Zapfen
	Für Tri-Wing® Schrauben
	Für Torq-Set® Schrauben
	TRACTIONSPROFIL Sechskant
	TRACTIONSPROFIL Doppel-Sechskant
	EN/IEC 60900:2004
	6.3 1/4" Nenngröße 6,3
	10 3/8" Nenngröße 10
	12.5 1/2" Nenngröße 12,5
	20 3/4" Nenngröße 20
	25 1" Nenngröße 25
	Innen-Vierkant
	Außen-Vierkant
	Innen-Sechskant
	Außen-Sechskant
	Einsteck-Aufnahme bei Drehmoment-Schlüsseln
	Antrieb bei Drehmoment-Schlüssel-Einsteckwerkzeugen
	Für Flachmaterial bei Zangen

	Für Rundmaterial bei Zangen
	Zange mit Wate
	Zange ohne Wate
	Rundzange
	Flachzange
	Flachrundzange
	Karosserie
	Antrieb
	Fahrwerk Achsen/Stoßdämpfer Räder/Spurstangen
	Öldienst
	Abgasanlage
	Getriebe/Wellen
	Motor-Elektrik
	Zündkerze Glühkerze
	Zylinderkopf Ventile
	Prüfgeräte
	Motorblock Kühlmittelpumpe Schlauchverbindungen
	Zündverteiler Lichtmaschine/Generator
	Anbau-Aggregate Kraftstoff-Versorgung Vergaser/Einspritzer
	Kupplung
	Starter/Anlasser
	Batterie
	Kolben
	Lenkung
	Bremsen
	Allgemeine Werkstatt-Ausrüstung
	Pkw
	Nutzfahrzeuge
	Landmaschinen
	Motorräder
	Industrie
	Luft- und Raumfahrt
	HAZET INFORMATION TECHNISCHER SERVICE Weiteres Informationsmaterial unter www.hazet.de → H.I.T.S.-Videoclips
	Endoskop-/ Inspektionstechnik
	SB-Verpackung
	HAZET-BLAU® Eingetragene Gemeinschaftsmarke (RAL 660-2 Effekt)

Weitere Piktogramme werden auf www.hazet.de erläutert



Geniales Werkzeug

Kontakt

KONTAKT-DATEN

Werk I

Post-Anschrift:

✉ 10 04 61 · D-42804 REMSCHEID

Besucher-Anschrift:

Güldenwerther Bahnhofstraße 25–29
D-42857 REMSCHEID

☎ +49 (0) 21 91 / 7 92-0

FAX GL-Sekretariat +49 (0) 21 91 / 7 92 100

FAX Inland +49 (0) 21 91 / 7 92 375

FAX Export +49 (0) 21 91 / 7 92 400

www. hazet.de

e-mail info@hazet.de

Werk II

Industriestraße 46 · D-52525 Heinsberg

☎ +49 (0) 24 52 / 108-0

FAX +49 (0) 24 52 / 108-100

Werk III

Am Langen Siepen 13–15 · D-42857 Remscheid

FAX Beschaffung +49 (0) 21 91 / 792-700

HAZET-WERK · Hermann Zerver GmbH & Co. KG · Wuppertal · HRA 17574

Pers. haft. Ges.: Zerver Verwaltungsges. mbH. · Wuppertal HRB 11054

Geschf. Hermann J. Zerver, Matthias. J. Hoffmann

Ust.-Id.-Nr. DE 120803534

TECHNISCHE FACHBERATUNG

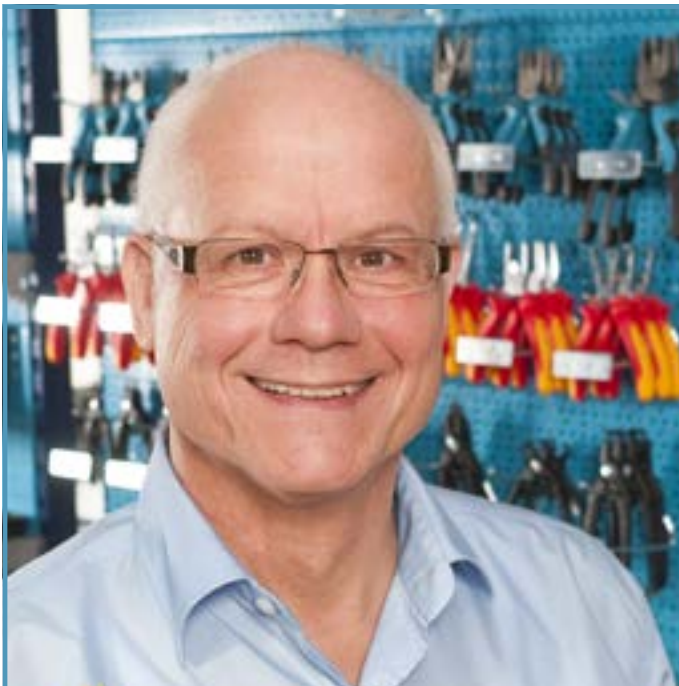

Bernhard Socha

☎ +49 (0) 21 91 / 7 92 -333

FAX +49 (0) 21 91 / 7 92 -373

e-mail bernhard.socha@hazet.de

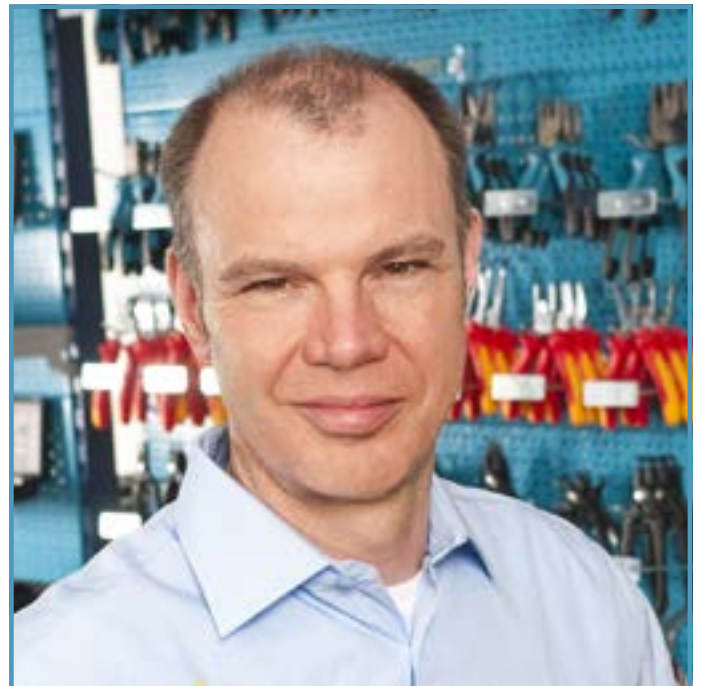

Uwe Remmers

☎ +49 (0) 21 91 / 7 92 -333

FAX +49 (0) 21 91 / 7 92 -373

e-mail uwe.remmers@hazet.de

HAZET – AUSZEICHNUNGEN UND AWARDS

AutoClassic EMPFEHLUNG

**Drehmoment-Schlüssel
6122-1 CT**



Ausgabe 2/2008

Hazet Drehmomentschlüssel 5108-2CT
Meisterklasse

Heimwerker
Praxis 6/2011 **1,3**
Preis/Leistung: sehr gut

**Drehmoment-Schlüssel
5108-2 CT**



Ausgabe 6/2011

MOTORRAD

**Testsieger
Steckschlüssel-Satz
856-1**



Ausgabe 22/2011



9 x in Folge Gewinner des „Best Brand Awards“!

Gewählt als beliebteste Marke „Best Brand“ in der Kategorie „Werkzeuge“
der Leser der Zeitschrift „Motorrad“ in den Jahren 2006 bis 2014!





Unsere Partner und Empfehlungen

UNSERE PARTNER

HAZET – Partner der Automobil-Industrie:



Spezialwerkzeuge ebenfalls für:

ALFA · DACIA · DAEWOO/CHEVROLET · CHRYSLER · CITROËN · DAF · DAIHATSU · FIAT · FORD · HARLEY-DAVIDSON · HONDA · JAGUAR · KIA · MITSUBISHI · NISSAN · OPEL · ROVER · SAAB · SCANIA · SEAT · SMART · SUBARU · SUZUKI · TOYOTA

HAZET – Partner der Industrie und Luftfahrt:



Alle Logos und Marken sind eingetragene Warenzeichen der jeweiligen Hersteller und urheberrechtlich geschützt!

HAZET – EMPFEHLUNGEN



Audi empfiehlt
HAZET Service-Werkstattwagen
und Sortiment



© BMW AG



Abgestimmtes Werkzeugsortiment
– von BMW empfohlen –



PORSCHE
vertraut auf:
HAZET Service-
Werkstattwagen und
Sortimente



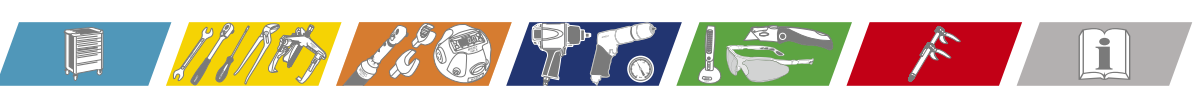

Werkzeugwagen *Assistant*
179-10



Seite 27 ▶

Schraubendreher-Steckschlüsseleinsatz-Satz, 6teilig
163-302/6



Seite 50 ▶

VDE-Werkzeug-Sortiment, 14teilig
0-20/14



Seite 63 ▶

TORX® Steckschlüssel-Einsatz
850-E 12



Seite 76 ▶

6kt.-Steckschlüssel-Einsatz
900-36



Seite 91 ▶

Doppel-6kt.-Steckschlüssel-Einsatz
900 Z-36



Seite 92 ▶

„BitE“-Box – Schraubendreher-Einsatz (Bit)-Satz



2240 N/36 36teilig
2240 N/51 51teilig

Seite 120 ▶

Universal-Zange mit Schnellhebel-Betätigung



760-2 für Rechtshänder
760 L-2 für Linkshänder

Für Linkshänder!

Seite 124 ▶

Drehmoment-Schlüssel 1–9 Nm
5107-2 CT



1–9 Nm

6.3 1/4"

Seite 153 ▶

Drehmoment-Schraubendreher
0,4–1,4 Nm
6001-1.4/3



0,4–1,4 Nm

6.3 1/4"

Seite 166 ▶

Drehmoment-Schlüssel
ab Größe 6143-1 CT ff



Neue Griffe!

Inkl. 3 weiterer farbiger Coolerringe!

Seite 156 ▶

Drehmoment-Schlüssel 300–800 Nm
6297-1 CT



Mit runder Aufsteck-Aufnahme!

300–800 Nm

21/26

Seite 159 ▶



Geniales Werkzeug

Neuheiten und Ergänzungen 2015

Aufsteck-Ringschlüssel



SW 32, 34, 36, 38,
41, 46 mm

21/26

6630 A-32
6630 A-34
6630 A-36
6630 A-38
6630 A-41
6630 A-46

Seite 169 ▶

Elektronischer Drehmoment-/ Drehwinkel-Schlüssel Betriebs-/ Werkstatt-Version 10-200 Nm 7292-eTAC



10-200 Nm

14 x 18

12⁵ 1/2

Seite 162 ▶

Drehmoment-Schlüssel mit DAkKS-Kalibrierschein SYSTEM 6000 CT



DAkKS kalibriert!

6106-1 CT CAL	1-6 Nm	6143-1 CT CAL	100-400 Nm
6108-1 CT CAL	2-10 Nm	6144-1 CT CAL	200-500 Nm
6109-2 CT CAL	4-40 Nm	6145-1 CT CAL	300-800 Nm
6110-1 CT CAL	5-60 Nm	6150-1 CT CAL	400-1000 Nm
6111-1 CT CAL	20-120 Nm	6160-1 CT CAL	600-1600 Nm
6121-1 CT CAL	20-120 Nm		
6122-1 CT CAL	40-200 Nm		
6123-1 CT CAL	60-320 Nm		

Seite 156 ▶

Einsteck-Drehmoment-Schlüssel mit DAkKS-Kalibrierschein SYSTEM 6000 CT



DAkKS kalibriert!

6280-1 CT CAL	2-10 Nm	6292-1 CT CAL	40-200 Nm
6281-2 CT CAL	5-13 Nm	6293-1 CT CAL	60-320 Nm
6282-1 CT CAL	4-40 Nm	6294-1 CT CAL	100-400 Nm
6290-1 CT CAL	5-60 Nm	6295-1 CT CAL	200-500 Nm
6291-1 CT CAL	20-120 Nm		
6291-2 CT CAL	20-120 Nm		

Seite 158 ▶

Elektronischer Drehmoment-/ Drehwinkel-Schlüssel mit DAkKS-Kalibrierschein SYSTEM 7000 eTAC

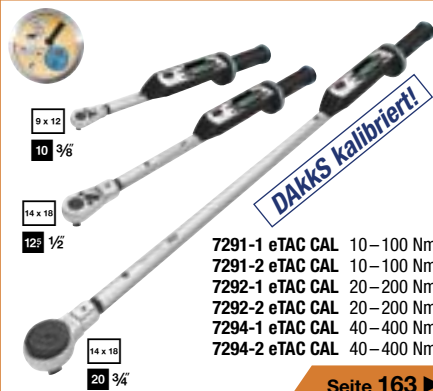

DAkKS kalibriert!

7291-1 eTAC CAL	10-100 Nm
7291-2 eTAC CAL	10-100 Nm
7292-1 eTAC CAL	20-200 Nm
7292-2 eTAC CAL	20-200 Nm
7294-1 eTAC CAL	40-400 Nm
7294-2 eTAC CAL	40-400 Nm

Seite 163 ▶

Schlagschrauber 1100 Nm 9012 M



12⁵ 1/2

1100 Nm

12,91(v) 7,2

Seite 174 ▶

Stabschleifer, gerade 9032 P-1



Mehr Power!

12,91(v) 7,2

Seite 179 ▶

Tiefenschleifer 9033 P-8



Extra flach!

12,91(v) 7,2

Seite 182 ▶

Stichsäge 9034 P-1



Für Stahlblech 3 mm
Alu 4 mm!

12,91(v) 7,2

Seite 182 ▶

Ausblaspistole, lange Ausführung 9040 Lg-2/2

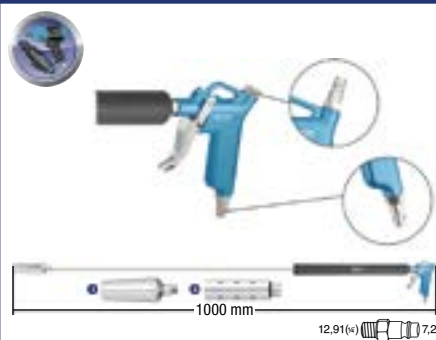

1000 mm

12,91(v) 7,2

Seite 184 ▶

Ausblasstift mit Gummikappe 9040 N-3



Achtung: nicht ARO 210
wie in der Schweiz üblich!

Schützt vor
Verkratzungen!

12,91(v) 7,2

Seite 185 ▶

Pneumatik Spezial-Öl



9400-100 100 ml
9400-1000 1000 ml

Seite 187 ▶



**Vordruck-Spritzgerät
199 N-1**



Gesamtinhalt: 1,35 l
Nutzinhalt: 1 l

Seite 196 ▶

**LED-Handlampe
1979-7**



Seite 191 ▶

**Universal Motorstütze
220-1**



Für querliegende Motoren!

Seite 200 ▶

**Reifendruck-Kontroll-System, 10teilig
669/10**



0,4-9 Nm!

Seite 269 ▶

**Motoreinstell-Werkzeug, 4teilig
VW / SEAT / ŠKODA
2588-2/4**



Seite 203 ▶

**Turbolader-Verschraubung VW / AUDI
4561-12**



SW 12 mm!

Seite 219 ▶

**Abklemm-Zangen Satz, 2teilig
4590 N/2**



Seite 219 ▶

**Ölablass-Schrauben Gewinde-
Reparatur Satz, 33teilig
4642/33**



Seite 230 ▶

Glühkerzen-Reparatur Sätze



- 4760-M 8 x 1/9
- 4760-M 9 x 1/9
- 4760-M 10 x 1/9
- 4760-M 10 x 1.25/9
- 4760-10
- 4760-89
- 4760/2

Seite 216 ▶

**Gewinde-Reparatur Satz für Injektor-
Befestigungsschraube, 10teilig
4797/10**



Seite 220 ▶

Silentlager-Werkzeug-Sätze



- 4925-2507/3
- 4925-2507/7
- 4925-2508/6
- 4925-2509/4

Seite 264 ▶

**Universal-Bremsenkoffer, 14teilig
4968/14**



Seite 235 ▶



Betriebs- und Werkstatteinrichtung



Betriebs- und
Werkstatteinrichtung



Werkzeugwagen *Assistent*
ab Seite 12

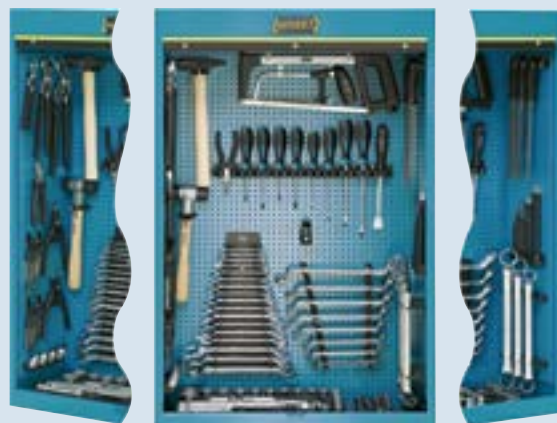

Werkbänke / Schränke ab Seite 35

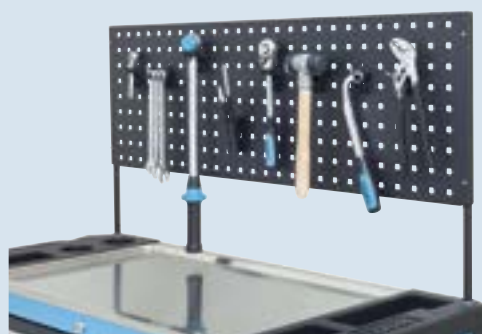

Werkzeugwagen / Werkbank-Zubehör
ab Seite 39



Werkzeug-Module in
Safety-Insert-System,
2-Komponenten-
Weichschaum-Einlagen
ab Seite 43 *Assistent*



Werkzeug-Koffer
ab Seite 52



Werkzeug-Sortimente ab Seite 56



HAZET *Assistent*

Made in Germany ... seit Jahrzehnten bewährt!

- ✓ Hochwertige Werkstoffe und beste Verarbeitung garantieren lange Lebensdauer
- ✓ Große Laufrollen mit hoher Tragfähigkeit
- ✓ Geeignet zur Aufnahme der HAZET-Werkzeug-Ordnungssysteme
- ✓ Durchdachte Lösungen für den mobilen Arbeitsplatz
- ✓ 100.000fach bewährte Qualität für Industrie und Handwerk
- ✓ Extrem belastbar





Werkzeug-, Material- und Montagewagen

Assistent® (E) (CE)



H 1099 x B 725 x T 398 mm

- Deckel mit integrierter, auswechselbarer Buchenplatte
- Mittelkästen passend für HAZET-Werkzeug-Ordnung, inkl. je 2 Trennblechen
- Mit zusätzlichem Tableau, verschiebbar, in die Mittelkästen integrierbar, z.B. für Mess-Schieber und Kleinteile
- Geräumiger Unterkasten aus Stahlblech
- Große Rollen mit besseren Laufeigenschaften über Unebenheiten
- Absenkbar, verschließbar, inkl. Vorhängeschloss mit 2 Schlüsseln
- Umlaufende Gummiprofile
- Farbe: HAZET-BLAU®

Made In Germany

HAZET No.	kg	EAN-No. 4000896+	sfr
162 C	25,6	072279	1.404,-

Werkzeug-, Material- und Montagewagen

Assistent® (E) (CE)



H 1020 x B 850 x T 510 mm

- H 1020 x B 850 x T 510 mm
- Extrem stabil
- Jalousie und Gitterverkleidung
- Abschließbar, inkl. Vorhängeschloss und 2 Schlüsseln
- 2 Tableaus mit je 5 Trennblechen und Böden sowie 1 Schubfach zur Werkzeugaufnahme
- Fahrend belastbar 400 kg
- Kleinteile Schubfach belastbar bis 5 kg
- Ideal für Nkw
- Farbe: HAZET-BLAU®

Made In Germany

HAZET No.	kg	EAN-No. 4000896+	sfr
172 HD	50,4	005819	2.636,-

Werkzeug-, Material- und Montagewagen

Assistent® (E) (CE)



- H 1002 (647) x B 725 x T 398 mm
- Wie 162 C, jedoch Säulen abschenkbar auf niedrigste Höhe (647 mm) für platzsparenden Transport
- Farbe: HAZET-BLAU®

Made In Germany

HAZET No.	kg	EAN-No. 4000896+	sfr
166 C	27,6	072286	1.578,-

Alle Werkzeugwagen ohne abgebildetes Zubehör



Der Nfz-Partner!

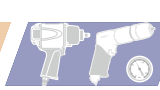

Werkzeug-Schrank-Wagen

Assistent  



H 1100 x B 735 x T 560 mm

- H 1100 x B 735 x T 560 mm
- Für das ganz große Werkzeug-Sortiment
- Mit Schwenkteil, bei 180° arretierbar mit Lochwand und feststellbarer Lenkrolle
- 5 Schubfächer mit kugelgelagerten Führungsschienen, 100% ausziehbar, mit je 2 Trennblechen zur variablen Einteilung
- Weitere Schubfächer nachrüstbar
- Abschließbar mit Vorhängeschloss inkl. 2 Schlüsseln
- Metalltasche für Zeichnungen usw.
- Fahrend belastbar 400 kg
- Schubfachbelastung je 20 kg
- Oberfläche: strukturlackbeschichtet, HAZET-BLAU®

 **Made In Germany**

HAZET No.	Δ kg	EAN-No. 4000896+	sfr
174	97,5	005826	4.533,-
• Mit 151teiligem Sortiment, Inhalt siehe 0-174/151			
• Inkl. Werkzeug-Halterungen			
174/151	119,5	005871	9.526,-

Werkzeug-Sortiment



- Für Kfz- und Industrie-Betriebe,
- Inkl. Werkzeug-Halterungen

151teilig

Inhalt:

- 428-10 12 13
- 450 N-6 x 7 8 x 9 10 x 11 12 x 13 14 x 15 16 x 17 18 x 19 20 x 22 21 x 23 24 x 27 25 x 28 30 x 32
- 600 N-6 7 8 9 10 11 12 13 14 15 16 17 18 19 20 21 22 23 24 25 26 27 28 30 32
- 630-6 x 7 8 x 9 10 x 11 12 x 13 14 x 15 16 x 17 18 x 19 20 x 22 21 x 23 24 x 26 25 x 28 30 x 32
- 730-3 6
- 746-1
- 748 b-3 4 5 6
- 757-10 12
- 760 N-1 2
- 803-20 35 55 100
- 803-PH 1 PH 2 PZ 1 PZ 2
- 824
- 850-4 5 6 7 8 9 10 11 12 13 14
- 8501-3 4 5 6 8
- 8503-0,6 x 3,5 0,8 x 4 1 x 5,5 1,2 x 8
- 8506-PH 1 PH 2 PH 3 PH 4
- 8507-PZ 1 PZ 2 PZ 3
- 863 P 865 866 U 867-2 868 869
- 900-10 11 12 13 14 15 16 17 18 19 20 21 22 23 24 26 27 28 30 32
- 915 916 SP 917-5 918-10 920
- 1803-22 1841 a-22
- 1952-35 1976
- 1980 N 1981
- 2100-02 025 03 04 05 06 08
- 2120-10
- 2122-10
- 2123-10
- 2140-2 5
- 2154-2
- 2160
- 6122-1 CT



HAZET No.	EAN-No. 4000896+	sfr
0-174/151	000173	4.875,-



Assistent® 177



✓ Vielfältig

- Mehr Befestigungsmöglichkeiten für Zubehör, z.B. Papierkorb, Dosenhalter, Kabeltrommel etc. durch marktübliches Rechteck-Lochraster in den Seitenwänden
- Belastbare, lösungsmittelbeständige Kunststoff-Arbeitsplatte mit 2 integrierten Ablagefächern
- Schubfacheinteilungs-System
- Innovative, seitliche Befestigungsflächen, z.B. für HAZET-Hakenprogramm Artikelgruppe 112



✓ Schubfächer

- 100 % Auszug
- Traglast pro Schubfach 20 kg, standardmäßig mit einem Trennblech pro Fach ausgestattet
- Rollenführungen
- Geeignet für HAZET-Safety-Insert-System und Werkzeug-Ordnungen
- Schubfächer-Innenmaße: B 527 x T 348
Flaches Schubfach H 80 mm Blendenhöhe
Hohes Schubfach H 165 mm Blendenhöhe

✓ Sicherheit

- Zentralverriegelung mit Zylinderschloss inkl. 2 Schlüsseln
- Einzelverriegelung pro Schubfach verhindert ungewolltes Öffnen
- Eingezogene Seitenwände schützen zusätzlich angebrachte Anbauteile vor Beschädigungen, da sich diese innerhalb der Wagenabmessungen befinden

✓ Ausführung

- Gesamt-Belastung: 300 kg
- H 913 x B 778 x T 496 mm
- HAZET-BLAU®

✓ Made in Germany



Werkzeugwagen Assistent

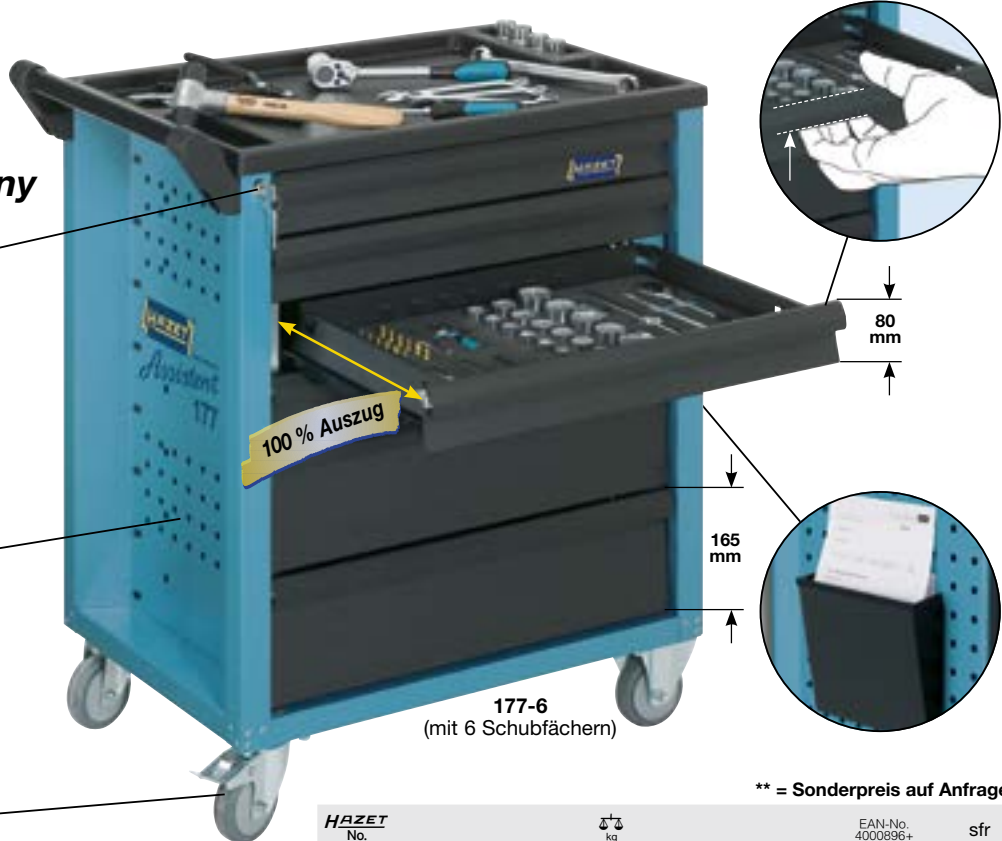

Alle Werkzeugwagen ohne abgebildetes Zubehör

** = Sonderpreis auf Anfrage

HAZET No.	kg	EAN-No. 4000896+	sfr
• 4 flache und 2 hohe Schubfächer 177-6	62,8	148578	**
• 6 flache Schubfächer und 1 hohes Schubfach 177-7	62,8	148592	**

Assistent® 177



Assistent® 177-6/121

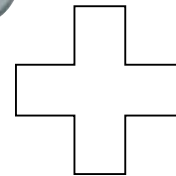

- ① „BitE“-Box – Schraubendreher-Einsatz (Bit)-Satz 2240 N/36, 36teilig
 (1/3)
- ② Doppel-Maulschlüssel-Satz 163-95/8, 8teilig
 s 6x7 – 21x22 mm (1/3)
- ③ Ring-Maulschlüssel-Satz 163-292/8, 8teilig
 s 10 – 22 mm (1/3)
- ④ TORX® Schraubendreher-Satz 163-266/6, 6teilig
 T10 – T30 (1/3)
- ⑤ Steckschlüssel- / Schraubendreher-Satz 163-224/57, 57teilig
 (2/3)
- ⑥ Schraubendreher-Satz 163-265/6, 6teilig
 PH1, PH2 3 – 6,5 mm (1/3)

- Gute Werkzeug-Grundausrüstung mit den wichtigsten Werkzeugen
- Besonders geeignet als Einstiegs-Ausrüstung z.B. für Auszubildende

121teilig
In Safety-Insert-System,
2-Komponenten-Weichschaum-Einlage

** = Sonderpreis auf Anfrage

HAZET No.	kg	EAN-No. 4000896+	sfr
177-6/121	62,8	186877	**



Assistent® 178



Werkzeugwagen *Assistent*

✓ Ausführungen

- Mit 6 oder 7 Schubfächern
- HAZET-BLAU®

✓ 2-stufiges Verriegelungs-Konzept

- Zentralverriegelung, abschließbar durch Zylinderschloss mit 2 Knickschlüsseln
- Einzelverriegelung verhindert ungewolltes Öffnen der Schubfächer

✓ Robust und technisch durchdacht

- **Statische Gesamttragkraft: 430 kg**
- Stabiler Fahrgriff für höchste Zugkraft, fest am Korpus montiert
- Kantenschutzecken oben und unten an allen vier Fahrzeugseiten
- Lösungsmittelbeständige Kunststoff-Arbeitsplatte (gegen Öl, Bremsflüssigkeit, Skydrol) mit Fächern für Kleinteile und Beschriftungsfeld (z.B. individuelle Personalisierung für Mechaniker)
- Umrandung schützt Teile vor Herabfallen

✓ Ausführung Schubfächer

- Für HAZET-Werkzeug-Ordnung und Safety-Insert-System geeignet
- Alle Schubfächer mit leichtgängiger Rollenführung 100% ausziehbar
- Schubfächer – Innenmaße: B 527 mm x T 348 mm

✓ Diverse zusätzliche Befestigungsmöglichkeiten

- Individuelle Befestigungsmöglichkeiten durch Rechteck-Lochraster auf Seitenwänden, z.B. mit Haken für Werkzeuge oder andere Anbauteile wie z.B. Dosenhalter, Papierrollenhalter, Papierkorb, etc.
- Eingezogene Seitenwände schützen Anbauteile vor Beschädigungen, da diese innerhalb der Wagenabmessungen angebracht sind

✓ Hochwertiges Fahrwerk

- Hochwertige, große, stark belastbare Kugellagerrollen (∅ 125 mm) gewährleisten einfaches Bewegen auch bei hoher dynamischer Last
- Alle Räder mit Fadenschutz (schützt die Lager vor Schmutz und Fäden)

✓ Umfangreiches Zubehör-Programm ab Seite 39

✓ Made in Germany

** = Sonderpreis auf Anfrage

HAZET No.	⚖️ kg	EAN-No. 4000896+	sfr
• 3 flache und 3 hohe Schubfächer 178-6	89,6	141296	**
• 5 flache und 2 hohe Schubfächer 178-7	89,6	141241	**

Alle Werkzeugwagen ohne abgebildetes Zubehör

Assistent® 179



Durchdachte Sicherheit für Ihre Werkstatt ...

3-stufiges Verriegelungs-Konzept

- ✓ Zentralverriegelung
- ✓ Einzelverriegelung
- ✓ Gegenseitige Auszugssperre für minimales Kipprisiko

25 kg
Belastung
Schubfach

80 mm

100% Auszug



... weil sicher sicher sicher ist!

165 mm

H 1040 x B 817 x T 502 mm



TOP-Ausstattung

wie *Assistent*® 178 (Siehe Seite 17)

- + Statische Gesamttragkraft: 440 kg
- + Mit 6, 7 oder 8 Schubfächern und je 1 Trennblech je Schubfach
- + **3-stufiges Verriegelungs-Konzept** für erhöhte Sicherheit
 - Zentralverriegelung
 - Einzelverriegelung
 - plus gegenseitige Auszugssperre für minimales Kipprisiko
- + **Senkrechter, durchgehender Kantenschutz** auf allen vier Fahrzeugecken
- + Innovative, großzügige Befestigungsflächen
- + **Etikettierung der Schubfächer** zur Kennzeichnung möglich, Etikettenbogen beiliegend

- + Alle Schubfächer mittels **kugelgelagerter Teleskopschienen** 100% ausziehbar
- + Schubfächer – Innenmaße: b 527 mm x t 398 mm
- + Ca. **13% mehr Schubfachvolumen** als der *Assistent*® 178
- + **Umfangreiches Zubehör-Programm ab Seite 39**
- ✓ **Made in Germany**

** = Sonderpreis auf Anfrage

HAZET No.	⊕ kg	EAN-No. 4000896+	sfr
• 3 flache und 3 hohe Schubfächer 179-6	88	141265	**
• 5 flache und 2 hohe Schubfächer 179-7	90	140794	**
• 7 flache Schubfächer und 1 hohes Schubfach 179-8	92	141272	**

Alle Werkzeugwagen ohne abgebildetes Zubehör



Assistent® 179



Assistent® 179-7-RAL7016/157



BMW Grund-Sortiment Pkw

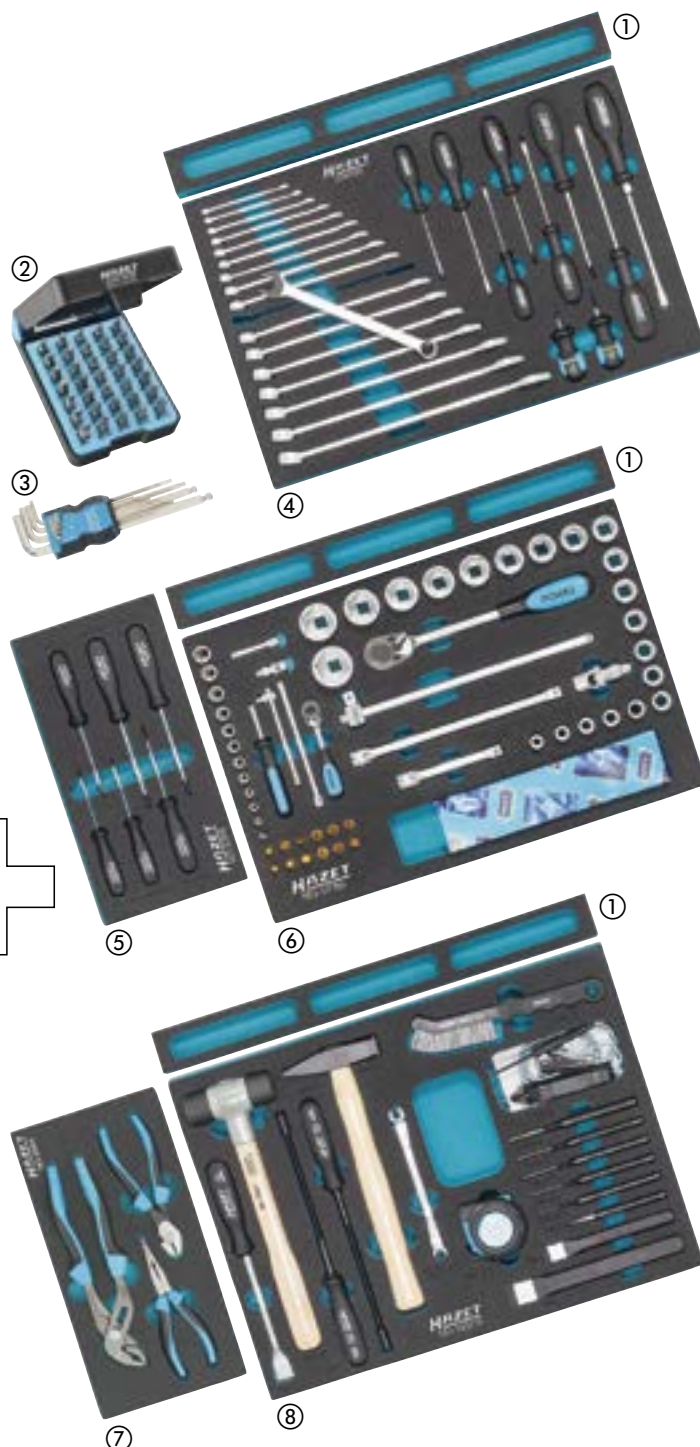
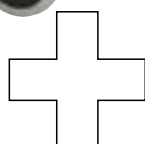

- ① Weichschaum-Einlage mit Kleinteilfächern 163-522 x 50
- ② „BitE“-Box – Schraubendreher-Einsatz (Bit)-Satz 2240 N/36, 36teilig
⊕ ⊖ ⊕ ⊖ ⊕ ⊖
- ③ Winkelschraubendreher-Satz 2105 Lg/9 H, 9teilig
⊙ s 1,5–10 mm
- ④ Werkzeug-Satz, Ring-Maulschlüssel, Schraubendreher 163-58/27, 27teilig (3/3)
⊙ s 6–24 mm ⊕ ⊖
- ⑤ **TORX**® trinamic® Schraubendreher-Satz 163-225/6, 6teilig (1/3)
⊙ T 10–T 30
- ⑥ Steckschlüssel-Satz 163-57/56, 56teilig (3/3)
⊠ ¼ s 4–14 mm ⊠ ½ s 10–34 mm
- ⑦ Zangen-Satz 163-269/3, 3teilig (1/3)
- ⑧ Universal-Satz 163-143/18, 17teilig (3/3)

- Werkzeugwagen *Assistent* 179-7 mit 7 Schubfächern
- Farbton: RAL7016
- Abgestimmtes Werkzeug-Sortiment – von **BMW** empfohlen –
- In Safety-Insert-System, 2-Komponenten-Weichschaum-Einlage
- Zur Komplettierung des **BMW** Grund-Sortiments empfehlen wir zusätzlich das 90teilige Ergänzungs-Sortiment II (Pkw), 163-139/90

157teilig
In Safety-Insert-System,
2-Komponenten-Weichschaum-Einlage ** = Sonderpreis auf Anfrage

HAZET No.	kg	EAN-No. 4000896+	sfr
179-7-RAL 7016/157	95	177387	**

© BMW AG



**Abgestimmtes Werkzeugsortiment
– von BMW empfohlen –**



Assistent® 179



Assistent® **179-7/199**
inkl. HAZET-Cockpit



Inhalt Cockpit 190-20/70
siehe Seite 54

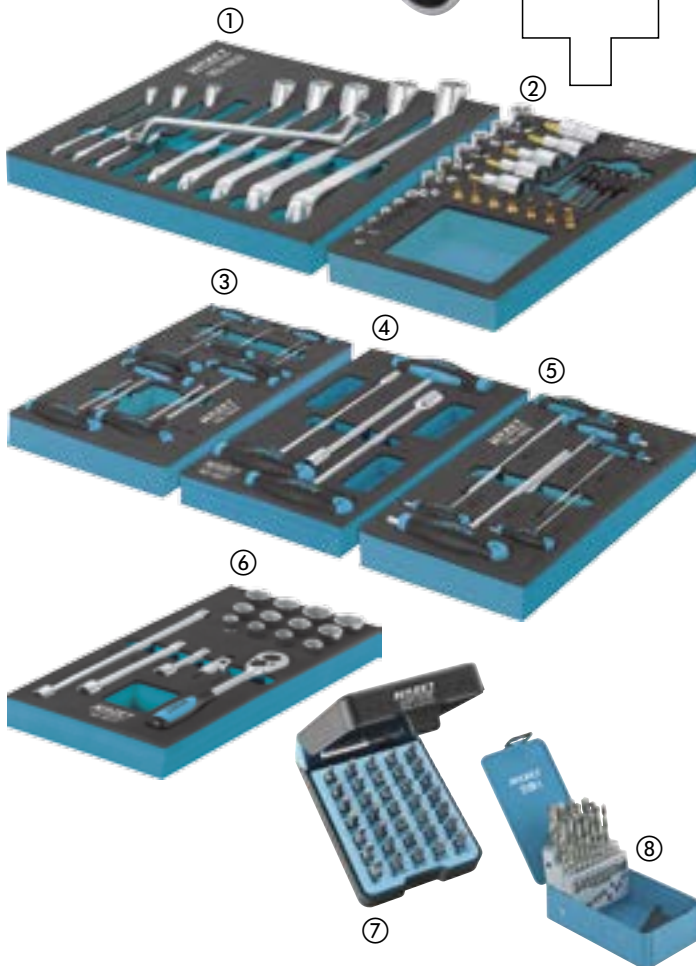

- ① **Doppel-Ringschlüssel-Satz 163-101/9, 9teilig** (2/3)
s 6x7 – 21x23 mm
- ② **TORX® Steckschlüssel-Satz 163-192/24, 24teilig** (1/3)
63 ¼ 129 ½ Ⓞ T8 – T55 Ⓞ E5 – E20
- ③ **T-Griff TORX® Schraubendreher-Satz 163-182/9, 9teilig** (1/3)
Ⓞ T6 – T30
- ④ **Sechskant-Steckschlüssel-Satz 163-122/3, 3teilig** (1/3)
● s 8, 10, 13 mm
- ⑤ **T-Griff Innen-6kt.-Schraubendreher-Satz 163-189/6, 6teilig** (1/3)
Ⓞ s 2 – 6 mm
- ⑥ **Steckschlüssel-Satz 163-181/17, 17teilig** (1/3)
Ⓞ ¾ s 10 – 22 mm
- ⑦ **„BitE“-Box – Schraubendreher-Einsatz (Bit)-Satz 2240 N/36, 36teilig**
Ⓞ ¼ Ⓞ ⅜ Ⓞ ½ Ⓞ ⅝ Ⓞ ⅞ Ⓞ 1 Ⓞ 1 ¼ Ⓞ 1 ½ Ⓞ 1 ¾ Ⓞ 2 Ⓞ 2 ¼ Ⓞ 2 ½ Ⓞ 3 Ⓞ 3 ¼ Ⓞ 3 ½ Ⓞ 4 Ⓞ 4 ¼ Ⓞ 4 ½ Ⓞ 5 Ⓞ 5 ¼ Ⓞ 5 ½ Ⓞ 6 Ⓞ 6 ¼ Ⓞ 6 ½ Ⓞ 7 Ⓞ 7 ¼ Ⓞ 7 ½ Ⓞ 8 Ⓞ 8 ¼ Ⓞ 8 ½ Ⓞ 9 Ⓞ 9 ¼ Ⓞ 9 ½ Ⓞ 10 Ⓞ 10 ¼ Ⓞ 10 ½ Ⓞ 11 Ⓞ 11 ¼ Ⓞ 11 ½ Ⓞ 12 Ⓞ 12 ¼ Ⓞ 12 ½ Ⓞ 13 Ⓞ 13 ¼ Ⓞ 13 ½ Ⓞ 14 Ⓞ 14 ¼ Ⓞ 14 ½ Ⓞ 15 Ⓞ 15 ¼ Ⓞ 15 ½ Ⓞ 16 Ⓞ 16 ¼ Ⓞ 16 ½ Ⓞ 17 Ⓞ 17 ¼ Ⓞ 17 ½ Ⓞ 18 Ⓞ 18 ¼ Ⓞ 18 ½ Ⓞ 19 Ⓞ 19 ¼ Ⓞ 19 ½ Ⓞ 20 Ⓞ 20 ¼ Ⓞ 20 ½ Ⓞ 21 Ⓞ 21 ¼ Ⓞ 21 ½ Ⓞ 22 Ⓞ 22 ¼ Ⓞ 22 ½ Ⓞ 23 Ⓞ 23 ¼ Ⓞ 23 ½ Ⓞ 24 Ⓞ 24 ¼ Ⓞ 24 ½ Ⓞ 25 Ⓞ 25 ¼ Ⓞ 25 ½ Ⓞ 26 Ⓞ 26 ¼ Ⓞ 26 ½ Ⓞ 27 Ⓞ 27 ¼ Ⓞ 27 ½ Ⓞ 28 Ⓞ 28 ¼ Ⓞ 28 ½ Ⓞ 29 Ⓞ 29 ¼ Ⓞ 29 ½ Ⓞ 30 Ⓞ 30 ¼ Ⓞ 30 ½ Ⓞ 31 Ⓞ 31 ¼ Ⓞ 31 ½ Ⓞ 32 Ⓞ 32 ¼ Ⓞ 32 ½ Ⓞ 33 Ⓞ 33 ¼ Ⓞ 33 ½ Ⓞ 34 Ⓞ 34 ¼ Ⓞ 34 ½ Ⓞ 35 Ⓞ 35 ¼ Ⓞ 35 ½ Ⓞ 36 Ⓞ 36 ¼ Ⓞ 36 ½
- ⑧ **Spiralbohrer-Kassette 2128-1, 25teilig**
Ⓞ 1 – 13 mm

• Komplet mit 199 Profi-Werkzeugen
199teilig
In Safety-Insert-System,
2-Komponenten-Weichschaum-Einlage

** = Sonderpreis auf Anfrage

HAZET No.	kg	EAN-No. 4000896+	sfr
179-7/199	95	164400	**



Assistent® 179



Assistent® 179-8-2700-163/296



Assistent
2K-Safety-Insert-System

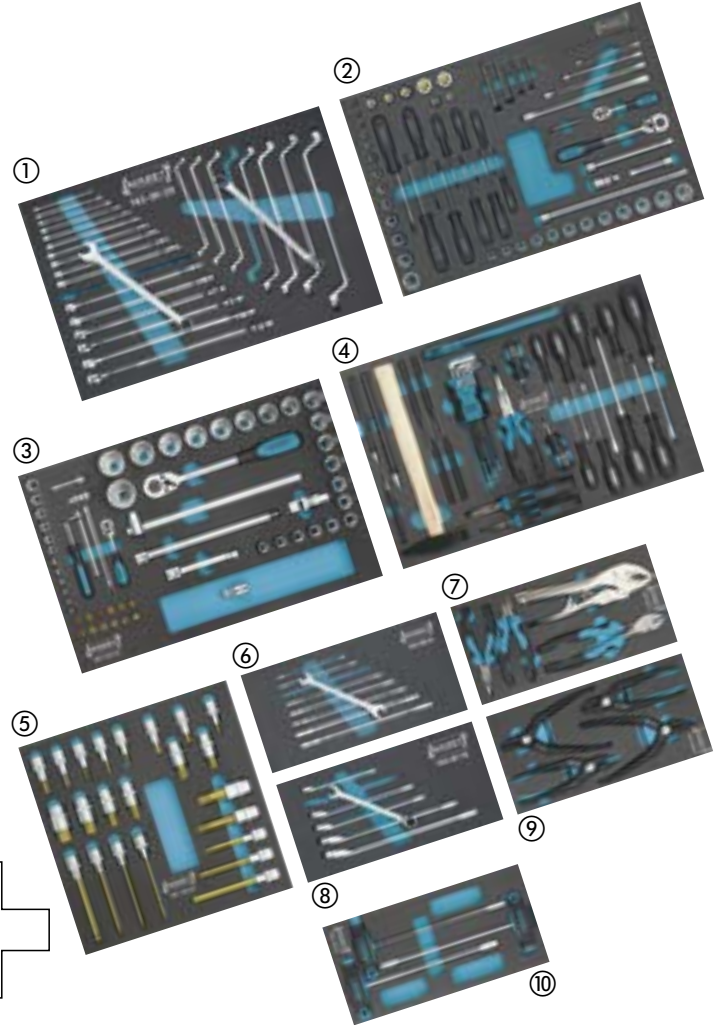
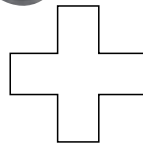

- ① Schraubenschlüssel-Satz 163-30/25, 25teilig (3/3)
 s 6 – 24 mm s 6x7 – 21x22 mm
- ② **TORX**® Steckschlüssel-Satz 163-53/75, 75teilig (3/3)
 ¼ ½ T6 – T60 E4 – E24 T7H – T40H
 ½ s 10 – 22 mm
- ③ Steckschlüssel-Satz 163-118/57, 57teilig (3/3)
 ¼ s 4 – 14 mm ½ s 10 – 34 mm
- ④ Universal-Satz 163-120/24, 24teilig (3/3)
- ⑤ ½ Schraubendreher-Einsätze 163-119/23, 23teilig (3/3)
 s 5 – 19 mm M 8 – M 18
- ⑥ Doppel-Maulschlüssel-Satz 163-95/8, 8teilig (1/3)
 s 6x7 – 21x22 mm
- ⑦ Zangen-Satz 163-121/4, 4teilig (1/3)
- ⑧ Knarren-Ring-Maulschlüssel-Satz 163-97/6, 6teilig (1/3)
 s 8 – 19 mm
- ⑨ Zangen-Satz für Sicherungsringe 163-124/4, 4teilig (1/3)
- ⑩ Sechskant-Steckschlüssel-Satz 163-122/3, 3teilig (1/3)
 s 8, 10, 13 mm

Weitere Sortiments-Werkzeuge:

163-130L (2x) 163-522x50 (6x) 180-38 426-6 7 8
 450 N-24x27 30x32 600 N-27 30 32 612-10x1
 630-24x27 30x32 650-20 803 Lg-T 15 T 20 T 25 T 30
 824 828-T 45 880 G/10 H 880 TZ/10 H 900 SZ-32 34 36
 918-23 1015/2 1952-35 1976,
 2130 2147 2154-10 2154 N-5 2160 2165-2
 2211-4 5 2212-6 8 10 6420 B, 6420 C



**HAZET – Offizieller Werkzeug-Ausrüster
der Mercedes-Benz Global-TechMasters**

• Werkzeugwagen *Assistent* 179-8

296teilig

In Safety-Insert-System,
2-Komponenten-Weichschaum-Einlage

** = Sonderpreis auf Anfrage

HAZET No.	kg	EAN-No. 4000896+	sfr
179-8-2700-163/296	98,9	175253	**



Assistent® 179



Assistent® 179-8-RAL7021/214



Assistent
2K-Safety-Insert-System

Werkzeugwagen Assistent

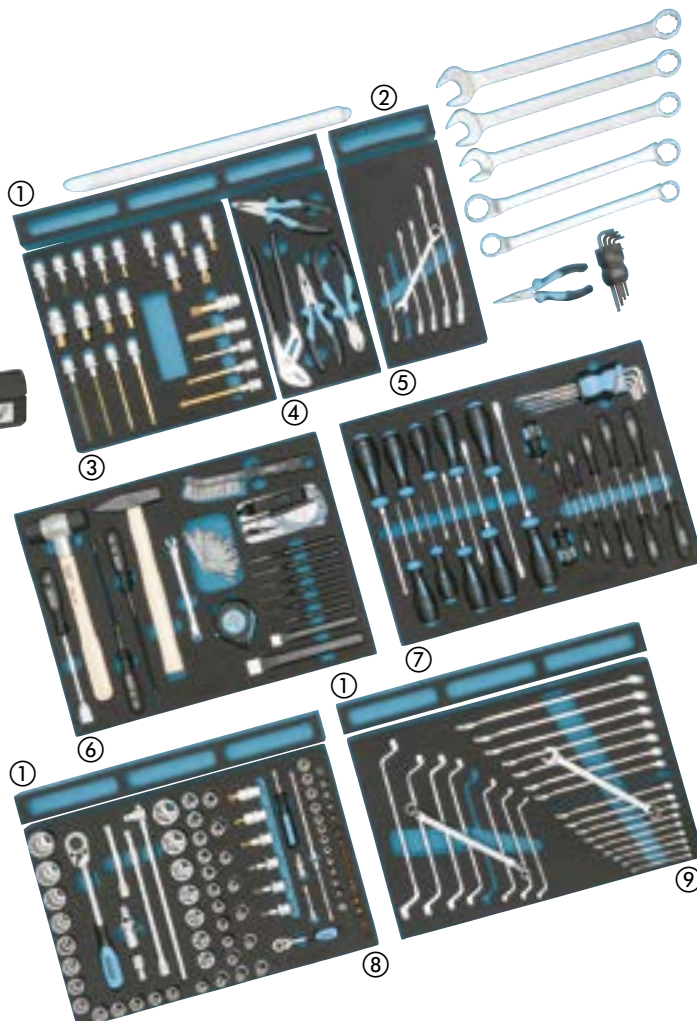
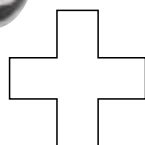

- ① Weichschaum-Einlage mit Kleinteilefächern 163-522x50
 - ② Weichschaum-Einlage mit Kleinteilefach 163-172x50
 - ③ 1/2 Schraubendreher-Einsätze 163-119/23, 23teilig (2/3)
○ s 5 – 19 mm ○ M 8 – M 18
 - ④ Zangen-Satz 163-257/4, 4teilig (1/3)
 - ⑤ Knarren-Ring-Maulschlüssel-Satz 163-97/6, 6teilig (1/3)
 s 8 – 19 mm
 - ⑥ Universal-Satz 163-143/18, 17teilig (3/3)
 - ⑦ Schraubendreher-Satz 163-141/31, 31teilig (3/3)
 - ⑧ Steckschlüssel-Satz 163-258/92, 92teilig (3/3)
 1/4 s 4 – 14 mm 1/2 s 10 – 32 mm
 - ⑨ Schraubenschlüssel-Satz 163-30/25, 25teilig (3/3)
 s 6 – 24 mm s 6 x 7 – 21 x 22 mm
- Weitere Sortiments-Werkzeuge:**
Winkelschraubendreher-Satz 2105 Lg/9 H, 9teilig ○ s 1,5 – 10 mm
 s 27 – 32 mm s 24 x 27 – 30 x 32 mm
Reifen- und Montagehebel 650-20, Flachrund-Zange 1841 MA-22

- Werkzeugwagen *Assistent*® 179-8 in schwarzgrau, (RAL 7021)
- Komplett mit **214teiligem** Werkzeug-Sortiment in Safety-Insert-System
- 163-30/25 163-97/6 163-119/23 163-141/31 163-143/18 163-257/4 163-258/92
- Detaillierte Angaben zu den Sortiments-Inhalten finden Sie unter der Artikelnummer 0-2500-163/214 **** = Sonderpreis auf Anfrage**

HAZET No.	EAN-No. 4000896+	sfr
179-8-RAL7021/214	179497	**



**Audi empfiehlt HAZET
Service-Werkstattwagen
und Sortimente**



Assistent® 179



Assistent® 179-8-RAL7021/300

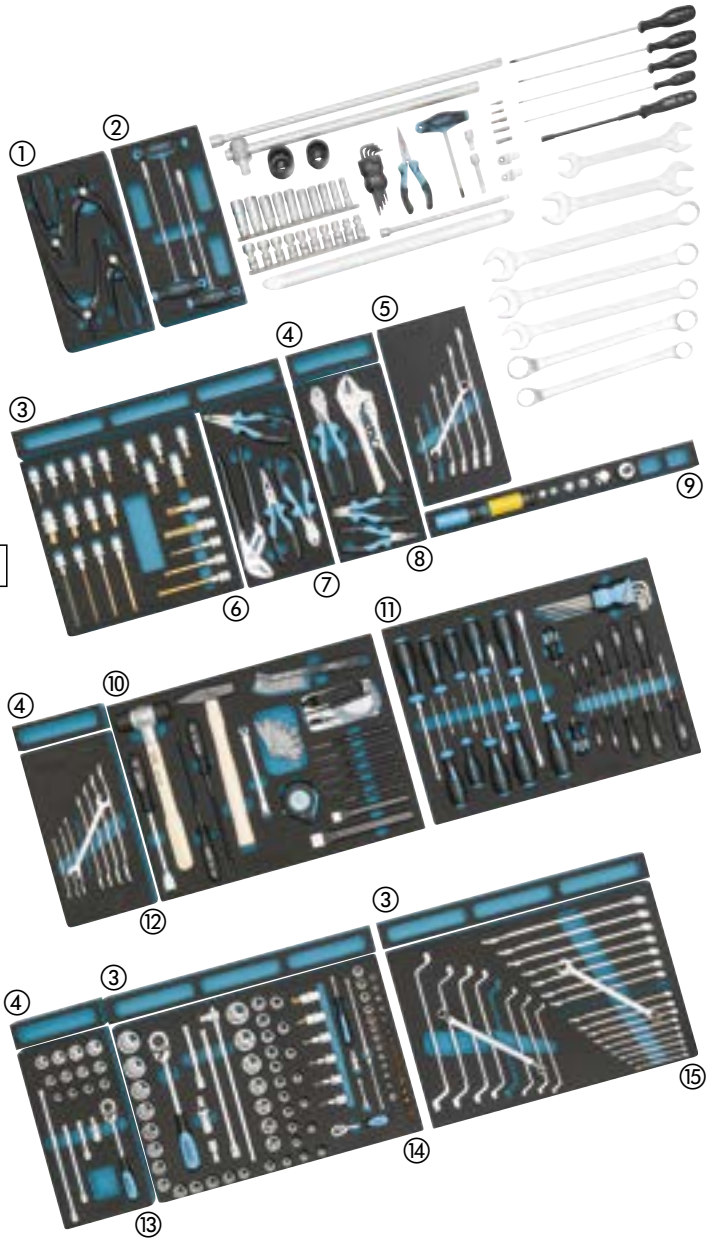
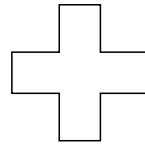

- ① Zangen-Satz für Sicherungsringe ○ ● 163-124/4, 4teilig (1/3)
- ② Sechskant-Steckschlüssel-Satz 163-122/3, 3teilig (1/3)
● s 8 – 13 mm
- ③ Weichschaum-Einlage mit Kleinteilfächern 163-522 x 50
- ④ Weichschaum-Einlage mit Kleinteilfach 163-172 x 50
- ⑤ Knarren-Ring-Maulschlüssel-Satz 163-97/6, 6teilig (1/3)
s 8 – 19 mm
- ⑥ 1/2 Schraubendreher-Einsätze 163-119/23, 23teilig (2/3)
○ s 5 – 19 mm ○ M 8 – M 18
- ⑦ Zangen-Satz 163-257/4, 4teilig (1/3)
- ⑧ Zangen-Satz 163-121/4, 4teilig (1/3)
- ⑨ Steckschlüssel-Satz 163-131/8 (3/3 Ergänzung)
1/2 s 17 mm 1/2 s 19 mm 10 3/8 s 1/4 20 3/4 s 1/2
1/2 s 10 3/8 1/2 s 20 3/4 10 3/8 s 1/2 6.3 1/4 s 10 3/8
- ⑩ Universal-Satz 163-143/18, 17teilig (3/3)
- ⑪ Schraubendreher-Satz ○ ● ○ ● 163-141/31, 31teilig (3/3)
- ⑫ Doppel-Maulschlüssel-Satz 163-95/8, 8teilig (1/3)
s 6 x 7 – 21 x 22 mm
- ⑬ Steckschlüssel-Satz 163-181/17, 17teilig (1/3)
10 3/8 s 10 – 22 mm
- ⑭ Steckschlüssel-Satz 163-258/92, 92teilig (3/3)
6.3 1/4 s 4 – 14 mm 1/2 s 10 – 32 mm
- ⑮ Schraubenschlüssel-Satz 163-30/25, 25teilig (3/3)
s 6 – 24 mm s 6 x 7 – 21 x 22 mm

Weitere Sortiments-Werkzeuge:

TORX® Winkelschraubendreher-Satz 2116 Lg/8 H ○ T 9 – T40
s 27 – 32 mm s 24 x 27 – 30 x 32 mm

Reifen- und Montageheber 650-20, Flachrund-Zange 1841 MA-22
Flexibler Sechskant-Steckschlüssel 426-8
Doppel-Maulschlüssel s 24 x 27 30 x 32 mm

TORX® trinamic®-Schraubendreher ○ T 15 – T 30
TORX® T-Griff-Schraubendreher ○ T 45
6kt.-Gelenk-Steckschlüssel-Satz 880 G/10 H, 10teilig 10 3/8 s 10 – 19 mm
Doppel-6kt.-Steckschlüssel-Satz 880 TZ/10 H, 10teilig 10 3/8 s 10 – 19 mm
Schwenkbare Verlängerungen 10 3/8 36 74 254 mm
Kraft-Steckschlüssel-Einsatz (Doppel-6kt.) 1/2 s 32 – 36 mm
Verlängerungen 10 3/8 575 mm, Schiebestück mit Drehstange 20 3/4
Schraubendreher-Einsätze (Bit) ● ○ M 4 M 5 ● ○ M 6 M 8 M 10
Einsteck-Halter für Bits ● ○ 8 1/4

- Werkzeugwagen *Assistent* 179-8 in schwarzgrau, (RAL 7021)
- Komplet mit **300teiligem** Werkzeug-Sortiment in Safety-Insert-System
- 163-30/25 163-95/8 163-97/6 163-119/23
163-121/4 163-122/3 163-124/4 163-131/8
163-141/31 163-143/18 163-181/17 163-257/4
detaillierte Angaben zu den Sortiments-Inhalten finden Sie unter den Artikelnummern 0-2500-163/214 und 0-2500-163/86

300teilig

In Safety-Insert-System,
2-Komponenten-Weichschaum-Einlage

** = Sonderpreis auf Anfrage

HAZET No.	EAN-No. 4000896+	sfr
179-8-RAL7021/300	179480	**



Assistent® 179



Assistent®

179 T-8-RAL 7016 179 T-8-RAL 7016/2



Assistent
2K-Safety-Insert-System

BMW Vollsortiment Pkw



Abgestimmtes Werkzeugsortiment
– von BMW empfohlen –

- ① Universal-Satz 163-109/18, 18teilig (1/3)
- ② Schraubenschlüssel-Satz 163-106/33, 33teilig (1/3)
 - s 6 x 7 – 21 x 22 mm s 6 – 24 mm
 - s 6 x 7 – 21 x 22 mm
- ③ Schraubendreher-Satz 163-107/31, 31teilig (1/3)
- ④ Steckschlüssel-Satz 163-104/77, 77teilig (1/3)
 - ¼ 3 – 14 mm ½ 10 – 32 mm
- ⑤ Zangen-Satz 163-108/9, 9teilig (1/3)
- ⑥ Universal-Satz 163-105/90, 90teilig (1/3)

Weitere Sortiments-Werkzeuge:

Ring-Maulschlüssel s 27 30 32 mm, Verlängerung ½ 575 mm
Krallegreifer 1975, Magnetischer Sucher 1976-2



- Werkzeugwagen *Assistent* 179 T-8 mit 8 Schubfächern
- Farbton: RAL 7016
- Inkl. seitlicher Tür, abschließbar

Made In Germany

** = Sonderpreis auf Anfrage

HAZET No.	⚖ kg	EAN-No. 4000896+	sfr
179 T-8-RAL 7016	98,9	188734	**
• Abgestimmtes Werkzeug-Sortiment – von BMW empfohlen – 264teilig In Safety-Insert-System, 2-Komponenten-Weichschaum-Einlage			
179 T-8-RAL 7016/2	98,9	189236	**



Assistent® 179-1



Werkzeugwagen *Assistent*® 179-1 für Oberflächen-Bearbeitung Speziell für Einsatz und Anforderungen von Lackier-Werkstätten entwickelt

- ✓ Lackieren
- ✓ Aufbereiten
- ✓ Smart-Repair
- ✓ **Made in Germany**



Werkzeug-Lochtafel
inkl. Haken 179-26

Optional!

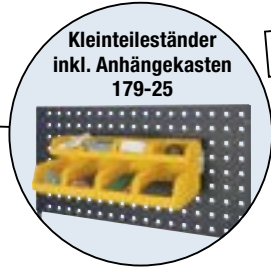

Kleinteileständer
inkl. Anhängerkasten
179-25

Optional!



Papierrollenhalter
180-34

Optional!

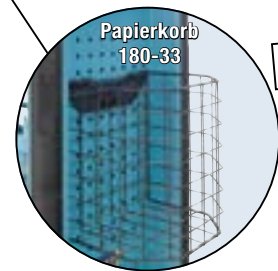

Papierkorb
180-33

Optional!



** = Sonderpreis auf Anfrage

HAZET No.	kg	EAN-No. 4000896+	sfr
179-1	78	165018	**

Alle Werkzeugwagen ohne abgebildetes Zubehör



Assistent® 179-10



Werkzeugwagen mit noch mehr Stauraum

- ✓ Mit 10 Schubfächern davon
 - 8 flache Schubfächer 80 mm hoch
 - 2 hohe Schubfächer 165 mm hoch
- ✓ Inkl. je 1 Trennblech pro Schubfach
- ✓ Gesamt-Belastung: 415 kg
- ✓ Integrierter seitlicher Fahrgriff
- TOP-Ausstattung wie *Assistent* 179
- ✓ 3-stufiges-Verriegelungs-Konzept für erhöhte Sicherheit
 - Zentralverriegelung für alle Schubfächer über Zylinderschloss mit 2 Knickschlüssel
 - Einzelverriegelung
 - Plus gegenseitige Auszugssperre für minimales Kipprisiko

- ✓ Senkrechter, durchgehender Kantenschutz auf allen vier Fahrzeugecken
- ✓ Innovative, großzügige Befestigungsflächen
- ✓ Etikettierung der Schubfächer zur Kennzeichnung möglich, Etikettenbogen beiliegend
- ✓ Alle Schubfächer mittels kugelgelagerter Teleskopschienen 100 % ausziehbar
- ✓ Schubfächer hoch belastbar à 25 kg/Schubfach
- ✓ Schubfächer-Innenmaße: B 527 mm x T 398 mm
- ✓ 2 Lenkrollen mit Feststellbremse, 2 Bockrollen

Made in Germany



** = Sonderpreis auf Anfrage

HAZET No.	kg	EAN-No.	sfr
179-10	113	4000896+ 189526	**

Alle Werkzeugwagen ohne abgebildetes Zubehör



Assistent® 179 BIG-1



Der TOP-*Assistent*®

- ✓ Mit 13 Schubfächern und je 1 Trennblech pro Schubfach, davon 11 flache und 2 hohe Schubfächer
- ✓ 3-stufiges Verriegelungs-Konzept für erhöhte Sicherheit
- ✓ Zentralverriegelung für alle Schubfächer, abschließbar durch Zylinderschloss mit 2 Knickschlüsseln
- ✓ Einzelverriegelung verhindert ungewolltes Öffnen der Schubfächer
- ✓ Gegenseitige Auszugssperre für minimales Kipprisiko
- ✓ Aufklappbarer Deckel mit reichlich Platz für zusätzliche Werkzeuge

- ✓ Gasdruckdämpfer für optimale Deckelführung, kein unkontrolliertes Absenken
- ✓ Regalteil mit Fronttür, abschließbar mit 2 Knickschlüsseln
- ✓ Alle Schlösser gleichschließend
- ✓ Robust und technisch durchdacht
- ✓ Senkrechter, durchgehender Kantenschutz auf allen vier Fahrzeugecken
- ✓ Tabelarauszug in der Front
- ✓ Innovative, seitliche Befestigungsflächen, z.B. für HAZET-Hakenprogramm Artikelgruppe 112
- ✓ Hochwertige, kugelgelagerte Rollen, 125 mm Ø
- ✓ HAZET-BLAU®

Ausführung Schubfächer

- ✓ Etikettierung (Etikettenbogen innenliegend) der Schubfächer zur Kennzeichnung möglich
- ✓ Hoch belastbar à 25 kg/Schubfach
- ✓ Alle Schubfächer mittels kugelgelagerter Teleskopschienen 100% ausziehbar
- ✓ Schubfächer-Innenmaße: B 527 mm x T 398 mm
- ✓ Flaches Schubfach: 80 mm hoch
- ✓ Hohes Schubfach: 165 mm hoch

Made in Germany

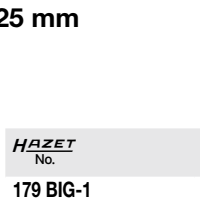
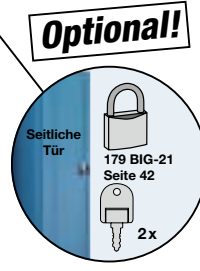
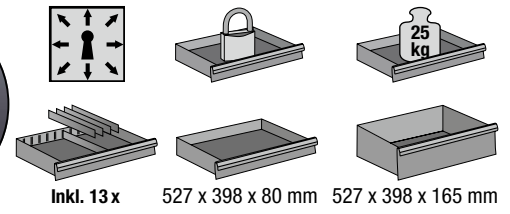

** = Sonderpreis auf Anfrage

HAZET No.	kg	EAN-No.	sfr
179 BIG-1	230,3	4000896+	159321 **

Alle Werkzeugwagen ohne abgebildetes Zubehör



Assistent® 179 XL



Werkzeugwagen *Assistent*

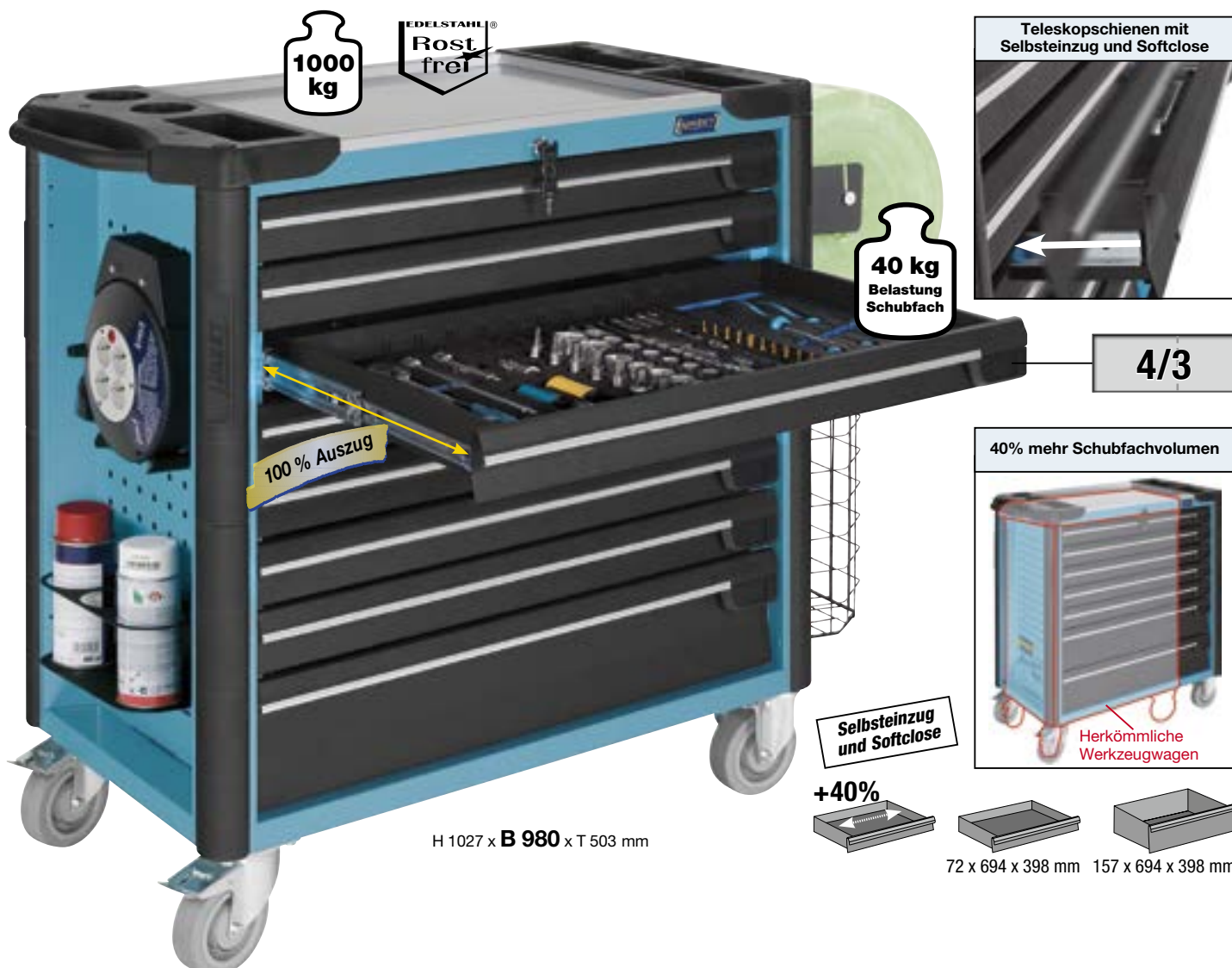

H 1027 x **B 980** x T 503 mm

72 x 694 x 398 mm 157 x 694 x 398 mm

Alle Werkzeugwagen ohne abgebildetes Zubehör

40% mehr Schubfachvolumen, 40 kg Tragkraft pro Schubfach, Teleskopschienen mit Selbststeizug und Softclose

- Mit 6, 7 oder 8 Schubfächern
- H 1027 x **B 980** x T 503 mm
- 40% mehr Schubfachvolumen: Schubfach-Innenmaße b 694 mm x f 398 mm (4/3)

Umfangreiches Zubehör-Programm (optional):

- Seitliche Tür 179 XL-21 / Kleinteileständer 179 XL-25 / Werkzeug Lochtafel 179 XL-26

Ausführungen:

- Farbe HAZET-Blau®

2-stufiges Verriegelungs-Konzept

- Zentralverriegelung, abschließbar durch Zylinderschloss mit 2 Knickschlüsseln
- Gegenseitige Auszugssperre für minimales Kipprisiko

Robust und technisch durchdacht

- Edelstahl-Arbeitsfläche für hohe Beanspruchung
- Statische Gesamttragkraft: 1000 kg
- Stabiler, fest am Korpus montierter Fahrgriff für höchste Zugkraft
- Geschweißter, doppelwandiger Blechkorpus (Alle Bauteile mit Blechdicke größer 1 mm)
- Senkrechter, durchgehender Kantenschutz auf allen vier Fahrzeugecken
- Lösungsmittelbeständige Kunststoff-Deckel-Elemente (gegen Öl, Bremsflüssigkeit, Skydrol) mit Fächern für Kleinteile Umrandung schützt Teile vor Herabfallen

Ausführung Schubfächer

- Hoch belastbar à 40 kg/ Schubfach
- Alle Schubfächer mittels kugelgelagerter Teleskopschienen 100% ausziehbar mit integriertem Selbststeizug und Softclose

- Geeignet für HAZET-Werkzeug-Ordnung und Safety-Insert-System
- Durchgehende Metallgriffleiste
- Etikettierung der Schubfächer zur Kennzeichnung möglich

Diverse zusätzliche Befestigungsmöglichkeiten

- Individuelle Befestigungsmöglichkeiten durch Rechteck-Lochraster auf Seitenwänden, z.B. mit Haken für Werkzeuge oder andere Anbauteile wie z.B. Dosenhalter, Papierrollenhalter, Papierkorb, etc.
- Eingezogene Seitenwände schützen Anbauteile vor Beschädigungen, da diese innerhalb der Wagenabmessungen angebracht sind

Hochwertiges Fahrwerk

- Hochwertige, große, **stark belastbare Rollen mit Präzisionskugellagern** (Ø 125 mm) und 2-fachem Kugelkranz im Schwenklager gewährleisten einfaches Bewegungen auch bei hoher dynamischer Last
- **2 Lenkrollen mit Doppelstopp:** gebremste Rolle verhindert Wegrollen, gebremstes Schwenklager verhindert Drehen der Lenkrollen, z.B. auf schrägen Flächen
- Schutzring verhindert Eindringen von Schmutz
- Graue spurlose Elastikrollen ermöglichen ruhigen Lauf

Made In Germany

** = Sonderpreis auf Anfrage

HAZET No.	kg	FAN-No. 4000896+	sfr
• 3 flache (80 mm) und 3 hohe (165 mm) Schubfächer • 6 Schubfach-Trennbleche 179 XL-6	95	177417	**
• 5 flache (80 mm) und 2 hohe (165 mm) Schubfächer • 7 Schubfach-Trennbleche 179 XL-7	101	177400	**
• 7 flache (80 mm) Schubfächer und 1 hohes (165 mm) Schubfach • 8 Schubfach-Trennbleche 179 XL-8	106,5	177424	**



Assistent® 179



Assistent® 179 XL-7/232



- ① **Werkzeugsatz 163-141/31, 31teilig** (3/3)
⊕ ⊕ ⊕ ⊕
- ② **Weichschaum-Einlage mit Kleinteilefach 163-172x50**
- ③ **Zangen-Satz 163-96/3, 3teilig** (1/3)
- ④ **Steckschlüssel-Satz 163-131/8** (3/3 Ergänzung)

12 ¹ / ₂ s 17 mm	12 ¹ / ₂ s 19 mm	10 ³ / ₈ ⇨ 6 ³ / ₈ 1/4	20 ³ / ₈ ⇨ 12 ¹ / ₂
12 ¹ / ₂ ⇨ 10 ³ / ₈	12 ¹ / ₂ ⇨ 20 ³ / ₈	10 ³ / ₈ ⇨ 12 ¹ / ₂	6 ³ / ₈ 1/4 ⇨ 10 ³ / ₈
- ⑤ **Werkzeugsatz 163-224/57, 57teilig** (2/3)

⊕ 6 ³ / ₈ 1/4 s 5,5 – 13 mm	⊕ 10 ³ / ₈ s 3 – 10 mm	12 ¹ / ₂ s 10 – 32 mm
---	--	---
- ⑥ **Steckschlüssel-Satz 163-181/17, 17teilig** (1/3)
10³/₈ s 10 – 22 mm
- ⑦ **TORX® Steckschlüssel-Satz 163-192/24, 24teilig** (1/3)
6³/₈ 1/4 12¹/₂ ⊕ T8 – T55 ⊕ E5 – E20
- ⑧ **Weichschaum-Einlage mit Kleinteilefächern 163-522 x 50**
- ⑨ **Schraubenschlüssel-Satz 163-30/25, 25teilig** (3/3)

⌘ s 6 – 24 mm	⌘ s 6 x 7 – 21 x 22 mm
---------------	------------------------
- ⑩ **Knarren-Ring-Maulschlüssel-Satz 163-97/6, 6teilig** (1/3)
⌘ s 8, 10, 12, 13, 17, 19 mm
- ⑪ **„BitE“-Box – Schraubendreher-Einsatz (Bit)-Satz 2240 N/36, 36teilig**
⊕ ⊕ ⊕ ⊕ ⊕ ⊕ ⊕ ⊕
- ⑫ **Spiralbohrer-Kassette 2128-1, 25teilig**
∅ 1 – 13 mm

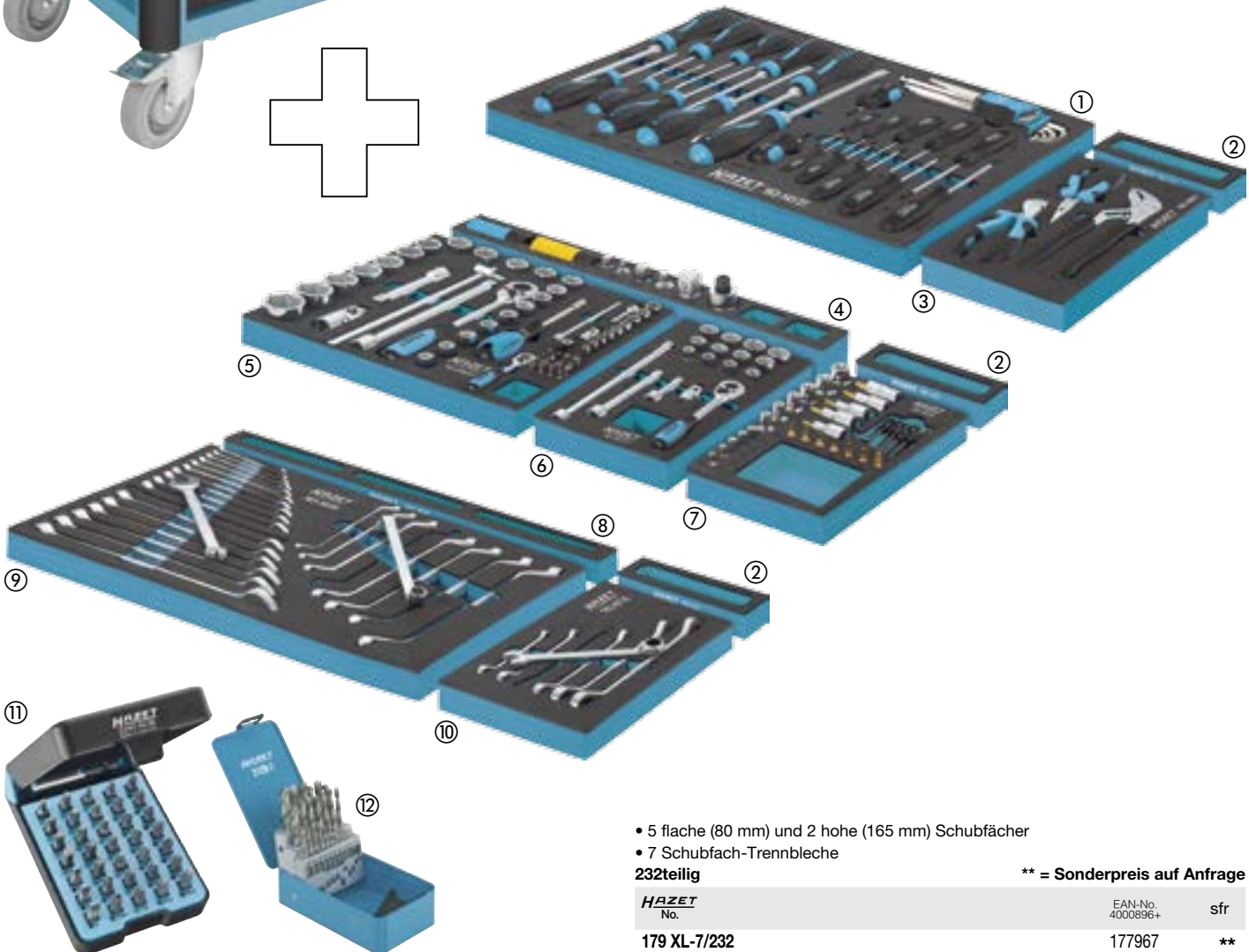
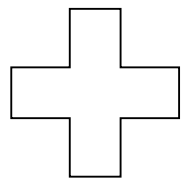

• 5 flache (80 mm) und 2 hohe (165 mm) Schubfächer
 • 7 Schubfach-Trennbleche
232teilig ** = Sonderpreis auf Anfrage

HAZET No.	EAN-No. 4000896+	sfr
179 XL-7/232	177967	**



Assistent® 179 XXL

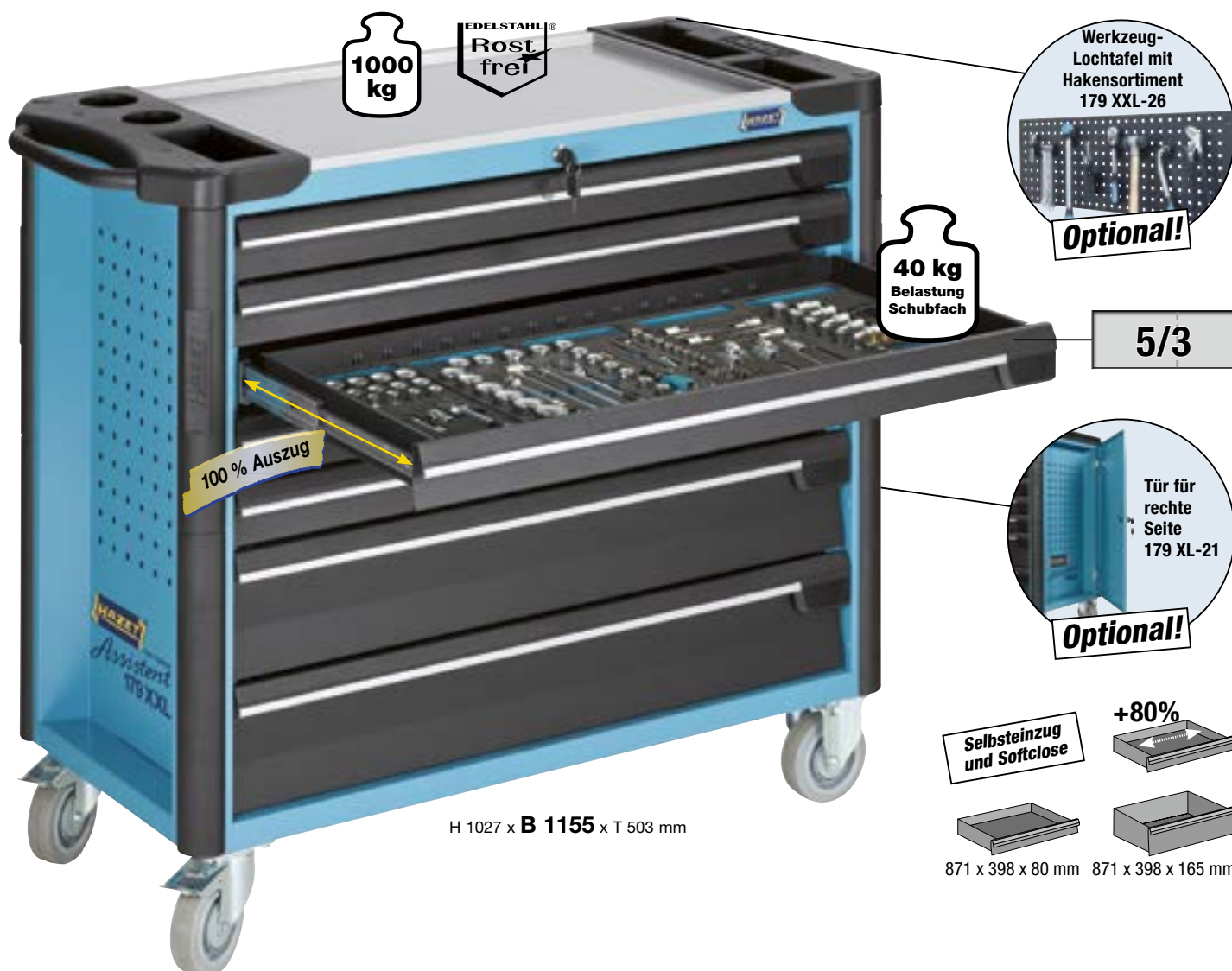

Werkzeugwagen Assistent

✓ 40 kg Tragkraft pro Schubfach, Teleskopschienen mit Selbsteinzug und Softclose

- Mit 6, 7 oder 8 Schubfächern
- H 1027 x B 1155 x T 503 mm
- 80% mehr Schubfachvolumen: Schubfach-Innenmaße b 871 mm x t 398 mm (5/3)

✓ Umfangreiches Zubehör-Programm (optional):

- Seitliche Tür 179 XL-21 / Kleinteileständer 179 XXL-25 / Werkzeug Lochtafel 179 XXL-26

✓ Ausführungen:

- Farbe HAZET-Blau®

✓ 2-stufiges Verriegelungs-Konzept

- Zentralverriegelung, abschließbar durch Zylinderschloss mit 2 Knickschlüsseln
- Gegenseitige Auszugssperre für minimales Kipprisiko

✓ Robust und technisch durchdacht

- Edelstahl-Arbeitsfläche für hohe Beanspruchung
- Statische Gesamttragkraft: 1000 kg
- Stabiler, fest am Korpus montierter Fahrgriff für höchste Zugkraft
- Geschweißter, doppelwandiger Blechkorpus (Alle Bauteile mit Blechdicke größer 1 mm)
- Senkrechter, durchgehender Kantenschutz auf allen vier Fahrzeugecken
- Lösungsmittelbeständige Kunststoff-Deckel-Elemente (gegen Öl, Bremsflüssigkeit, Skydrol) mit Fächern für Kleinteile Umrandung schützt Teile vor Herabfallen

✓ Ausführung Schubfächer

- Hoch belastbar à 40 kg / Schubfach
- Alle Schubfächer mittels kugellagerter Teleskopschienen 100% ausziehbar mit integriertem Selbsteinzug und Softclose
- Geeignet für HAZET-Werkzeug-Ordnung und Safety-Insert-System

- Durchgehende Metallgriffleiste
- Etikettierung der Schubfächer zur Kennzeichnung möglich

✓ Diverse zusätzliche Befestigungsmöglichkeiten

- Individuelle Befestigungsmöglichkeiten durch Rechteck-Lochraster auf Seitenwänden, z.B. mit Haken für Werkzeuge oder andere Anbauteile wie z.B. Dosenhalter, Papierrollenhalter, Papierkorb, etc.
- Eingelegene Seitenwände schützen Anbauteile vor Beschädigungen, da diese innerhalb der Wagenabmessungen angebracht sind

✓ Hochwertiges Fahrwerk

- Hochwertige, große, **stark belastbare Rollen mit Präzisionskugellagern** (Ø 125 mm) und 2-fachem Kugelkranz im Schwenklager gewährleisten einfaches Bewegen auch bei hoher dynamischer Last
- **2 Lenkrollen mit Doppelstopp:** gebremste Rolle verhindert Wegrollen, gebremstes Schwenklager verhindert Drehen der Lenkrollen, z.B. auf schrägen Flächen
- Schutzring verhindert Eindringen von Schmutz
- Graue spurlose Elastikrollen ermöglichen ruhigen Lauf

✓ Made In Germany

** = Sonderpreis auf Anfrage

HAZET No.	kg	EAN-No. 4000896+	sfr
• 3 flache (80 mm) und 3 hohe (165 mm) Schubfächer			
• 6 Schubfach-Trennbleche			
179 XXL-6	121	180370	**
• 5 flache (80 mm) und 2 hohe (165 mm) Schubfächer			
• 7 Schubfach-Trennbleche			
179 XXL-7	138,3	179879	**
• 7 flache (80 mm) Schubfächer und 1 hohes (165 mm) Schubfach			
• 8 Schubfach-Trennbleche			
179 XXL-8	141	180387	**

Alle Werkzeugwagen ohne abgebildetes Zubehör

Assistant® 179 XXL

Assistant® 179 XXL-7/257



- ① Steckschlüssel-Satz 163-131/8 (3/3 Ergänzung)
125 1/2 s 17 mm 125 1/2 s 19 mm 10 3/8 s 10 1/4 20 3/4 s 22 1/2
125 1/2 s 10 3/8 125 1/2 s 20 3/4 10 3/8 s 22 1/2 8 3/4 s 10 3/8
- ② Weichschaum-Einlage mit Kleinteilefach 163-172 x 50
- ③ Werkzeugsatz 163-224/57, 57teilig (2/3)
63 1/4 s 5,5 – 13 mm 63 1/4 s 3 – 10 mm 125 1/2 s 10 – 32 mm
- ④ Steckschlüssel-Satz 163-181/17, 17teilig (1/3)
10 3/8 s 10 – 22 mm
- ⑤ TORX® Steckschlüssel-Satz 163-192/24, 24teilig (1/3)
63 1/4 125 1/2 T8 – T55 E5 – E20
- ⑥ XZN-Schraubendreher-Einsatz-Satz 163-222/13, 13teilig (1/3)
125 1/2 O M5 – 12 O M8 O M10, 12 O s 5 – 10 mm
- ⑦ Werkzeugsatz 163-141/31, 31teilig (3/3) $\ominus \oplus \odot \circ$
- ⑧ Zangen-Satz 163-96/3, 3teilig (1/3)
- ⑨ Zangen-Satz für Sicherungsringe $\circ \bullet$ 163-124/4, 4teilig (1/3)
- ⑩ Weichschaum-Einlage mit Kleinteilefächern 163-522 x 50
- ⑪ Schraubenschlüssel-Satz 163-30/25, 25teilig (3/3)
s 6 – 24 mm s 6 x 7 – 21 x 22 mm
- ⑫ Knarren-Ring-Maulschlüssel-Satz 163-97/6, 6teilig (1/3)
s 8, 10, 12, 13, 17, 19 mm
- ⑬ Doppel-Maulschlüssel-Satz 163-95/8, 8teilig (1/3)
s 6 x 7 – 21 x 22 mm
- ⑭ Bit-Box 2240 N/36, 36teilig $\ominus \oplus \odot \circ$
- ⑮ Spiralbohrer-Kassette 2128-1, 25teilig \varnothing 1 – 13 mm

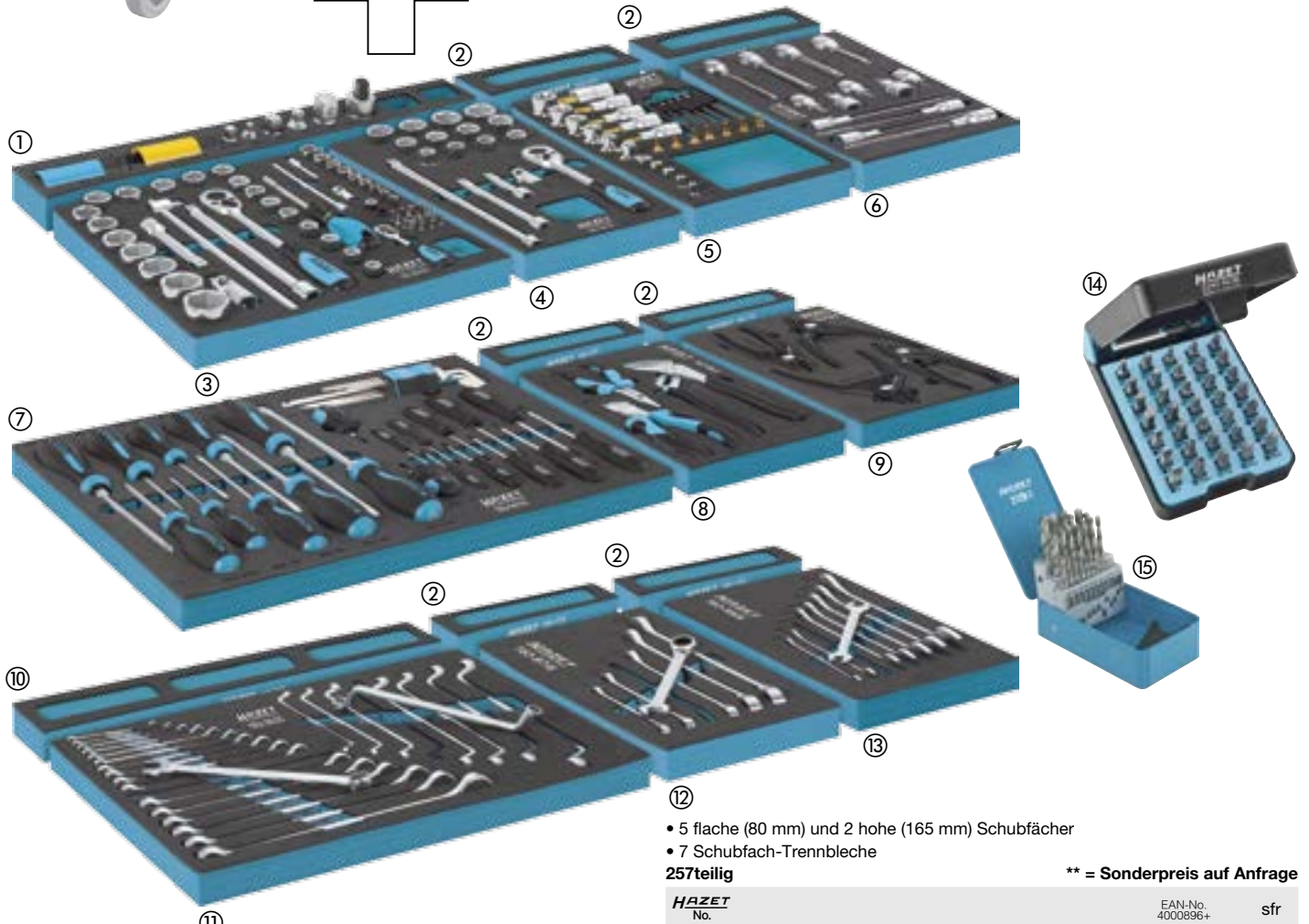
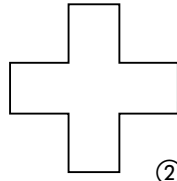

⑫
 • 5 flache (80 mm) und 2 hohe (165 mm) Schubfächer
 • 7 Schubfach-Trennbleche
257teilig ** = Sonderpreis auf Anfrage

HAZET No.	EAN-No. 4000896+	sfr
179 XXL-7/257	180462	**



Assistent® 179 T XXL



Werkzeugwagen *Assistent*

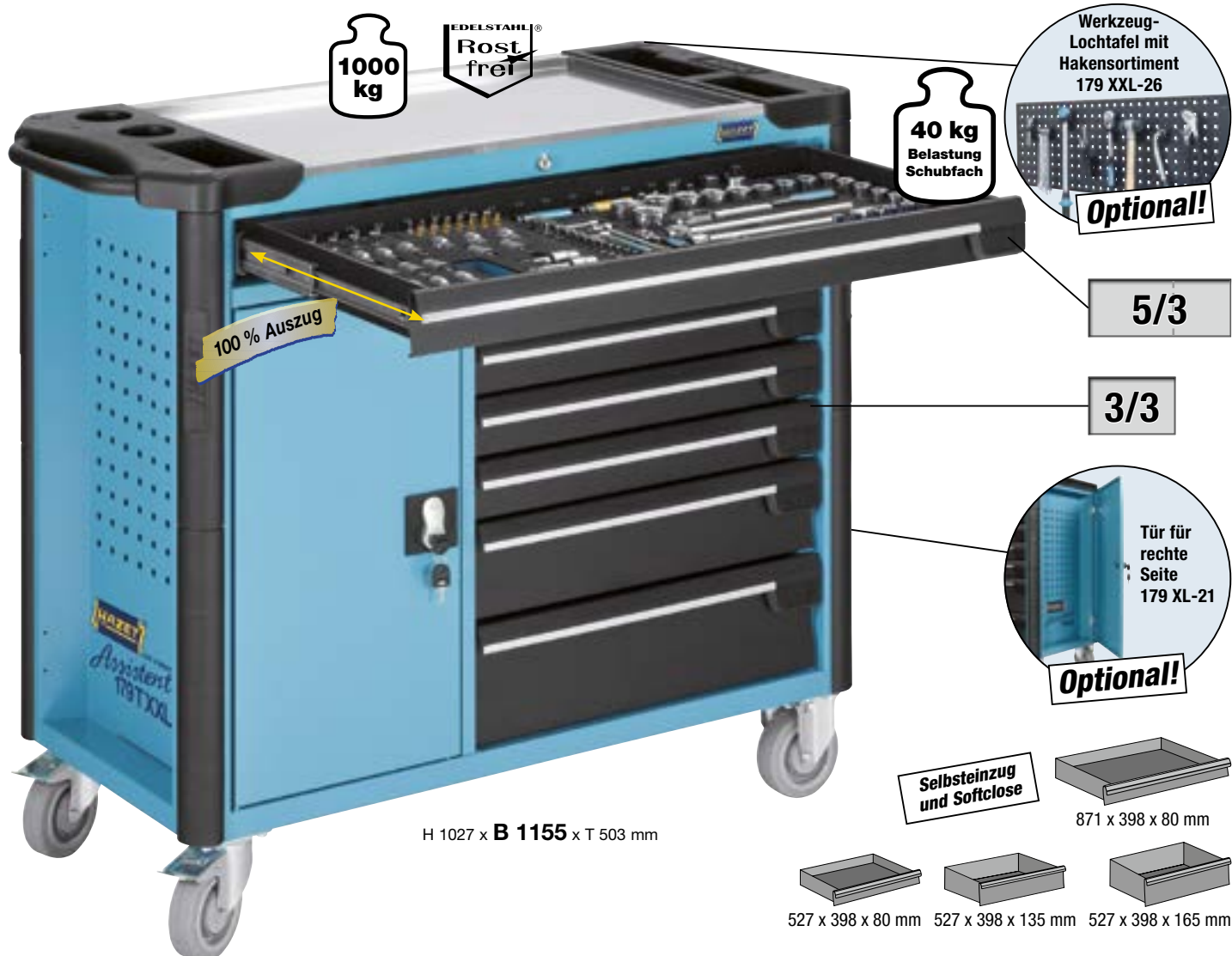

✓ **40 kg Tragkraft pro Schubfach, Teleskopschienen mit Selbsteinzug und Softclose**

- Mit 6 oder 7 Schubfächern und 1 Front-Tür
- H 1027 x B 1155 x T 503 mm

✓ **Umfangreiches Zubehör-Programm (optional):**

- Seitliche Tür 179 XL-21 / Kleinteileständer 179 XXL-25 / Werkzeug Lochtafel 179 XXL-26

✓ **Ausführungen:**

- Farbe HAZET-Blau®

✓ **2-stufiges Verriegelungs-Konzept**

- Zentralverriegelung, abschließbar durch Zylinderschloss mit 2 Knickschlüsseln
- Gegenseitige Auszugssperre für minimales Kippisiko

✓ **Robust und technisch durchdacht**

- Edelstahl-Arbeitsfläche für hohe Beanspruchung
- Statische Gesamttragkraft: 1000 kg
- Stabiler, fest am Korpus montierter Fahrgriff für höchste Zugkraft
- Geschweißter, doppelwandiger Blechkörper (Alle Bauteile mit Blechdicke größer 1 mm)
- Senkrechter, durchgehender Kantenschutz auf allen vier Fahrzeugecken
- Lösungsmittelbeständige Kunststoff-Deckel-Elemente (gegen Öl, Bremsflüssigkeit, Skydrol) mit Fächern für Kleinteile Umrandung schützt Teile vor Herabfallen

✓ **Ausführung Schubfächer**

- Hoch belastbar à 40 kg/Schubfach
- Alle Schubfächer mittels kugellagerter Teleskopschienen 100% ausziehbar mit integriertem Selbsteinzug und Softclose
- Geeignet für HAZET-Werkzeug-Ordnung und Safety-Insert-System
- Durchgehende Metallgriffleiste
- Etikettierung der Schubfächer zur Kennzeichnung möglich

✓ **Diverse zusätzliche Befestigungsmöglichkeiten**

- Individuelle Befestigungsmöglichkeiten durch Rechteck-Lochraster auf Seitenwänden, z.B. mit Haken für Werkzeuge oder andere Anbauteile wie z.B. Dosenhalter, Papierrollenhalter, Papierkorb, etc.
- Eingelegene Seitenwände schützen Anbauteile vor Beschädigungen, da diese innerhalb der Wagenabmessungen angebracht sind

✓ **Hochwertiges Fahrwerk**

- Hochwertige, große, **stark belastbare Rollen mit Präzisionskugellagern** (Ø 125 mm) und 2-fachem Kugelkranz im Schwenklager gewährleisten einfaches Bewegen auch bei hoher dynamischer Last
- **2 Lenkrollen mit Doppelstopp:** gebremste Rolle verhindert Wegrollen, gebremstes Schwenklager verhindert Drehen der Lenkrollen, z.B. auf schrägen Flächen
- Schutzring verhindert Eindringen von Schmutz
- Graue spurlose Elastikrollen ermöglichen ruhigen Lauf

✓ **Made In Germany**

** = Sonderpreis auf Anfrage

HAZET No.	kg	EAN-No. 4000896+	sfr
<ul style="list-style-type: none"> • 1 Schubfach groß b 871 mm x f 398 mm x h 80 mm (5/3) • 2 Schubfächer b 527 mm x f 398 mm x h 80 mm (3/3+) • 1 Schubfach b 527 mm x f 398 x h 135 mm (3/3+) • 1 Schubfach b 527 mm x f 398 x h 165 mm (3/3+) 	118	180738	**
<ul style="list-style-type: none"> • 6 Schubfach-Trennbleche 			
<ul style="list-style-type: none"> • 1 Schubfach groß b 871 mm x f 398 mm x h 80 mm (5/3) • 4 Schubfächer b 527 mm x f 398 mm x h 80 mm (3/3+) • 1 Schubfach b 527 mm x f 398 x h 135 mm (3/3+) • 1 Schubfach b 527 mm x f 398 x h 165 mm (3/3+) 	121	180745	**
<ul style="list-style-type: none"> • 7 Schubfach-Trennbleche 			

Alle Werkzeugwagen ohne abgebildetes Zubehör



Assistent® 179 A XXL



Werkzeugwagen Assistent

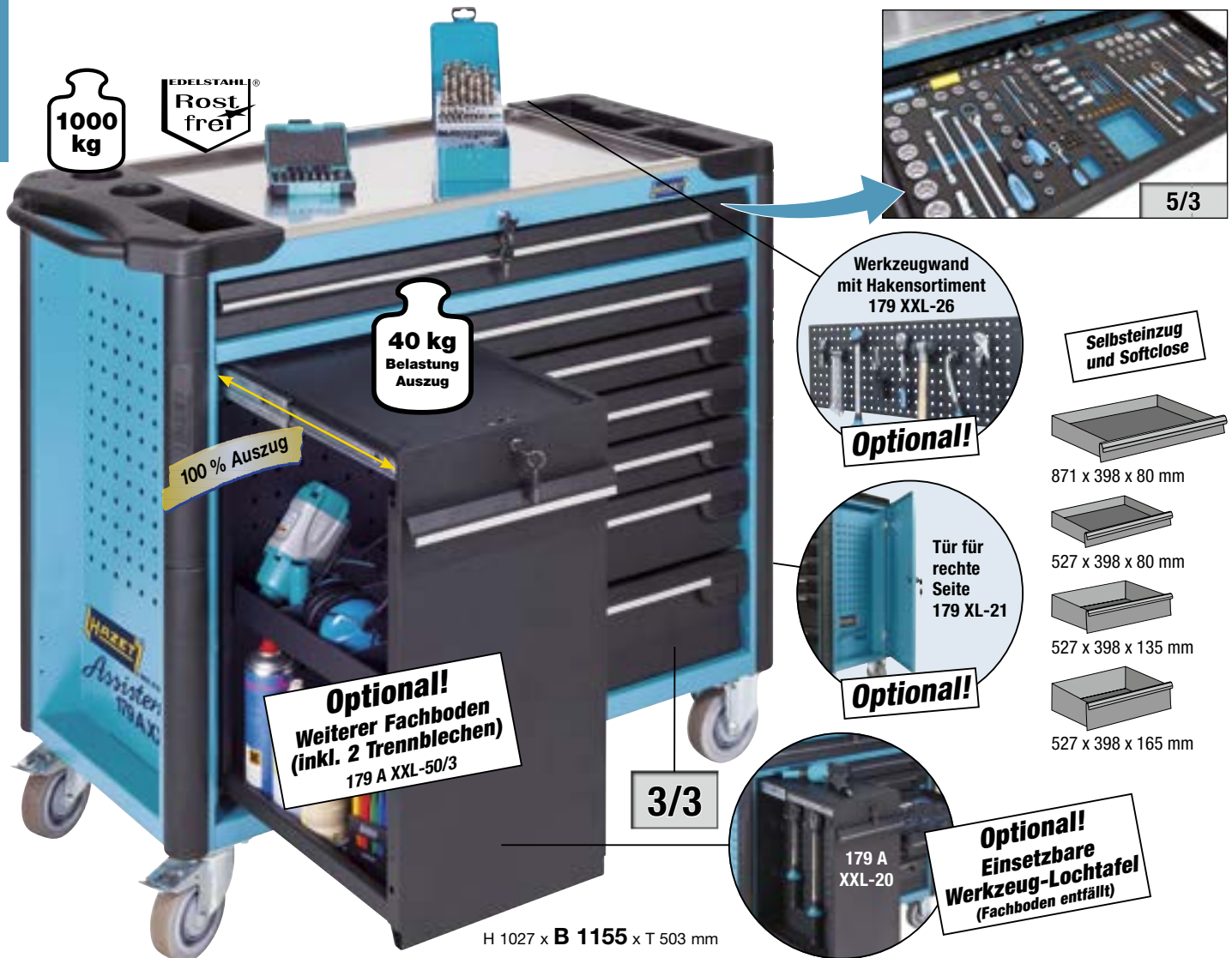

1000 kg

**EDELSTAHL®
Rost frei**

**40 kg
Belastung
Auszug**

100% Auszug

**Optional!
Weiterer Fachboden
(inkl. 2 Trennblechen)
179 A XXL-50/3**

3/3

**Werkzeugwand
mit Hakensortiment
179 XXL-26**
Optional!

**Tür für
rechte
Seite
179 XL-21**
Optional!

**179 A
XXL-20**
**Optional!
Einsetzbare
Werkzeug-Lochtafel
(Fachboden entfällt)**

**Selbststeizug
und Softclose**

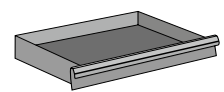

871 x 398 x 80 mm

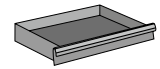

527 x 398 x 80 mm

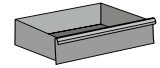

527 x 398 x 135 mm

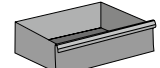

527 x 398 x 165 mm

H 1027 x B 1155 x T 503 mm

✓ 40 kg Tragkraft pro Schubfach, Teleskopschienen mit Selbststeizug und Softclose

- Mit 7 Schubfächern:
 - 1 Schubfach groß (ganze Breite 5/3)
 - 6 oder 7 Schubfächer (3/3+)
 - 1 Apothekerauszug inkl. Fachboden zur Aufbewahrung von Kleinteilen
- H 1027 x B 1155 x T 503 mm

✓ Umfangreiches Zubehör-Programm (optional):

- Seitliche Tür 179 XL-21
- Kleinteileständer 179 XXL-25
- Werkzeug Lochtafel 179 XXL-26
- Einsetzbare Lochtafel 179 A XXL-20 (alternativ zum Fachboden im Auszug)
- Fachboden 179 A XXL-50/3

✓ Ausführungen:

- Farbe HAZET-Blau®

✓ 2-stufiges Verriegelungs-Konzept

- Zentralverriegelung, abschließbar durch Zylinderschloss mit 2 Knickschlüsseln
- Gegenseitige Auszugssperre für minimales Kipprisiko

✓ Robust und technisch durchdacht

- Edelstahl-Arbeitsfläche für hohe Beanspruchung
- Statische Gesamttragkraft: 1000 kg
- Stabiler, fest am Korpus montierter Fahrgriff für höchste Zugkraft
- Geschweißter, doppelwandiger Blechkörper (Alle Bauteile mit Blechdicke größer 1 mm)
- Senkrechter, durchgehender Kantenschutz auf allen vier Fahrzeugecken
- Lösungsmittelbeständige Kunststoff-Deckel-Elemente (gegen Öl, Bremsflüssigkeit, Skydrol) mit Fächern für Kleinteile Umrandung schützt Teile vor Herabfallen

✓ Ausführung Schubfächer

- Hoch belastbar à 40 kg/Schubfach
- Alle Schubfächer mittels kugelgelagerter Teleskopschienen 100% ausziehbar mit integriertem Selbststeizug und Softclose
- Geeignet für HAZET-Werkzeug-Ordnung und Safety-Insert-System
- Durchgehende Metallgriffleiste
- Etikettierung der Schubfächer zur Kennzeichnung möglich

✓ Diverse zusätzliche Befestigungsmöglichkeiten

- Individuelle Befestigungsmöglichkeiten durch Rechteck-Lochraster auf Seitenwänden, z.B. mit Haken für Werkzeuge oder andere Anbauteile wie z.B. Dosenhalter, Papierrollenhalter, Papierkorb, etc.
- Eingelegene Seitenwände schützen Anbauteile vor Beschädigungen, da diese innerhalb der Wagenabmessungen angebracht sind

✓ Hochwertiges Fahrwerk

- Hochwertige, große, **stark belastbare Rollen mit Präzisionskugellagern** (Ø 125 mm) und 2-fachem Kugelkranz im Schwenklager gewährleisten einfaches Bewegen auch bei hoher dynamischer Last
- **2 Lenkrollen mit Doppelstopp:** gebremste Rolle verhindert Wegrollen, gebremstes Schwenklager verhindert Drehen der Lenkrollen, z.B. auf schrägen Flächen
- Schutzring verhindert Eindringen von Schmutz
- Graue spurlose Elastikrollen ermöglichen ruhigen Lauf

✓ Made In Germany

** = Sonderpreis auf Anfrage

HAZET No.	kg	EAN-No. 4000896+	sfr
• 1 Schubfach groß b 871 mm x f 398 mm x h 80 mm (5/3)			
• 4 Schubfächer b 527 mm x f 398 mm x h 80 mm (3/3+)			
• 1 Schubfach b 527 mm x f 398 mm x h 135 mm (3/3+)			
• 1 Schubfach b 527 mm x f 398 mm x h 165 mm (3/3+)			
• 7 Schubfach-Trennbleche			
179 A XXL-7	134	186280	**

Alle Werkzeugwagen ohne abgebildetes Zubehör



Werkbänke / Schränke



Fahrbare Werkbank



H 934 x B 1040 x T 520 mm

Vielfältig und robust

- Schubfacheinteilungs-System
- Eine seitliche Befestigungsfläche, z.B. für HAZET-Hakenprogramm Artikelgruppe 112, Dosenhalter, etc.
- 30 mm Birke Multiplex-Arbeitsplatte, Oberfläche umweltfreundlich geölt
- Hochwertige, kugelgelagerte Rollen mit Fadenschutz und hoher Tragfähigkeit
- Befestigungsmöglichkeiten für Zubehör-Programm

Sicherheit – 2-stufiges Verriegelungs-Konzept

- Zentralverriegelung, abschließbar durch Zylinderschloss mit 2 Schlüsseln
- Einzelverriegelung verhindert ungewolltes Öffnen der Schubfächer

Ausführung Schubfächer

- 100% Auszug
- Traglast pro Schubfach 20 kg, standardmäßig mit einem Trennblech pro Fach ausgestattet
- Rollenführung
- Geeignet für HAZET-Safety-Insert-System und HAZET-Werkzeug-Ordnung
- Schubfächer-Innenmaße: B 527 x T 348 mm
– Flaches Schubfach H 80 mm Blendenhöhe
– Hohes Schubfach H 165 mm Blendenhöhe

Ausführung Ablageflächen im Regalteil

- Traglast oben: 15 kg/unten: 35 kg
- Regalboden verstellbar

Zul. Gesamtgewicht:

- 500 kg (dynamisch),
700 kg (statisch = stehend, auf ebener Fläche)

Optionales Zubehör

- 177 W-21: Tür für das rechte Regalteil, abschließbar inkl. 2 Schlüsseln, Gewicht: 6 kg

Made In Germany

** = Sonderpreis auf Anfrage

HAZET No.	kg	EAN-No. 4000896+	sfr
Ausführung			
• Mit 6 Schubfächern (4 x flache und 2 x hohe Schubfächer sowie 2 Ablageflächen im Regalteil)			
177 W-6	85	154630	**
Ausführung			
• Mit 7 Schubfächern (6 x flache Schubfächer und 1 x hohes Schubfach sowie 2 Ablageflächen im Regalteil)			
177 W-7	85	155644	**

Fahrbare Werkbank



H 970 x B 1150 x T 600 mm

TOP-Ausstattung

- Mit 5 oder 7 Schubfächern und je 1 Trennblech pro Schubfach

3-stufiges Verriegelungs-Konzept für erhöhte Sicherheit

- Zentralverriegelung, abschließbar durch Zylinderschloss mit 2 Knickschlüsseln
- Einzelverriegelung verhindert ungewolltes Öffnen der Schubfächer
- Gegenseitige Auszugssperre für minimales Kipppreis (kann im Bedarfsfall vom Anwender mit wenigen Handgriffen ausgesetzt werden)

Robust und technisch durchdacht

- Senkrechter, durchgehender Kantenschutz auf allen vier Fahrzeugecken
- 30 mm Birke Multiplex-Arbeitsplatte, Oberfläche umweltfreundlich geölt
- Innovative, seitliche Befestigungsflächen, z.B. für HAZET-Hakenprogramm Artikelgruppe 112

Ausführung Schubfächer

- Etikettierung (Etikettenbogen innenliegend) der Schubfächer zur Kennzeichnung möglich
- Hoch belastbar à 25 kg/Schubfach
- Alle Schubfächer mittels kugelgelagerter Teleskopschienen 100% ausziehbar
- Schubfächer-Innenmaße: B 527mm x T 398 mm
Flaches Schubfach 80 mm hoch, hohes Schubfach 165 mm hoch

Zul. Gesamtgewicht

- 750 kg (dynamisch), 1000 kg (statisch = stehend, auf ebener Fläche)
- Hochwertige, kugelgelagerte Rollen

Optionales Zubehör

- 179 W-21: Tür für das rechte Regalteil, abschließbar (mit 2 abknickbaren Schlüsseln)

Made In Germany

** = Sonderpreis auf Anfrage

HAZET No.	kg	EAN-No. 4000896+	sfr
Ausführung			
• 5 Schubfächer (3 x hohe und 2 x flache Schubfächer à 25 kg Tragkraft) und 2 Ablageflächen im Regalteil (oben: 15 kg/unten: 35 kg)			
179 W-5	123,5	145348	**
Ausführung			
• 7 Schubfächer (1 x hohes Schubfach und 6 x flache Schubfächer à 25 kg Tragkraft) und 2 Ablageflächen im Regalteil (oben: 15 kg/unten: 35 kg)			
179 W-7	130,1	145331	**



179 W-5



179 W-7



179 W-62



179 W-23

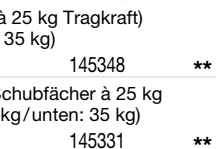

reddot design award
winner 2008

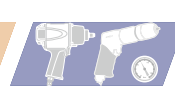

Werkbank



H 845 x B 2000 x T 760 mm

Made In Germany

HAZET No.	kg	EAN-No. 4000896+	sfr
130-1	89	003358	1.558,-

Werkzeugschrank

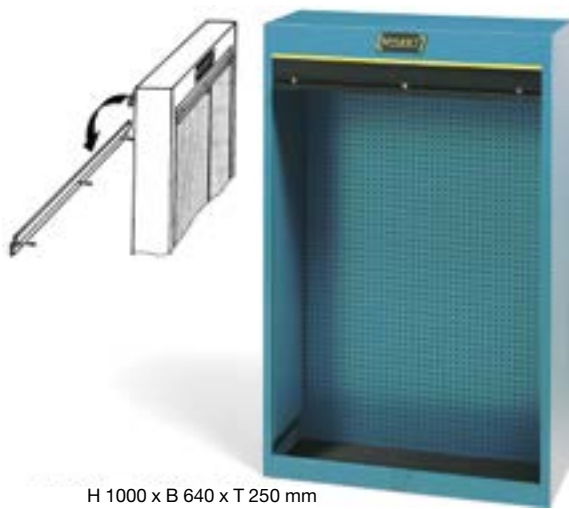

H 1000 x B 640 x T 250 mm

- Mit Jalousie, verschließbar inkl. Vorhängeschloss mit 2 Schlüsseln
- Inkl. Aufhängevorrichtung
- Leer, zur freien Bestückung

Made In Germany

HAZET No.	kg	EAN-No. 4000896+	sfr
111 L	25	003266	934,-

Werkzeugschrank mit Sortiment

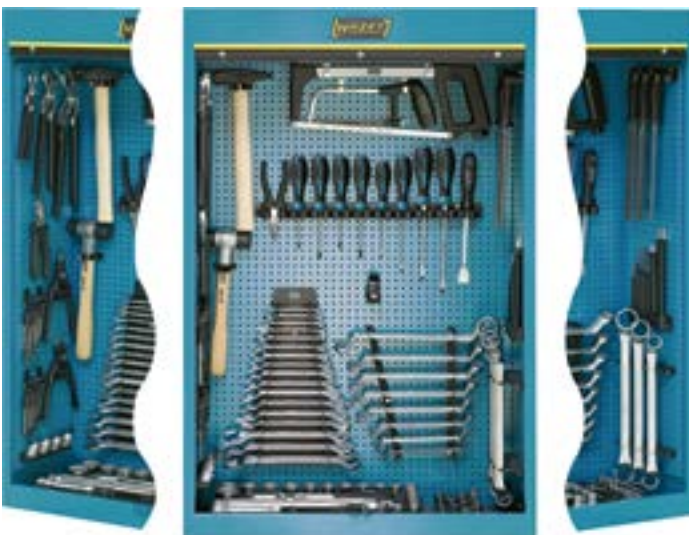

H 1000 x B 640 x T 250 mm

- Mit Aufhängeanordnung und Werkzeug-Halterungen und Weichschaum-Einlagen für Steckschlüssel-Sätze

Werkzeugschrank mit Sortiment

116teilig

Inhalt:

- 603-6 7 8 9 10 11 12 13 14 15 16 17 18 19 21 22 24
- 630-6 x 7 8 x 9 10 x 11 12 x 13 14 x 15 16 x 17
- 18 x 19 20 x 22 21 x 23 24 x 27 30 x 32
- 730-3 6 746-1 748 b-3 4 5 6 760 N-1 2 3
- 802-40 55 80 100 802-PH 1 PH 2 PZ 1 PZ 2 824
- 850-4 4.5 5 5.5 6 7 8 9 10 11
- 863 P 867-2 868 869
- 900-10 11 12 13 14 15 16 17 18 19
- 20 21 22 23 24 26 27 28 30 32
- 915 916 SP 917-5 918-10 920 985-5 6 8 10
- 1802-11 1841 a-22 1845 A-19 1845 C-19 1952-35 1980 N 1981
- 2100-02 025 03 04 05 06 08
- 2115-T 8 T 10 T 15 T 20 T 25 T 30 T 40
- 2120-8 2122-8 2123-8 2140-5 2154

HAZET No.	kg	EAN-No. 4000896+	sfr
111/116	46,4	003105	4.810,-

Werkzeug-Halter

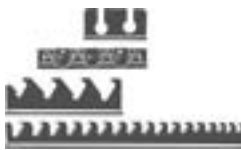

- Für 116teiliges Sortiment 0-111/116

Inhalt:

- 111-03 L 111-03 R 111-04
- 111-05 111-06 (15x) 111-10 (2x)
- 111-15 111-17 (2x) 111-22 (4x) 111-28 (3x)
- 603/17 HL
- 2025 X 2025 X-6/4 2025-E 04 (25x)

HAZET No.	EAN-No. 4000896+	sfr
111/116 HL	003112	361,-

Werkzeug-Sortiment



116teilig

- Inhalt siehe Sortiment 111/116,
- ohne Schrank

HAZET No.	EAN-No. 4000896+	sfr
0-111/116	000098	2.964,-



Werkzeug-Halter



Made In Germany

HAZET No.	EAN-No. 4000896+	sfr
• Halter, für z.B. 630-6 x 7 bis -20 x 22 zusammen mit 111-03 L verwenden 111-03 R	002849	7,60
• Halter, zusammen mit 111-03 R verwenden 111-03 L	002832	7,60
• Halter, für 4 Stück $\frac{1}{8}$ Steckschlüssel-Einsätze 111-04	002856	8,50
• Halter, für z.B. 730-3 bis -6 Meißel, 746-1 Körner, 748 Splintreiber 111-05	002863	9,20



Made In Germany

HAZET No.	EAN-No. 4000896+	sfr
• Haken, z.B. für 279, 760 N, 2100/7 R usw. 111-06	002870	2,90
• Halter, für z.B. 603 Ring-Maulschlüssel oder 2140 Hammer usw. 111-10	002917	5,40
• Halter, für z.B. 914 Gelenkgriff usw. 111-11	002924	4,20
• Halter, für z.B. Kreuzschlüssel 715 (4 Stück verwenden) oder Hebeleisen 2164 (2 Stück verwenden) 111-12	002931	5,40
• Halter, für z.B. Rollbandmaße 111-15	002962	6,10



Made In Germany

HAZET No.	EAN-No. 4000896+	sfr
• Halter, für z.B. Doppel-Ringschlüssel 630-21 x 23 bis 30 x 32 • Paarweise verwenden 111-17	002986	7,10
• Werkzeug-Haken \varnothing 6 mm, / 75 mm 111-21	003020	4,20
• Werkzeug-Haken 111-22	003037	6,40
• Blechschraube 111-28	003099	0,45

Werkzeug-Halter

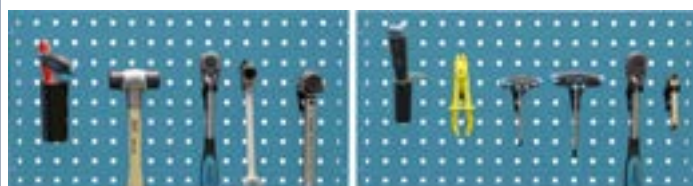

- Zur Montage an Lochwänden mit Rechtecklochung
- z.B. Rück- und Seitenwände Werkzeugwagen *Assistant* 176, 177, 178, 179, 179-10, 179 A XXL, 179 BIG, 179 T XXL, 179 XL, 179 XXL, 180, 180 K-4 sowie Werkbänken 177 W und 179 W

HAZET No.	EAN-No. 4000896+	sfr
• Doppel-Haken , 30 mm lang, z.B. für Werkzeuge mit T-Griff 112-230	103898	10,20
• Doppel-Haken , 60 mm lang, z.B. für Werkzeuge mit T-Griff 112-260	103881	10,20
• Haken , 25 mm lang, z.B. für Werkzeuge mit Aufhängeloch 112-325	103874	6,30
• Haken , 50 mm lang, z.B. für Werkzeuge mit Aufhängeloch 112-350	103867	6,30
• Doppel-Haken , breit, 40 mm lang, z.B. für Drehmoment-Schlüssel 112-440	103850	10,20
• Doppel-Haken , breit, 50 mm lang, z.B. für Drehmoment-Schlüssel 112-450	103843	10,20
• Klammer , \varnothing 12 mm, z.B. für Umschaltknarre 863-1, 863 F, P, S sowie Bit-Umschaltknarre 863 B GL, BKC und BK 112-612	103836	5,20
• Klammer , \varnothing 18 mm, z.B. für Umschaltknarren 8816-1, 8816 F, P oder S sowie 916 K 112-618	103720	5,20
• Klammer , \varnothing 24 mm, z.B. für Umschaltknarren 916-1, 916 F, SP, S 112-624	103713	5,20
• Becher \varnothing 30 mm, 80 mm hoch, z.B. für Stifte, Körner usw. 112-830	103706	5,20
• Becher \varnothing 50 mm, 114 mm hoch, z.B. für Reißnadel 2150-1 o.ä. 112-850	103690	7,80
• Werkzeug-Halter-Satz 11teilig Inhalt: 112-230 260 325 350 440 450 612 618 624 830 850 112/11	104239	75,70



Werkzeug-Halter



- **Universal-Klemmleisten**
- Griffbereite Unterbringung von x-beliebigen Teilen
- Grundkörper mit 2 Langlöchern zum variablen Anschrauben, auch an Lochplatten
- Jeweils 2 Klemmlaschen umfassen materialschonend jeden Gegenstand
- Klemmlaschen aus öl- und kältebeständigem Kunststoff, **flexibel, langlebig**
- Grundkörper aus eloxiertem Leichtmetall

HAZET No.	l mm	EAN-No. 4000896+	sfr
2025 X	440	010301	38,40
2025 X-1	150	010424	21,10

Werkzeughaken und Führungsschienen



2025 X-6/4

2025 X-06

2025 X-5

2025 X-6

Werkzeughaken und Führungsschienen

HAZET No.	EAN-No. 4000896+	sfr
• Werkzeugschiene komplett mit drei Werkzeughaken		
• 150 mm lang		
• Zur Wandbefestigung		
4teilig		
Inhalt:		
2025 X-6	2025 X-06 (3x)	
2025 X-6/4	058259	24,40
• Werkzeug-Haken , selbsthemmend,		
• Zum variablen Einschieben in Führungsschienen 2025 X-5 und 2025 X-6		
2025 X-06	010394	2,90
• Führungsschiene für v.g. Haken		
2025 X-5	010479	30,40
• Führungsschiene für v.g. Haken		
2025 X-6	010486	15,70

Schubfachmagazin



290 x 305 x 180 mm

- Für Kleinteile
- 24 Schubfächer, leer
- Kunststoff, Farbe RAL 5013
- 290 x 305 x 180

HAZET No.	EAN-No. 4000896+	sfr
2026-5 VS L	100927	191,60
• 10 Quereinteilungen für Schubfächer		
2026-01/10	100934	17,30

HAZET verfügt über eine Vielzahl an Patent-, Gebrauchs- und Geschmacksmuster-Schutzrechten!



HAZET ist für seine innovative Entwicklungstätigkeit bekannt und berühmt. Diese hat zu zahlreichen Schutzrechtserteilungen geführt, national und auf europäischer Ebene.

HAZET verfügt über ein breites Spektrum an Patent-, Gebrauchs- und Geschmacksmuster-Schutzrechten, die wir im Rahmen einer konsequenten Schutzrechtspolitik schützen und ständig erweitern.

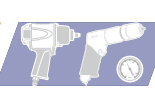

Werkzeugwagen-/
Werkbank-Zubehör

HAZET No.	Bezeichnung	Werkzeugwagen <i>Assistant</i> Typ:													
		162 C 166 C	172 HD	174	177	177W	178	179	179-10	179 BIG	179 XL	179 XXL	179 A XXL	179 T XXL	179 W
112/11	Werkzeug-Halter-Satz				X	X	X	X	X	X	X	X	X	X	X
161-1	Anti-Rutschmatte 348 x 523 mm			X	X	X	X								
161-3 D	Kabeltrommel mit Haltevorrichtung (10 m)			X	X	X	X	X	X	X	X	X	X	X	X
161-8	Scheibenhalter mit Saugern 65 mm Ø	X ₃₎	X ₃₎				X ₃₎	X ₃₎							
161-9	Scheibenhalter mit Saugern, schwenkbar 120 mm Ø	X ₃₎	X ₃₎				X ₃₎	X ₃₎							
161 T-347 x 120/5	5 Trennbleche 120 x 347 mm			X ₅₎	X	X	X								
161 T-347 x 60/5	5 Trennbleche 60 x 347 mm			X ₅₎	X	X	X								
162 C-5	Kleinteilewanne	X													
162 C-6/5	5 Trennbleche für Zwischenboden	X													
170-3	Papierkorb inkl. Montagekit			X ₁₎											
170-4	Papierrollenhalter (ohne Papierrolle)			X ₁₎											
172-5/5	5 Trennbleche		X												
173-23	Unterlegscheibe Holz für Schraubstock 2175 N						X	X							
173-31/5	5 Trennbleche 60 x 397 mm							X	X	X	X				X
173-32/5	5 Trennbleche 120 x 397 mm							X	X	X	X				X
173-35	Dosenhalter (für 3 Dosen)			X ₁₎											
173-38	Anti-Rutschmatte 395 x 690 mm										X				
173-6	Dosenhalter mit variabler Einteilung			X ₁₎											
177 W-21	Tür für seitlichen Schrankteil					X									
179-21	Tür abschliessbar (rechts an 179)							X							
179-25	Kleinteileständer, aufsteckbar, inkl. Kasten-Sortiment					X	X	X							
179-26	Vertikale Werkzeug-Lochtafel inkl. Haken-Sortiment					X	X	X							
179-28	Anhängekasten, in Seitenwand einzuhängen				X	X	X	X	X	X	X	X	X	X	X
179-35	Dosenhalter (für 3 Dosen)				X	X	X	X	X	X	X	X	X	X	X
179 A XXL-20	Werkzeug-Lochtafel												X		
179 A XXL-50/3	Fachboden inkl. 2 Trennbleche												X		
179 BIG-21	Seitliche Tür, abschließbar								X						
179 W-21	Tür für seitlichen Schrankteil														X
179 W-22	Zusatz Schubfach														X
179 W-23	Zusatz Einlegeboden														X
179 XL-21	Seitliche Tür, abschließbar									X	X	X	X		
179 XL-25	Kleinteileständer									X					
179 XL-26	Vertikale Werkzeug-Lochtafel inkl. Haken-Sortiment									X					
179 T XXL-23	Regalboden													X	
179 XXL-25	Kleinteileständer										X	X	X		
179 XXL-26	Vertikale Werkzeug-Lochtafel inkl. Haken-Sortiment										X	X	X		
180-21	Seitliche Tür, abschließbar														
180-22	Holzplatte bis Bj 5-2010														
180-24	Dokumentenhalter				X	X	X	X	X	X	X	X	X	X	X
180-27	Arbeitstablett, schwenkbar							X	X	X	X	X	X		
180-30/13	Schubladenunterteilungssatz														
180-33	Papierkorb inkl. Montagekit				X	X	X	X	X	X	X	X	X	X	X
180-34	Papierrollenhalter (ohne Papierrolle)				X	X	X	X	X	X	X	X	X	X	X
180-35	Dosenhalter (für 4 Dosen)									X					X
180-38	Anti-Rutschmatte 394 x 529 mm							X	X	X					X
190-20-1	Cockpit-Halteblech rechts, 178, 179						X	X		X	X	X	X		
190-20-2	Cockpit-Halteblech hinten 178, 179						X	X							
2175 N	Parallel-Schraubstock		X ₂₎		X ₂₎		X ₄₎	X ₄₎							X

1) Erst ab Baujahr 6/2002 – Montage jeweils nur für ein Anbauelement möglich
 2) Gesonderte Holzaufgabe 2175 N-11 erforderlich
 3) Paarweise verwenden
 4) In Verbindung mit 173-23
 5) Ab Baujahr 2001



Schubfach-Unterteilung



- Rasterelemente zur beliebigen Unterteilung der Schubfächer
- Für *Assistent* 174, 177, 177W, 178 sowie für 169 N, 170 und 176-1

HAZET No.	EAN-No. 4000896+	sfr
-----------	------------------	-----

- **Trennblech-Satz** bestehend aus 5 Trennblechen, 347 mm lang, 60 mm hoch
- 161 T-347 x 60/5** 120758 **27,-**

- **Trennblech-Satz** bestehend aus 5 Trennblechen, 347 mm lang, 120 mm hoch
- 161 T-347 x 120/5** 120765 **36,90**

Anti-Rutschmatte



- Zum schonenden und rutschfesten Ablegen von Werkzeugen in Werkzeugwagen-Schubfach

HAZET No.	EAN-No. 4000896+	sfr
-----------	------------------	-----

- **Anti-Rutschmatte**
- 694 x 395 mm passend für *Assistent* 173 und 179 XL
- 173-38** 089789 **29,30**

- **Anti-Rutschmatte**
- 529 x 394 mm passend für *Assistent* 179, 179-10, 179 W, 179 BIG-1, 180 und 180 K-4
- 180-38** 120819 **23,60**

- **Anti-Rutschmatte**
- 348 x 523 mm passend für *Assistent* 168, 169 N, 174, 176, 177, 177 W und 178
- 161-1** 058884 ***22,-**

Kabeltrommel

Assistent



Made In Germany

HAZET No.	EAN-No. 4000896+	sfr
-----------	------------------	-----

- **Kabeltrommel**
- Für *Assistent* 173, 174, 176, 177, 177 W, 178, 179, 179-10, 179 A XXL, 179 BIG-1, 179 T XXL, 179 XL, 179 XXL, 179 W und 180 sowie 169 N ab Bj. 2004
- Mit Haltevorrichtung, mit 10 m Kabel
- – Export-Ausführungen lieferbar –
- 161-3 D** 048878 **152,-**

Saugheber



- **Saugheber** mit Saugern 65 mm Ø
- Für *Assistent* 162 C, 162 N, 166 C, 166 N, 171, 172 HD, 176, 178, 179, 180 und 180 K-4
- **Preis pro Stück/bitte paarweise verwenden**
- Made In Germany**

HAZET No.	EAN-No. 4000896+	sfr
-----------	------------------	-----

- 161-8** 004843 **135,-**



- **Saugheber** mit schwenkbaren Saugern 120 mm Ø,
- Für *Assistent* 162 C, 162 N, 166 C, 166 N, 171, 172 HD, 176, 178, 179, 180 und 180 K-4
- **Preis pro Stück/bitte paarweise verwenden**
- Made In Germany**

HAZET No.	EAN-No. 4000896+	sfr
-----------	------------------	-----

- 161-9** 004867 **331,50**

Werkzeug-, Material- und Montagewagen-Zubehör

HAZET No.	EAN-No. 4000896+	sfr
-----------	------------------	-----

- **Kleinteilewanne**
- Für *Assistent* 162 C und 166 C
- 162 C-5** 078189 **20,80**

- **Trennblech** für Zwischenboden
- Für *Assistent* 162 C und 166 C
- 162 C-6** 079810 **5,50**

- **Satz Trennbleche** bestehend aus 5 Trennblechen
- Für *Assistent* 162 C und 166 C
- 162 C-6/5** 120772 **27,-**



- **Papierkorb**
- Für *Assistent* 169 N, 170, 173, 174 (ab Bj. 6/2002), 176
- Inklusive Montagekit
- 170-3** 060054 **103,10**



- **Papierrollenhalter** (ohne Papierrolle)
- Für *Assistent* 169 N, 170, 173, 174 (ab Bj. 6/2002), 176
- Inklusive Montagekit
- Für Papierrollen bis max. 350 mm Ø und max. 280 mm Breite
- 170-4** 060061 **101,80**

- **Satz Trennbleche** bestehend aus 5 Trennblechen für *Assistent* 172 HD
- 172-5/5** 120789 **66,-**

Werkzeug-, Material- und Montagewagen-Zubehör

HAZET No.	EAN-No. 4000896+	sfr
-----------	------------------	-----



- **Anhängekasten**
- Mit Einteilungsraster und drei Trennblechen
- Für *Assistent* 169 N ab Bj. 6/2002, 173, 174, 176-1
- H 131 x B 320 x T 120 mm
- 173-6** 099276 **114,90**



- **5 Trennbleche** (H 60 x L 397 mm) für flaches Schubfach an *Assistent* 173, 179, 179-10, 179 BIG, 179 XL, 179 XXL, 179 A XXL, 179 T XXL, 179 W, 180, 180 K-4
- 173-31/5** 090150 **29,10**



- **5 Trennbleche** (H 120 x L 397 mm) für hohes Schubfach an *Assistent* 173, 179, 179-10, 179 BIG, 179 XL, 179 XXL, 179 A XXL, 179 T XXL, 179 W, 180
- 173-32/5** 120796 **39,70**



- **Dosenhalter** z.B. für 3 Spraydosen
- Für *Assistent* 173, 174, 176-1 und 169 N ab 06/2002
- Inklusive Montagekit
- 173-35** 090235 **59,10**



- **Anti-Rutschmatte**
- 694 x 395 mm passend für *Assistent* 173 und 179 XL
- 173-38** 089789 **29,30**

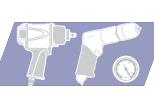

Werkzeug-, Material- und Montagewagen-Zubehör

HAZET No. EAN-No. 4000896+ sfr



- **Tür** für den rechten Schrankteil an Werkbank 177 W, abschließbar
177 W-21 154739 167,-



- **Tür, abschließbar**, inkl. 2 Schlüsseln für Seitenwand rechts an *Assistant* 179
- 80 mm lichte Tiefe, 785 mm nutzbare Höhe
179-21 146246 248,40



- **Kleinteileständer**
- Aufsteckbar an *Assistant* 178, 179 und 179-10
- Inkl. Magazin für Schrauben und sonstige Kleinteile
179-25 164899 244,80



- **Vertikale Werkzeug-Lochtafel**
- Aufsteckbar an *Assistant* 178, 179 und 179-10
- Zur Aufnahme von zusätzlichen Werkzeugen
- Inkl. 8teiligem Halter-Sortiment:
112-260 325 350 450 612 618 624 830
179-26 164967 196,40

Werkzeug-, Material- und Montagewagen-Zubehör

HAZET No. EAN-No. 4000896+ sfr



- **Anhängekasten**, in Seitenwand einzuhängen
- Für *Assistant* 177, 177 W, 178, 179, 179-10, 179 BIG, 179 XL, 179 XXL, 179 A XXL, 179 T XXL, 179 W, 180, 180 K-4
179-28 141234 60,70



- **Dosenhalter** für 3 Dosen
- Für *Assistant* 177, 177 W, 178, 179, 179-10, 179 BIG, 179 XL, 179 XXL, 179 A XXL, 179 T XXL, 179 W, 180, 180 K-4 sowie hinter Tür 179-21
179-35 141074 59,10



- **Seitliche Tür, abschließbar**, ca. 80 mm lichte Tiefe, ca. 770 mm nutzbare Höhe
- Für Seitenwand rechts an *Assistant* 179 XL, 179 XXL, 179 A XXL, 179 T XXL
- Inklusive 2 Schlüsseln
179 XL-21 177547 232,10



- **Kleinteileständer**
- Aufsteckbar an *Assistant* 179 XL
- Inkl. Magazin für Schrauben und sonstige Kleinteile
179 XL-25 181810 283,-



- **Vertikale Werkzeug-Lochtafel** aufsteckbar an *Assistant* 179 XL
- Zur Aufnahme von zusätzlichen Werkzeugen
- Inklusive Halter-Sortiment
179 XL-26 178117 199,-

Werkzeug-, Material- und Montagewagen-Zubehör

HAZET No. EAN-No. 4000896+ sfr



- **Kleinteileständer**
- Aufsteckbar an *Assistant* 179 XXL, 179 A XXL und 179 T XXL
179 XXL-25 181827 275,-



- **Vertikale Werkzeug-Lochtafel** aufsteckbar an *Assistant* 179 XXL, 179 A XXL und 179 T XXL
- Zur Aufnahme von zusätzlichen Werkzeugen
- Inklusive Halter-Sortiment
179 XXL-26 180172 251,90



- In Apothekerauszug einsetzbare **Werkzeug-Lochtafel**
- Für *Assistant* 179 A XXL-7 (Fachboden entfällt)
179 A XXL-20 187010 70,-



- **Fachboden** inkl. 2 Trennbleche für Apothekerauszug
- Für *Assistant* 179 A XXL-7
179 A XXL-50/3 187157 96,-
- **Regalboden** für *Assistant* 179 T XXL
179 T XXL-23 181391 88,-

Fortsetzung siehe nächste Seite ▶

Werkzeug-, Material- und Montagewagen-Zubehör

HAZET No. EAN-No. 4000896+ sfr



• **Tür** für den rechten Schrankteil an Werkbank 179 W, abschließbar
179 W-21 145485 **248,40**



• **Zusatz Schubfach** für Werkbank 179 W.
• Passend für rechtes Regalteil.
• Innen-Abmessungen: H 79 x B 284 x T 398 mm
179 W-22 146567 **139,40**



• **Zusatz-Einlegeboden** für Werkbank 179 W
• Für den flexiblen Einbau im rechten Regalteil auf der Vorderseite
• Belastbarkeit 15 kg
179 W-23 150311 **113,80**



• **Seitliche Tür**, abschließbar
• Für *Assistant* 179 BIG-1
• Inklusive 2 Schlüsseln
179 BIG-21 159901 **453,90**

Werkzeug-, Material- und Montagewagen-Zubehör

HAZET No. EAN-No. 4000896+ sfr



• **Dokumentenhalter** für Arbeitspapiere
• Für *Assistant* 177, 177W, 178, 179, 179-10, 179 BIG, 179 XL, 179 XXL, 179 A XXL, 179 T XXL, 179 W, 180, 180 K-4
180-24 110827 **36,-**



• **Arbeitsblett**, aufsteckbar an *Assistant* 179, 179-10, 179 XL, 179 XXL, 179 A XXL, 179 T XXL und 180, schwenkbar
• Als zusätzliche Schreibunterlage, Ablage für Unterlagen, Laptop o.ä.
180-27 110858 **184,10**



• **Papierkorb**
• Inkl. Montagekit
• Zum Einhängen in die Quadrat-Rasterlochung ohne zusätzlichen Adapter für *Assistant* 177, 178, 179, 179-10, 179 BIG, 179 XL, 179 XXL, 179 A XXL, 179 T XXL, 179 W, 180
180-33 120833 **97,70**



• **Papierrollenhalter**
• Inkl. Montagekit (ohne Papierrolle)
• Für *Assistant* 177, 178, 179, 179-10, 179 BIG, 179 XL, 179 XXL, 179 A XXL, 179 T XXL, 179 W, 180, 180 K-4
• Für Papierrollen bis max. 350 mm Ø und max. 280 mm Breite
180-34 120840 **102,10**

Werkzeug-, Material- und Montagewagen-Zubehör

HAZET No. EAN-No. 4000896+ sfr



• **Dosenhalter**
• Für 4 Dosen
• Inkl. Montagekit für *Assistant* 179 BIG-1, 179 W und 180
• Zum Einhängen in die Quadrat-Rasterlochung ohne zusätzlichen Adapter
180-35 120826 **59,80**



• **Anti-Rutschmatte**
• 529 x 394 mm passend für *Assistant* 179, 179-10, 179 W, 179 BIG-1, 180 und 180 K-4
180-38 120819 **23,60**



• **Parallel-Schraubstock**
• Gesenkgeschmiedet
• Spannbacken-Breite: 100 mm
2175 N 013685 **371,30**

• **Unterlegscheibe** (aus Holz) für Parallel-Schraubstock 2175 N
• Zur Montage des Schraubstocks an Werkbänken oder Werkzeugwagen *Assistant* 172 HD, 177, 180, 180 K-4
• Inkl. Montage-Zubehör
2175 N-11 013692 **50,60**

• **Unterlegscheibe** (aus Holz) für Parallel-Schraubstock 2175 N
• Zur Montage auf *Assistant* 173-1, 176-1, 178, 179
• Inklusive Montagekit
173-23 090228 **59,90**



Partner der Industrie!



Werkzeug-Module

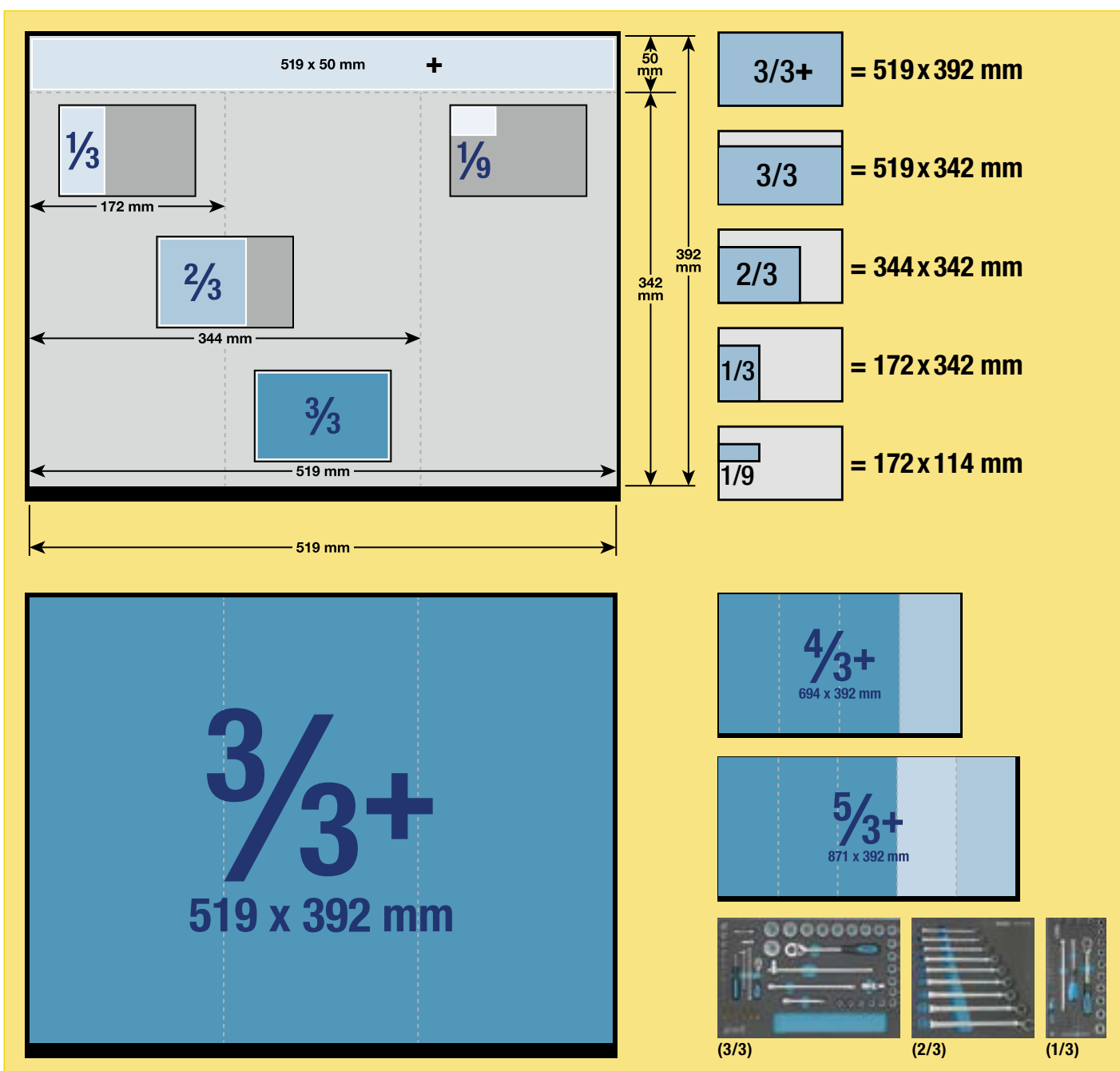



Werkzeug-Satz in Safety-Insert-System

ⓔ 6.3 1/4 12.5 1/2



Steckschlüssel-Satz

Passend für HAZET-Assistent 173, 179, 179 W, 179 BIG-1, 179 XL, 179 XXL, 179 A XXL, 179 T XXL und 180 mit Schubfachtiefe von 398 mm 3/3+ (519 x 392 mm) 77teilig

Made In Germany

Inhalt:

- 850-4 5 5,5 6 7 8
- 9 10 11 12 13 14
- 850 Lg-4 5 5,5 6 7 8 9 10 11 12 13
- 8501-3 4 5 6 8
- 8503-0,6 x 3,5 1 x 5,5 1,2 x 8
- 8506-PH 1 PH 2 8507-PZ 1 PZ 2
- 863 P 858-1 865 866 U
- 867-2 868 869
- 900-10 11 12 13 14 15 16 17 18
- 19 20 21 22 24 27 30 32
- 903 S Lg-17 19
- 986-5 6 7 8 10 12 14 17
- 915 916 SP 917-5 918-10
- 919-1 920 958-1 2

HAZET No.	EAN-No. 4000896+	sfr
163-138/77	151875	*1.826,-

2K-Weichschaum-Einlage leer für 163-138/77

163-138 L	151516	151,-
-----------	--------	-------

ⓔ 6.3 1/4 10 3/8 12.5 1/2



Steckschlüssel-Satz

Passend für HAZET-Assistent 173, 179, 179 W, 179 BIG-1, 179 XL, 179 XXL, 179 A XXL, 179 T XXL und 180 mit Schubfachtiefe von 398 mm 3/3+ (519 x 392 mm) 90teilig

Made In Germany

Inhalt:

- 609-E 6 x E 8 E 10 x E 12
- E 14 x E 18 E 20 x E 24
- 850-E 4 E 5 E 6 E 7 E 8
- 880-E 10 E 11 E 12 E 14
- 880-7 8 9 10 11 12 13 14
- 15 16 17 18 19 21 22
- 880 Lg-10 11 12 13
- 880 G-10 11 12 13 14 15 16
- 880 G-E 8 E 10
- 8801 K-9
- 8802-T 40 T 45
- 8808-6 8 10
- 8816 GK 8816 P 8820
- 8858-1 2 8821-3 6 10

Werkzeug-Satz in Safety-Insert-System

ⓔ 6.3 1/4 10 3/8 12.5 1/2

- 900-E 16 E 18 E 20 E 24
- 992-T 50 T 55 T 60
- 2115-T 6 T 7 T 8 T 9 T 10 T 15
- T 20 T 25 T 27 T 30 T 40
- 2215-PH 1 PH 2 PH 3
- 2223-T 6
- 2223-T 7 H T 8 H T 9 H T 10 H T 15 H
- T 20 H T 25 H T 27 H T 30 H T 40 H
- 2223 Lg-T 25
- 2250-1 2 2264

HAZET No.	EAN-No. 4000896+	sfr
163-139/90	151882	*2.332,-

2K-Weichschaum-Einlage leer für 163-139/90

163-139 L	151523	151,-
-----------	--------	-------



Schraubenschlüssel-Satz

Passend für HAZET-Assistent 173, 179, 179 W, 179 BIG-1, 179 XL, 179 XXL, 179 A XXL, 179 T XXL und 180 mit Schubfachtiefe von 398 mm 3/3+ (519 x 392 mm) 33teilig

Made In Germany

Inhalt:

- 450 N-6 x 7 8 x 9 10 x 11 12 x 13
- 14 x 15 16 x 17 18 x 19 21 x 22
- 600 N-6 7 8 9 10 11 12 13 14
- 15 16 17 18 19 21 22 24
- 630-6 x 7 8 x 9 10 x 11 12 x 13
- 14 x 15 16 x 17 18 x 19 21 x 22

HAZET No.	EAN-No. 4000896+	sfr
163-140/33	151899	*832,-

2K-Weichschaum-Einlage leer für 163-140/33

163-140 L	151837	192,80
-----------	--------	--------



Schraubendreher-Satz

Passend für HAZET-Assistent 173, 179, 179 W, 179 BIG-1, 179 XL, 179 XXL, 179 A XXL, 179 T XXL und 180 mit Schubfachtiefe von 398 mm 3/3+ (519 x 392 mm) 31teilig

Inhalt:

- 802-30 40 55 65 80 100 120
- 802-PH 1 PH 2 PH 3
- 801 K-55 801 K-PH 2

Werkzeug-Satz in Safety-Insert-System

ⓔ

- 803-T 6 T 7 T 8 T 9 T 10
- T 15 T 20 T 25 T 27 T 30
- 2105 Lg-015 02 025 03 04 05 06 08 10

HAZET No.	EAN-No. 4000896+	sfr
163-141/31	151905	*563,-

2K-Weichschaum-Einlage leer für 163-141/31

163-141 L	151844	161,80
-----------	--------	--------



Zangen-Satz

Passend für HAZET-Assistent 173, 179, 179 W, 179 BIG-1, 179 XL, 179 XXL, 179 A XXL, 179 T XXL und 180 mit Schubfachtiefe von 398 mm 3/3+ (519 x 392 mm) 9teilig

Made In Germany

Inhalt:

- 757-10 760 N-2 1802-22 1841 A-22
- 1846 A-2 1846 B-2 1846 C-2 1846 D-2
- 1850-22

HAZET No.	EAN-No. 4000896+	sfr
163-142/9	151912	*702,-

2K-Weichschaum-Einlage leer für 163-142/9

163-142 L	151851	148,90
-----------	--------	--------



Universal-Satz

Passend für HAZET-Assistent 173, 179, 179 W, 179 BIG-1, 179 XL, 179 XXL, 179 A XXL, 179 T XXL und 180 mit Schubfachtiefe von 398 mm 3/3+ (519 x 392 mm) 17teilig

Inhalt:

- 426-6 7 612 N-10 x 11
- 730-3 6 746-1
- 748 B-3 4 5 6 8
- 824 1952-40 2140-4 2152/3 2154 N-3
- 4968-2

HAZET No.	EAN-No. 4000896+	sfr
163-143/18	151929	*750,-

2K-Weichschaum-Einlage leer für 163-143/18

163-143 L	151868	146,60
-----------	--------	--------



Werkzeug-Satz in Safety-Insert-System

(E) 6.3 1/4 125 1/2



Steckschlüssel-Satz 3/3 (519 x 342 mm)
56teilig

Made In Germany

- Inhalt:
- 850-4 5 5,5 6 7 8
9 10 11 12 13 14
 - 8501-3 4 5 6 8
 - 8503-0,6 x 3,5 1 x 5,5 1,2 x 8
 - 8506-PH 1 PH 2
 - 8507-PZ 1 PZ 2
 - 863 P 865
 - 866 U 867-2
 - 868 869
 - 900-10 11 12 13 14
15 16 17 18 19
20 21 22 23 24
26 27 28 30 32 34
 - 915 916 SP
 - 917-5 918-10
 - 920

HAZET No.	EAN-No. 4000896+	sfr
163-57/56	122837	*1.145,-
2K-Weichschaum-Einlage leer für 163-57/56		
163-57 L	122752	122,60

(E) 6.3 1/4 125 1/2



Steckschlüssel-Satz 3/3 (519 x 342 mm)
57teilig

Made In Germany

- Inhalt:
- 850-4 5 5,5 6 7 8
9 10 11 12 13 14
 - 8501-3 4 5 6 8
 - 8503-0,6 x 3,5 1 x 5,5 1,2 x 8
 - 8506-PH 1 PH 2
 - 8507-PZ 1 PZ 2
 - 863P 865 866 U
 - 867-2 868 869
 - 900 Z-10 11 12 13 14
15 16 17 18 19
20 21 22 23 24
26 27 28 30 32 34
 - 915 916 SP
 - 919-5 919-10
 - 920 919-1

HAZET No.	EAN-No. 4000896+	sfr
163-118/57	153497	1.162,-
2K-Weichschaum-Einlage leer für 163-118/57		
163-118 L	153480	133,70

Werkzeug-Satz in Safety-Insert-System

(E) 6.3 1/4 10 3/8 125 1/2



TORX® Steckschlüssel-Satz
Doppel-Ringschlüssel,
Steckschlüssel usw. 3/3 (519 x 342 mm)
75teilig

Made In Germany

- Inhalt:
- 609-E 6 x E 8 E 10 x E 12 E 14 x E 18 E 20 x E 24
 - 803-T 6 T 7 T 8 T 9 T 10
T 15 T 20 T 25 T 27 T 30
 - 850-E 4 E 5 E 6 E 7 E 8
 - 880-10 11 12 13 14 15 16 17 18 19 21 22
 - 880-E 10 E 11 E 12 E 14 8802-T 40 T 45
 - 8816 P 8820 8821-3 6 10
 - 900-E 16 E 18 E 20 E 24 992-T 50 T 55 T 60
 - 2115-T 6 T 7 T 8 T 9 T 10 T 15
T 20 T 25 T 27 T 30 T 40
 - 2223-T 6
 - 2223-T 7 H T 8 H T 9 H T 10 H T 15 H
T 20 H T 25 H T 27 H T 30 H T 40 H
 - 2223 Lg-T 25 2250-1 2 2264

HAZET No.	EAN-No. 4000896+	sfr
163-53/75	122783	*1.406,-
2K-Weichschaum-Einlage leer für 163-53/75		
163-53 L	122509	125,30



Schraubenschlüssel-Satz
Ring-Maulschlüssel,
Doppel-Ringschlüssel 3/3 (519 x 342 mm)
25teilig

Made In Germany

- Inhalt:
- 600 N-6 7 8 9 10 11 12 13 14
15 16 17 18 19 21 22 24
 - 630-6 x 7 8 x 9 10 x 11 12 x 13
14 x 15 16 x 17 18 x 19 21 x 22

HAZET No.	EAN-No. 4000896+	sfr
163-30/25	118601	*685,-
2K-Weichschaum-Einlage leer für 163-30/25		
163-30 L	118595	122,10

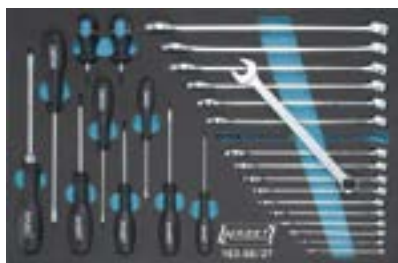

Werkzeug-Satz in Safety-Insert-System

(E) 3/3

Werkzeug-Satz
Ring-Maulschlüssel,
Schraubendreher 3/3 (519 x 342 mm)
27teilig

- Inhalt:
- 600 N-6 7 8 9
10 11 12 13
14 15 16 17
18 19 21 22 24
 - 803-25 30 35 40 65 80
 - 803-PH 1 PH 2
 - 801 K-55
 - 801 K-PH 2

HAZET No.	EAN-No. 4000896+	sfr
163-58/27	122844	*613,-
2K-Weichschaum-Einlage leer für 163-58/27		
163-58 L	122769	127,70



Werkzeug-Satz
Doppel-Ringschlüssel, Zangen 3/3 (519 x 342 mm)
12teilig

Made In Germany

- Inhalt:
- 630-6 x 7 8 x 9 10 x 11
12 x 13 14 x 15 16 x 17
18 x 19 20 x 22 21 x 23
 - 760 N-2
 - 1802-22
 - 1841 A-22

HAZET No.	EAN-No. 4000896+	sfr
163-59/12	122820	514,-
2K-Weichschaum-Einlage leer für 163-59/12		
163-59 L	122745	116,80



Werkzeug-Satz
Doppel-Ringschlüssel, Zangen
für Sicherungsringe 3/3 (519 x 342 mm)
15teilig

- Made In Germany**
- Inhalt:
- 610 N-6 x 7 8 x 9 10 x 11
12 x 13 14 x 15 16 x 17
18 x 19 21 x 22 24 x 26
27 x 32 30 x 34
 - 1846 A-2 1846 B-2
 - 1846 C-2 1846 D-2

HAZET No.	EAN-No. 4000896+	sfr
163-54/15	122790	659,-
2K-Weichschaum-Einlage leer für 163-54/15		
163-54 L	122516	113,73



Werkzeug-Module

Werkzeug-Satz in Safety-Insert-System



Werkzeug-Satz
Doppel-Maulschlüssel, Feilen 3/3 (519 x 342 mm)
15teilig

- Inhalt:
450 N-6 x 7 8 x 9 10 x 11 12 x 13
14 x 15 16 x 17 18 x 19 21 x 22
24 x 27 30 x 32 34 x 36
2119-8 2120-8
2122-8 2123-8

HAZET No.	EAN-No. 4000896+	sfr
163-55/15	122806	423,30
2K-Weichschaum-Einlage leer für 163-55/15		
163-55 L	122523	119,20



Universal-Satz 3/3 (519 x 342 mm)
24teilig

- Inhalt:
730-3 6
746-1
748 B-3 4 5 6
759 N-2
801 K-55 801 K-PH 2
803-25 30 35 40 65 80
803-PH 1 PH 2 PH 3
1802 M-22 1841 MB-33 1850 M-22
2105 Lg-015 02 025 03
04 05 06 08 10
2140-5

HAZET No.	EAN-No. 4000896+	sfr
163-120/24	153572	648,-
2K-Weichschaum-Einlage leer für 163-120/24		
163-120 L	153565	156,-



Werkzeug-Satz
Schraubendreher, Zangen usw. 3/3 (519 x 342 mm)
27teilig

Werkzeug-Satz in Safety-Insert-System

- Inhalt:
730-3 6 746-1
748 B-3 4 5 6
759 N-2
801 K-55 801 K-PH 2
803-25 30 35 40 65 80
803-PH 1 PH 2
803-T 10 T 15 T 20 T 25 T 30
1802 M-22 1841 M b-33 1850 M-22
2140-5

HAZET No.	EAN-No. 4000896+	sfr
163-31/27	118618	*629,-
2K-Weichschaum-Einlage leer für 163-31/27		
163-31 L	118625	124,20



Werkzeug-Satz
Winkelschlüssel, div. Werkzeuge 3/3 (519 x 342 mm)
22teilig

Made In Germany

- Inhalt:
730-3 6 746-1
748 B-3 4 5 6
824
1952-35
1976
2105 Lg-015 02 025 03 04 05 06 08 10
2140-5 2147 MS 2154-2

HAZET No.	EAN-No. 4000896+	sfr
163-60/22	122851	*590,-
2K-Weichschaum-Einlage leer für 163-60/22		
163-60 L	122776	108,80



Steckschlüssel-Satz 522 x 50 mm
8teilig

Made In Germany

- Inhalt:
858-1 8858-1 2 958-1 2 1058-2
903 S Lg-17 19

HAZET No.	EAN-No. 4000896+	sfr
163-131/8	153626	270,-
2K-Weichschaum-Einlage leer für 163-131/8		
163-131 L	153619	61,20



Werkzeug-Satz in Safety-Insert-System

Steckschlüssel-/Schraubendreher-Satz 2/3 (344 x 342 mm) **6.3** 1/4" **12.5** 1/2"
57teilig

- Inhalt:
810 SPC-6,3
850-5,5 6 7 8 9 10 11 12 13
863 P 867-2 868 869
900-10 11 12 13 14 15 16 17 18 19
20 21 22 23 24 26 27 28 30 32
915 916 SP 917-5 918-10 920
2204-3 4 5 6 8
2208-6 9 10
2215-PH 1 PH 3 2216-PZ 1 PZ 2
2223-T 15 T 20 T 25 T 30
2250-1 2304

HAZET No.	EAN-No. 4000896+	sfr
163-224/57	176311	*847,-
2K-Weichschaum-Einlage leer für 163-224/57		
163-224 L	176328	78,90



Steckschlüssel-Satz 2/3 (344 x 342 mm)
26teilig

Made In Germany

- Inhalt:
900-10 11 12 13 14 15 16 17 18 19
20 21 22 23 24 26 27 28 30 32 34
915 916 SP 917-5 918-10 920

HAZET No.	EAN-No. 4000896+	sfr
163-102/27	145935	*643,-
2K-Weichschaum-Einlage leer für 163-102/27		
163-102 L	146031	98,40

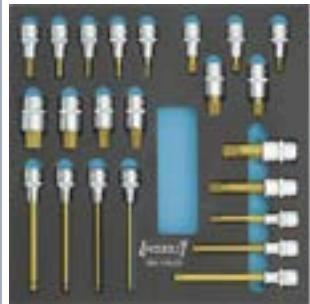

Schraubendreher-Einsätze 2/3 (344 x 342 mm)
23teilig

Made In Germany

- Inhalt:
986-5 6 7 8 10 12 14 17 19
986 KK-6 7 8 10
990-8 10 12 14 16 18
990 Lg-8 14
990 S Lg-10 12

HAZET No.	EAN-No. 4000896+	sfr
163-119/23	153510	*707,-
2K-Weichschaum-Einlage leer für 163-119/23		
163-119 L	153503	106,40



Werkzeug-Satz in Safety-Insert-System



Ring-Maulschlüssel-Satz 2/3 (344 x 342 mm)

17teilig
Made In Germany
 Inhalt:
 600 N-6 7 8 9 10 11
 12 13 14 15 16 17
 18 19 21 22 24

HAZET No.	EAN-No. 4000896+	sfr
163-98/17	145690	*465,60
2K-Weichschaum-Einlage leer für 163-98/17		
163-98 L	145997	99,-



Ring-Maulschlüssel-Satz 2/3 (344 x 342 mm)

18teilig
Made In Germany
 Inhalt:
 603-6 7 8 9 10 11
 12 13 14 15 16 17
 18 19 21 22 24 27

HAZET No.	EAN-No. 4000896+	sfr
163-99/18	145706	*464,10
2K-Weichschaum-Einlage leer für 163-99/18		
163-99 L	146000	105,70



Knarren-Ring-Maulschlüssel-Satz mit Vierkant-Adaptern 2/3 (344 x 342 mm)

16teilig
 Inhalt:
 606-8 9 10 11 12 13
 14 15 16 17 18 19
 606-63
 850
 880
 900

Werkzeug-Satz in Safety-Insert-System

HAZET No.	EAN-No. 4000896+	sfr
163-186/16	162253	*615,-
2K-Weichschaum-Einlage leer für 163-186/16		
163-186 L	162338	113,80



Doppel-Ringschlüssel-Satz 2/3 (344 x 342 mm)

9teilig
Made In Germany
 Inhalt:
 630-6 x 7 8 x 9 10 x 11 12 x 13 14 x 15
 16 x 17 18 x 19 20 x 22 21 x 23

HAZET No.	EAN-No. 4000896+	sfr
163-101/9	145720	*275,-
2K-Weichschaum-Einlage leer für 163-101/9		
163-101 L	146024	97,70

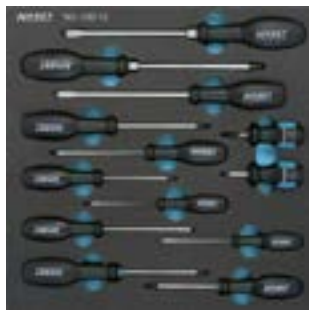

Schraubendreher-Satz 2/3 (344 x 342 mm)

13teilig
 Inhalt:
 801 K-55 801 K-PH 2
 803-25 30 35 40 65 80
 803-PZ 1 PZ 2 803-PH 1 PH 2 PH 3

HAZET No.	EAN-No. 4000896+	sfr
163-100/13	145713	*240,70
2K-Weichschaum-Einlage leer für 163-100/13		
163-100 L	146017	98,40



Werkzeug-Satz in Safety-Insert-System

Schraubendreher-Satz 2/3 (344 x 342 mm)

26teilig
 Inhalt:
 810 U-1/5
 810 SPC/6
 810 T SPC/6
 2105 Lg/9 HC

HAZET No.	EAN-No. 4000896+	sfr
163-297/26	186242	267,80
2K-Weichschaum-Einlage leer für 163-297/26		
163-297 L	186273	56,10



Steckschlüssel-/Bit-Satz 1/3 (342 x 172 mm) / SmartCase L

40teilig
Made In Germany
 Inhalt:
 850-5,5 6 7 8 9
 10 11 12 13 14
 850 Lg-8 10 13
 863 P 866 U
 867-2 4 865
 2204-3 4 5 6 7
 2208-6 10 11
 2215-PH 1 PH 2 PH 3
 2216-PZ 1 PZ 2 PZ 3
 2223-T 10 H T 15 H T 20 H T 25 H
 T 27 H T 30 H T 40 H
 2250-1

HAZET No.	EAN-No. 4000896+	sfr
163-193/40	162321	*355,-
2K-Weichschaum-Einlage leer für 163-193/40		
163-193 L	162567	94,-



Steckschlüssel-Satz 1/3 (342 x 172 mm) / SmartCase L

47teilig
 Inhalt:
 810 SPC-6,3
 850-5 7 8 9 10 11 12 13
 863 P 867-4
 900-10 11 12 13 14 15 16
 17 18 19 21 22 24 27
 916 SP 917-5 918-10
 2204-2 3 4 5 6
 2208-4 6 8
 2215-PH 1 PH 2
 2216-PZ 1 PZ 2
 2223-T 10 T 15 T 20 T 25 T 30
 2250-1 2304

HAZET No.	EAN-No. 4000896+	sfr
163-237/47	177936	*536,-
2K-Weichschaum-Einlage leer für 163-237/47		
163-237 L	178186	66,30



Werkzeug-Satz in Safety-Insert-System

(E) 10 3/8"



Steckschlüssel-Satz 1/3 (342 x 172 mm) / SmartCase L
17teilig

Made In Germany

Inhalt:

- 880-10 11 12 13 14 15
- 16 17 18 19 21 22
- 8816 P 8820 8821-10
- 8821-3 8821-6

HAZET No.	EAN-No. 4000896+	sfr
163-181/17	162345	*421,-
2K-Weichschaum-Einlage leer für 163-181/17		
163-181 L	161492	80,80

(E) (Hex) (Torx) (Torx+) (Torx*) (Torx**)



Steckschlüssel-Satz 1/3 (342 x 172 mm) / SmartCase L
36teilig

Made In Germany

Inhalt:

- 880-8 10 11 12 13 14 15
- 16 17 18 19 21 22
- 880-E 6 E 7 E 8 E 10 E 12 E 14
- 8816 P 8820 8821-5 10
- 2204-5 6 7 8
- 2215-PH 1 PH 2
- 2223-T 10 T 15 T 20 T 25 T 30 T 40
- 2250-2

HAZET No.	EAN-No. 4000896+	sfr
163-233/36	178100	*427,-
2K-Weichschaum-Einlage leer für 163-233/36		
163-233 L	178155	60,80

(E) 12.5 1/2"

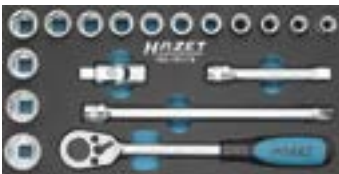

Steckschlüssel-Satz 1/3 (342 x 172 mm) / SmartCase L
18teilig

Made In Germany

Inhalt:

- 900-10 11 12 13 14 15 16
- 17 18 19 21 22 24 27
- 916 SP 917-5
- 918-10 920

HAZET No.	EAN-No. 4000896+	sfr
163-191/18	162307	*493,-
2K-Weichschaum-Einlage leer für 163-191/18		
163-191 L	162543	91,10

Werkzeug-Satz in Safety-Insert-System

(E) (Hex) (Torx) 6.3 1/4" 12.5 1/2"



TORX® Steckschlüssel-Satz 1/3 (342 x 172 mm) / SmartCase L
24teilig

Made In Germany

Inhalt:

- 8502-T 10 T 15 T 20
- T 25 T 27 T 30 T 40
- 992-T 30 T 40 T 45 T 50 T 55
- 850-E 5 E 6 E 7 E 8 E 10
- 900-E 10 E 12 E 14
- E 16 E 18 E 20
- 2115-T 8 T 10 T 15 T 20
- T 25 T 27 T 30 T 40

HAZET No.	EAN-No. 4000896+	sfr
163-192/24	162314	*392,-
2K-Weichschaum-Einlage leer für 163-192/24		
163-192 L	162550	94,-

(E) 10 3/8"



Steckschlüssel-Satz 1/3 (342 x 172 mm) / SmartCase L
14teilig

Made In Germany

Inhalt:

- 880 TZ-9 10 11 12 13 14 15
- 16 17 18 19 20 21 22

HAZET No.	EAN-No. 4000896+	sfr
163-259/14	179558	294,-
2K-Weichschaum-Einlage leer für 163-259/14		
163-259 L	179541	56,10

(E) (Hex) 12.5 1/2"



Schraubendreher-Steckschlüssel-einsatz-Satz 1/3 (342 x 172 mm) / SmartCase L
13teilig

Made In Germany

Inhalt:

- 986-5 6 7 8 10
- 12 14 17 19
- 986 KK-6 7 8 10

HAZET No.	EAN-No. 4000896+	sfr
163-220/13	168286	*280,-
2K-Weichschaum-Einlage leer für 163-220/13		
163-220 L	168200	59,20

Werkzeug-Satz in Safety-Insert-System

(E) (Hex) (Torx) 12.5 1/2"

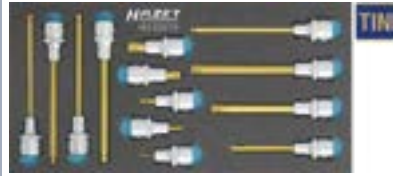

Schraubendreher-Steckschlüssel-einsatz-Satz 1/3 (342 x 172 mm) / SmartCase L
13teilig

Made In Germany

Inhalt:

- 990-5 6 8 10 12
- 990 Lg-8 990 S Lg-10 12
- 986 KK-5 6 7 8 10

HAZET No.	EAN-No. 4000896+	sfr
163-222/13	168279	*283,-
2K-Weichschaum-Einlage leer für 163-222/13		
163-222 L	168194	61,-

(E) (Hex) (Torx) 12.5 1/2"



Schraubendreher-Steckschlüssel-einsatz-Satz 1/3 (342 x 172 mm) / SmartCase L
10teilig

Made In Germany

Inhalt:

- 990-8 10 12 14 16 18
- 990 Lg-8 14 990 S Lg-10 12

HAZET No.	EAN-No. 4000896+	sfr
163-221/10	168262	*253,-
2K-Weichschaum-Einlage leer für 163-221/10		
163-221 L	168187	58,90

(E)



Doppel-Maulschlüssel-Satz 1/3 (342 x 172 mm) / SmartCase L
8teilig

Made In Germany

Inhalt:

- 450 N-6 x 7 8 x 9 10 x 11 12 x 13
- 14 x 15 16 x 17 18 x 19 21 x 22

HAZET No.	EAN-No. 4000896+	sfr
163-95/8	145669	*114,80
2K-Weichschaum-Einlage leer für 163-95/8		
163-95 L	145966	53,40

(E)





Werkzeug-Satz in Safety-Insert-System

Ring-Maulschlüssel-Satz 1/3 (342 x 172 mm) / SmartCase L
8teilig

Made In Germany

Inhalt:
600 N-10 11 13 14 15 17 19 22

HAZET No.	EAN-No. 4000896+	sfr
163-292/8	186372	192,30

2K-Weichschaum-Einlage leer für 163-292/8

163-292 L	186365	37,20
-----------	--------	-------



Knarren-Ring-Maulschlüssel-Satz 1/3 (342 x 172 mm) / SmartCase L
6teilig

Inhalt:
606-8 10 12 13 17 19

HAZET No.	EAN-No. 4000896+	sfr
163-97/6	145683	*295,70

2K-Weichschaum-Einlage leer für 163-97/6

163-97 L	145980	53,50
----------	--------	-------



Doppel-Ringschlüssel-Satz 1/3 (342 x 172 mm) / SmartCase L
7teilig

Made In Germany
Inhalt:
630-6 x 7 8 x 9 10 x 11 12 x 13
14 x 15 17 x 19 21 x 22

HAZET No.	EAN-No. 4000896+	sfr
163-296/7	186655	196,40

2K-Weichschaum-Einlage leer für 163-296/7

163-296 L	186693	24,50
-----------	--------	-------

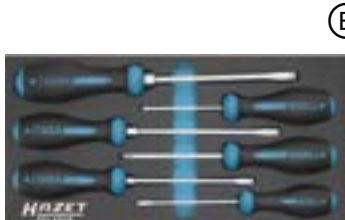

HEXAnamic®-Schraubendreher-Satz 1/3 (342 x 172 mm) / SmartCase L
6teilig

Inhalt:
802-40 55 65 80
PH 1 PH 2

HAZET No.	EAN-No. 4000896+	sfr
163-184/6	161461	*188,70

2K-Weichschaum-Einlage leer für 163-184/6

163-184 L	161515	80,80
-----------	--------	-------

Werkzeug-Satz in Safety-Insert-System

HEXAnamic® TORX® Schraubendreher-Satz 1/3 (342 x 172 mm) / SmartCase L
5teilig

Inhalt:
802-T 10 H T 15 H T 20 H T 25 H T 30 H

HAZET No.	EAN-No. 4000896+	sfr
163-185/5	161478	*183,60

2K-Weichschaum-Einlage leer für 163-185/5

163-185 L	161522	82,10
-----------	--------	-------

Schraubendreher-Satz 1/3 (342 x 172 mm) / SmartCase L
10teilig

Inhalt:
803-25 30 35 40 65 80
803-PH 1 PH 2
801 K-55 801 K-PH 2

HAZET No.	EAN-No. 4000896+	sfr
163-94/10	145652	160,30

2K-Weichschaum-Einlage leer für 163-94/10

163-94 L	145959	54,60
----------	--------	-------

Schraubendreher-Satz 1/3 (342 x 172 mm) / SmartCase L
5teilig

Inhalt:
810 U-1/5

HAZET No.	EAN-No. 4000896+	sfr
163-264/5	180592	94,20

2K-Weichschaum-Einlage leer für 163-264/5

163-264 L	180646	25,80
-----------	--------	-------

Schraubendreher-Satz 1/3 (342 x 172 mm) / SmartCase L
6teilig

Inhalt:
760 N-2
1802-22
1841 a-22

HAZET No.	EAN-No. 4000896+	sfr
163-96/3	145676	247,50

2K-Weichschaum-Einlage leer für 163-96/3

163-96 L	145973	48,40
----------	--------	-------

T-Griff TORX® Schraubendreher-Satz 1/3 (342 x 172 mm) / SmartCase L

Inhalt:
828-T 6 T 7 T 8 T 9
T 10 T 15 T 20 T 25 T 30

HAZET No.	EAN-No. 4000896+	sfr
163-182/9	162352	*193,50

2K-Weichschaum-Einlage leer für 163-182/9

163-182 L	161508	85,30
-----------	--------	-------

Werkzeug-Satz in Safety-Insert-System

T-Griff Schraubendreher-Satz 1/3 (342 x 172 mm) / SmartCase L
6teilig

Inhalt:
829-2 2.5 3 4 5 6

HAZET No.	EAN-No. 4000896+	sfr
163-189/6	162260	*172,20

2K-Weichschaum-Einlage leer für 163-189/6

163-189 L	162284	85,70
-----------	--------	-------

Sechskant-Steckschlüssel-Satz 1/3 (342 x 172 mm) / SmartCase L
3teilig

Inhalt:
428-8 10 13

HAZET No.	EAN-No. 4000896+	sfr
163-122/3	153534	*162,20

2K-Weichschaum-Einlage leer für 163-122/3

163-122 L	153527	83,30
-----------	--------	-------

Zangen-Satz 1/3 (342 x 172 mm) / SmartCase L
3teilig

Made In Germany
Inhalt:
760 N-2
1802-22
1841 a-22

HAZET No.	EAN-No. 4000896+	sfr
163-96/3	145676	247,50

2K-Weichschaum-Einlage leer für 163-96/3

163-96 L	145973	48,40
----------	--------	-------

Werkzeug-Satz in Safety-Insert-System



(E)

Zangen-Satz 1/3 (342 x 172 mm) / SmartCase L
4teilig

Inhalt:
755-10 A 1802 M-33
1803 M-11 1841 MA-11

HAZET No.	EAN-No. 4000896+	sfr
163-121/4	153541	265,-
2K-Weichschaum-Einlage leer für 163-121/4		
163-121 L	153558	67,10



(E)

Zangen-Satz für Sicherungsringe 1/3 (342 x 172 mm) / SmartCase L
4teilig

Made In Germany

Inhalt:
1845 A-19 1845 B-19
1845 C-19 1845 D-19

HAZET No.	EAN-No. 4000896+	sfr
163-124/4	153602	*209,-
2K-Weichschaum-Einlage leer für 163-124/4		
163-124 L	153596	67,10



(E)

Werkzeug-Satz 1/3 (342 x 172 mm) / SmartCase L
8teilig

Made In Germany

Inhalt:
730-3 6 751 HS/5
2140-5

HAZET No.	EAN-No. 4000896+	sfr
163-299/8	186723	158,-
2K-Weichschaum-Einlage leer für 163-299/8		
163-299 L	186747	22,90

Weichschaum-Einlage mit Leerfach



2K-Weichschaum-Einlage, leer 1/3 (342 x 172 mm) / SmartCase L

HAZET No.	EAN-No. 4000896+	sfr
163-130 L	153589	*67,10

Werkzeug-Satz in Safety-Insert-System

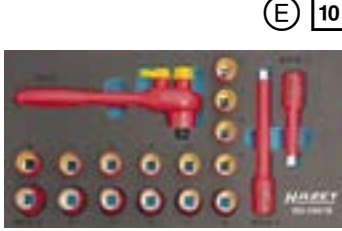

(E) 10 3/8 1000 V

VDE Steckschlüssel-Satz 1/3 (342 x 172 mm) / SmartCase L
18teilig

Inhalt:
880 VDE-6 7 8 9 10 11 12
13 14 16 17 18 19 20 22
8816 VDE 8821 VDE-3 5

HAZET No.	EAN-No. 4000896+	sfr
163-230/18	177837	*784,-
2K-Weichschaum-Einlage leer für 163-230/18		
163-230 L	178148	59,-

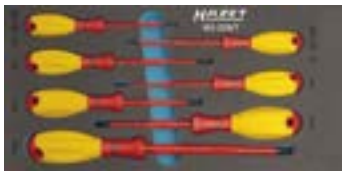

(E) 1000 V

VDE Schraubendreher-Satz 1/3 (342 x 172 mm) / SmartCase L
7teilig

Inhalt:
810 VDE-25 30 35 40
810 VDE-PH 1 PH 2 PH 3

HAZET No.	EAN-No. 4000896+	sfr
163-229/7	177844	*128,-
2K-Weichschaum-Einlage leer für 163-229/7		
163-229 L	178179	60,-



(E) 1000 V

VDE Zangen-Satz 1/3 (342 x 172 mm) / SmartCase L
4teilig

Made In Germany

Inhalt:
759 N-2 VDE
1803 VDE-22 1841 b VDE-33 1850 VDE-22

HAZET No.	EAN-No. 4000896+	sfr
163-226/4	177875	*295,-
2K-Weichschaum-Einlage leer für 163-226/4		
163-226 L	178025	64,70

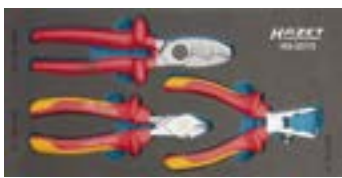

(E) 1000 V

VDE Zangen-Satz 1/3 (342 x 172 mm) / SmartCase L
3teilig

Made In Germany

Werkzeug-Satz in Safety-Insert-System

Inhalt: 1802 VDE-22 1804 VDE-33 1860 VDE-11

HAZET No.	EAN-No. 4000896+	sfr
163-227/3	177868	268,-
2K-Weichschaum-Einlage leer für 163-227/3		
163-227 L	178131	64,10

(E) 6.3 1/4 10 3/8 12.5 1/2 20 3/4



Adapter-Satz 1/9 (172 x 114 mm) / SmartCase S
6teilig

Made In Germany

Inhalt:
858-1 8858-1 2
958-1 2 1058-2

HAZET No.	EAN-No. 4000896+	sfr
163-217/6	168231	*148,-
2K-Weichschaum-Einlage leer für 163-217/6		
163-217 L	168156	26,20



(E) 10 3/8

Schraubendreher-Steckschlüsseinsatz-Satz 1/9 (172 x 114 mm) / SmartCase S
6teilig

Made In Germany

Inhalt:
8801-4 5 6 7 8 10

HAZET No.	EAN-No. 4000896+	sfr
163-302/6	190348	112,10
2K-Weichschaum-Einlage leer für 163-302/6		
163-302 L	186594	18,80



(E) 12.5 1/2

TORX® Schraubendreher-Steckschlüsseinsatz-Satz 1/9 (172 x 114 mm) / SmartCase S
5teilig

Made In Germany

Inhalt:
992-T 30 H T 40 H T 45 H T 50 H T 55 H

HAZET No.	EAN-No. 4000896+	sfr
163-216/5	168224	*142,30
2K-Weichschaum-Einlage leer für 163-216/5		
163-216 L	168149	28,10



Werkzeug-Satz in Safety-Insert-System

ⓔ Ⓞ 6.3 1/4 10 3/8 12.5 1/2



TORX® Schraubendreher-Steckschlüsseinsatz-Satz 1/9 (172 x 114 mm)/SmartCase S 10teilig

Ⓞ Made In Germany

Inhalt:
8502-T 8 T 10 T 15
8802-T 20 T 25 T 30
992-T 40 T 50 T 55 T 60

HAZET No.	EAN-No. 4000896+	sfr
163-218/10	168248	*193,-
2K-Weichschaum-Einlage leer für 163-218/10		
163-218 L	168163	33,70



ⓔ Ⓞ Ⓞ 12.5 1/2

TORX® Werkzeug-Satz 1/9 (172 x 114 mm)/SmartCase S 12teilig

Ⓞ Made In Germany

Inhalt:
900-E 10 E 12 E 14 E 16 E 18 E 20
992-T 30 T 40 T 45 T 50 T 55 T 60

HAZET No.	EAN-No. 4000896+	sfr
163-245/12	178049	*206,-
2K-Weichschaum-Einlage leer für 163-245/12		
163-245 L	178308	37,10



ⓔ Ⓞ 12.5 1/2

XZN-Schraubendreher-Steckschlüsseinsatz-Satz 1/9 (172 x 114 mm)/SmartCase S 7teilig

Ⓞ Made In Germany

Inhalt:
990-6 8 10 12 14 16 18

HAZET No.	EAN-No. 4000896+	sfr
163-243/7	178032	*164,-
2K-Weichschaum-Einlage leer für 163-243/7		
163-243 L	178315	37,10



ⓔ Ⓞ 12.5 1/2

Schraubendreher-Steckschlüssel-einsatz-Satz 1/9 (172 x 114 mm)/SmartCase S 5teilig

Werkzeug-Satz in Safety-Insert-System

Ⓞ Made In Germany ⓔ Ⓞ 12.5 1/2

Inhalt:
986-5 6 7 8 10

HAZET No.	EAN-No. 4000896+	sfr
163-215/5	168217	*105,-
2K-Weichschaum-Einlage leer für 163-215/5		
163-215 L	168132	28,10



ⓔ Ⓞ 12.5 1/2

RIBE-CV Schraubendreher-Steckschlüsseinsatz-Satz 1/9 (172 x 114 mm)/SmartCase S 7teilig

Ⓞ Made In Germany

Inhalt:
991-6 7 8 9 10 12 14

HAZET No.	EAN-No. 4000896+	sfr
163-250/7	178056	*164,-
2K-Weichschaum-Einlage leer für 163-250/7		
163-250 L	178230	37,10



ⓔ Ⓞ 10 3/8

Gelenk-Steckschlüssel-Satz 172 x 50 mm 5teilig

Ⓞ Made In Germany

Inhalt:
880 G-10 12 13 14 16

HAZET No.	EAN-No. 4000896+	sfr
163-249/5	180288	236,-
2K-Weichschaum-Einlage leer für 163-249/5		
163-249 L	180271	20,90

Werkzeug-Satz in Safety-Insert-System

ⓔ Ⓞ



TORX® Schraubendreher-Steckschlüsseinsatz-Satz 172 x 50 mm 6teilig

Ⓞ Made In Germany

Inhalt:
8802-T 20 T 25 T 30 T 40 T 45 T 50

HAZET No.	EAN-No. 4000896+	sfr
163-303/6	186846	130,40
2K-Weichschaum-Einlage leer für 163-303/6		
163-303 L	186600	16,80



ⓔ Ⓞ Ⓞ 6.3 1/4

TORX® Werkzeug-Satz 172 x 50 mm 14teilig

Ⓞ Made In Germany

Inhalt:
850-E 4 E 5 E 6 E 7 E 8 E 10 E 11
8502-T 10 T 15 T 20 T 25 T 27 T 30 T 40

HAZET No.	EAN-No. 4000896+	sfr
163-251/14	178063	151,-
2K-Weichschaum-Einlage leer für 163-251/14		
163-251 L	178254	23,-



ⓔ Ⓞ Ⓞ 10 3/8

TORX® Werkzeug-Satz 172 x 50 mm 9teilig

Ⓞ Made In Germany

Inhalt:
880-E 8 E 10 E 12 E 14
8802-T 25 T 30 T 40 T 45 T 50

HAZET No.	EAN-No. 4000896+	sfr
163-252/9	178070	148,40
2K-Weichschaum-Einlage leer für 163-252/9		
163-252 L	178247	23,-

Weichschaum-Einlage mit Kleinteilefächern

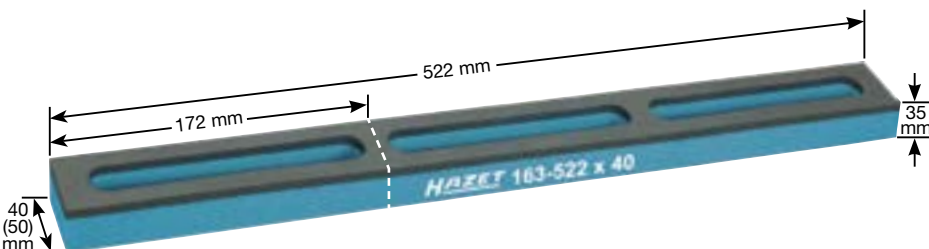

- Safety-Insert-System – alle Werkzeuge rüttelfest eingebettet
- Fehlendes Werkzeug wird sofort bemerkt
- Passend für alle HAZET-Werkzeugwagen *Assistant* mit Schubfächern
- Für die Werkzeugwagen *Assistant* 173, 179, 179 BIG-1, 179 XL und 180 empfehlen wir zusätzlich Kunststoff-Einlage 173-36/5 oder Weichschaum-Einlagen 163-522x40 bzw. 163-522x50

HAZET No.	EAN-No. 4000896+	sfr
• 1 Kleinteilefach • H 33 x B 172 x T 50 mm • Geeignet für <i>Assistant</i> 173, 179 und 179 W		
163-172 x 50	154692	*15,70
• 1 Kleinteilefach • H 33 x B 172 x T 40 mm • Geeignet für <i>Assistant</i> 180		
163-172 x 40	154685	15,90
• 3 Kleinteilefächer • H 33 x B 522 x T 40 mm • Geeignet für <i>Assistant</i> 180		
163-522 x 40	141050	27,40
• 3 Kleinteilefächer • H 33 x B 522 x T 50 mm • Geeignet für <i>Assistant</i> 173, 179 und 179 W		
163-522 x 50	141043	*28,50



Werkzeug-Koffer



SmartCase



Ohne abgebildete Werkzeuge.

Komplette SmartCase Werkzeugkästen siehe Seiten 74, 79–80, 84, 88–89, 96–101, 108–109, 120, 142, 177, 216, 220, 230, 249, 269, 276



- Modernes zweifarbiges Design HAZET-BLAU® / schwarz
 - Mit Aufstellfunktion für schnellen und ergonomischen Werkzeugzugriff
 - Deckel als Ablagefläche für entnommene Werkzeuge oder Kleinteile nutzbar
 - Robuster ABS-Kunststoff
- MADE IN GERMANY**

HAZET No.	EAN-No. 4000896+	sfr
165-S	167784	37,60
165-L	167777	55,20



Werkzeug-Satz für Hybrid- und Elektrofahrzeuge



Im Rollkoffer

Gemeinsame Entwicklung mit einem der führenden Automobil-Hersteller und in Abstimmung mit TÜV-Süd



Rollkoffer:

- Mit 4fach-Teleskopauszug von 950–1.150 mm
- Belastbarkeit: bis 40 kg
- Maße (nicht ausgezogen): H 310 x B 460 x T 190 mm
- Gewicht, leer: 6,2 kg

43teiliger Satz, Inhalt:

- Je 5 Endkappen \varnothing 10 mm und 20 mm
- 2 Warnschilder „Hybrid“, „Hybrid-Schalter“ · 500 m Absperrband (Breite 50 mm)
- 10 VDE-Schraubendreher:
 - 2,5 · 3 · 3,5 · 4 mm
 - PH 1 · PH 2 · PH 3
 - T 20 · T 25 · T 30
- 15 VDE Steckschlüssel-Einsätze \square 6–22 mm
- 3 VDE \square Schraubendreher-Einsätze \square M 8 · M 10 · M 12
- 2 VDE Verlängerungen \square 74 und 126 mm
- 1 VDE Umschaltknarre \square
- Je 1 VDE Universalzange 250 mm · VDE Kraft-Seitenschneider 180 mm
 VDE Hebel-Seitenschneider 160 mm · VDE Flachzange 160 mm
 VDE Flachrund-Zange, stumpfwinklig gebogen 200 mm
 VDE Kombinations-Zange 200 mm · VDE Kabel- und Abisoliermesser

Rollkoffer

- Ziehen oder Schieben möglich
- Gummierte, gelagerte große Laufrollen
- Kippstabil durch breiten Radstand
- Flugtaugliche, robuste Kofferschalen aus bruchstabilem X-ABS
- Mit Doppel-Aluminium-Rahmen
- Strapazierfähige Werkzeugaufnahmen



HAZET No.	EAN-No. 4000896+	sfr
150/43	173204	3.602,-

Anhängbarer, tragbarer Werkzeugkasten Cockpit



• Die 3. Dimension für den *Assistent*

- Anhängbarer, tragbarer Werkzeugkasten Cockpit
- Raumwunder: Sofort-Zugriff – 80% der gängigsten Werkzeuge immer schnell griffbereit
- Ersetzt zwei Schubfächer und gewinnt Raum für weitere Werkzeuge
- Passend für *Assistent* 178, 179 und 180
- Schnell abnehmbar
- Arbeitsfläche bleibt frei für Montagearbeiten
- Hoher Bedienkomfort durch ergonomische 15° Anordnung
- Abnehmbarer, anhängbarer Deckel mit schwenkbarem Tragegriff
- Gleichschließendes Schloss für Cockpit und *Assistent* auf Wunsch möglich
- Maße: H 343 x B 188 x T 516 mm



HAZET No.	EAN-No. 4000896+	sfr
---------------------	---------------------	-----

- HAZET-Cockpit inkl. 70 Werkzeugen

70teilig

Inhalt:

- 600 N-7 8 9 10 12 13
14 15 16 17 18 19
- 760 N-1 2
- 802-40 55 65
- 802-PH 1 PH 2
- 802-T 20 H T 25 H T 27 H T 30 H
- 850-4 5 5,5 6 7 8
9 10 11 12 13 14
- 8501-3 4 5 6 8
- 8507-PZ 1 PZ 2
- 863 P 866 U 867-2 868 869
- 900-10 11 12 13 14 15 16 17
18 19 20 21 22 24 27 30
- 916 SP 917-5 918-10 920
- 1803-22 1841 A-22

190-20/70	162529	2.326,-
------------------	--------	---------

HAZET-Cockpit, leer

- Zur individuellen Ausrüstung mit zusätzlichen Werkzeugen
- Mobil und jederzeit griffbereit
- Traglast max. 15 kg

190-20	164677	998,60
---------------	--------	--------

- Halblech rechts, mit Anbauteilen für *Assistent* 178, 179, 179 XL, 179 XXL, 179 A XXL, 179 T XXL

190-20-1	163540	211,-
-----------------	--------	-------

- Halblech hinten, mit Anbauteilen für *Assistent* 178 und 179

190-20-2	163533	255,-
-----------------	--------	-------





Metall-Werkzeugkasten mit Sortiment



H 245 x B 575 x T 210 mm



- Werkzeugkasten 190 L komplett mit Sortiment und Vorhängeschloss **80teilig**

Inhalt:
190 L
450 N-6 x 7 8 x 9 10 x 11 12 x 13 14 x 15
16 x 17 18 x 19 21 x 22 24 x 27 30 x 32
630-6 x 7 8 x 9 10 x 11 12 x 13 14 x 15 16 x 17
18 x 19 21 x 22 24 x 27 30 x 32 36 x 41
650-20
730-3 6 740-3 745 a-2 4 746-2 760 N-1 2
803-25 30 35 40 55 80
803-PH 1 PH 2 PH 3 PZ 1 PZ 2
824
900-10 11 12 13 14 15 16 17 18
19 21 22 24 26 27 28 30 32
915 916 SP 917-5 918-10 920
986-5 6 8 10
1802 M-22 1841 a-3 1952-35
2100-03 04 05 06 08 10 2140-5 2154

HAZET No.	EAN-No. 4000896+	sfr
190/80	048922	1.989,-

Metall-Werkzeugkasten, leer



H 245 x B 575 x T 210 mm



- 5teilig mit Vorhängeschloss
- Stabile Ausführung in blau-schwarzem Design
- HAZET-BLAU®/schwarz einbrennlackiert

HAZET No.	EAN-No. 4000896+	sfr
190 L	007462	*113,60

Kunststoff-Tragekasten



H 215 x B 396 x T 294 mm



- Offen und handlich
- Mit Längenmaß-Skala (cm/inch) auf der Oberseite
- Auch für den Transport von Flüssigkeiten und Dosen geeignet
- Stabiler **Aluminium-Tragegriff**
- Lösemittelbeständiger Kunststoff, HAZET-BLAU®
- Stapelbar
- **Made In Germany**

HAZET No.	EAN-No. 4000896+	sfr
190 L-1	133901	29,90

Kunststoff-Werkzeugkasten



190 L-2
H 215 x B 470 x T 250 mm



190 L-3
H 270 x B 550 x T 250 mm

Mobiler Arbeitsplatz

- Für Profis und anspruchsvolle Hobby-Handwerker
- Besonders robuste Ausführung
- Größtmögliches Volumen und Stauraum trotz kompakter Abmessung
- Sicheres Tragen durch strapazierfähigen Alu-Bügelgriff
- Stabile Alu-Spannbügelverschlüsse
- Zwei ausklappbare Einlagen
- Kunststoff, HAZET-BLAU®/schwarz

Made In Germany

HAZET No.	EAN-No. 4000896+	sfr
190 L-2	150533	124,40
190 L-3	133987	144,-

Werkzeug-Koffer



- „Slim-Line“ – nur 105 mm hoch
- Für universelle Anwendungen z.B. im Haus, Hobby und Garten
- Übersichtliche und sichere Werkzeug-Anordnung
- Sicherung gegen Herausfallen der Werkzeuge durch Klemm-Effekt in Einlagen
- Verdecktes Leerfach für Kleinteile

HAZET No.	EAN-No. 4000896+	sfr
56teilig, in Kunststoff-Koffer In Safety-Insert-System, 2-Komponenten-Weichschaum-Einlage Inhalt: 450 N-6 x 7 8 x 9 10 x 11 12 x 13 14 x 15 16 x 17 18 x 19 21 x 22 760 N-2 802-40 55 65 802-PH 1 PH 2 802-PZ 2 839-1 880-8 10 11 12 13 14 15 16 17 18 19 20 21 22 8816 P 8821-3 6 1803-22 1979-73 1981 2100-02 03 04 05 06 07 08 2115-T 9 T 10 T 15 T 20 T 25 T 27 T 30 T 40 2140-5 2154-2 2157 2158 1520/56	111183	1.172,-



Werkzeug-Sortimente



Werkzeug-Sortimente

Werkzeug-Sortiment

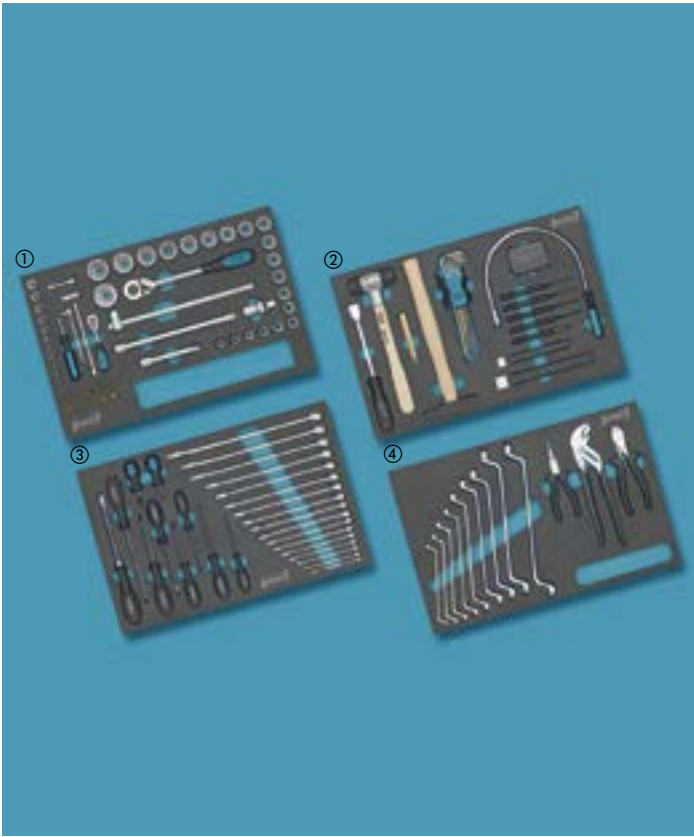

Mechaniker-Grundsoriment für die moderne Pkw-Instandhaltung

- In Safety-Insert-System – fehlendes Werkzeug wird sofort bemerkt
- Einlagen passend für HAZET-*Assistent* 168, 169 N, 170, 173, 174, 176-1, 177, 177 W, 178, 179, 179 W, 179 XL, 180

117teilig

Inhalt:

① **163-57/56**

- 850-4 5 5,5 6 7 8
- 9 10 11 12 13 14
- 8501-3 4 5
- 863 P 865 866 U
- 867-2 868 869
- 900-10 11 12 13 14 15 16
- 17 18 19 20 21 22 23
- 24 26 27 28 30 32 34
- 915 916 SP 917-5 918-10 920

② **163-60/22**

- 730-3 6 746-1
- 748 B-3 4 5 6
- 824
- 1952-35 1976
- 2105 Lg/9 H 2140-5
- 2147 MS 2154-2

③ **163-58/27**

- 600 N-6 7 8 9 10 11 12 13 14
- 15 16 17 18 19 21 22 24
- 801 K-55 801 K-PH 2
- 803-25 30 35 40 65 80
- 803-PH 1 PH 2

④ **163-59/12**

- 630-6 x 7 8 x 9 10 x 11
- 12 x 13 14 x 15 16 x 17
- 18 x 19 20 x 22 21 x 23
- 760 N-2
- 1802 M-222
- 1841 A-22



Werkzeug-Sortiment



Werkzeug-Sortiment für Industrie 95teilig

Inhalt:

- 279-6 10
- 450 N-6 x 7 8 x 9 10 x 11
- 12 x 13 14 x 15 16 x 17
- 18 x 19 21 x 22 24 x 27
- 30 x 32
- 630-6 x 7 8 x 9 10 x 11
- 12 x 13 14 x 15 16 x 17
- 18 x 19 21 x 22 24 x 27 30 x 32
- 730-3 6
- 740-3
- 745 a-2 4
- 746-2
- 760 N-1 2 3
- 803-25 30 35 40 55 80 100
- 803-PH 1 PH 2 PH 3 PZ 1 PZ 2
- 850-4 4,5 5 5,5 6 7 8
- 9 10 11 12 13 14
- 863 P 864 865
- 866 U 867-2 868
- 869
- 900-10 11 12 13 14 15
- 16 17 18 19 21 22
- 24 26 27 28 30 32 34
- 915 916 SP
- 917-5 918-10 920
- 1802 M-22 1841 M a-33
- 1952-35 1980 N
- 1981
- 2140-5 2154-2
- 2157-1





VOLKSWAGEN-Gruppe Standard-Sortiment



• Standard-Sortiment für VOLKSWAGEN-Gruppe

219teilig

In Safety-Insert-System, 2-Komponenten-Weichschaum-Einlage

Inhalt:

163-118/57

- 850-4 5 5,5 6 7 8 9 10 11 12 13 14
- 8501-3 4 5 6 8
- 8503-0,6 x 3,5 1 x 5,5 1,2 x 8
- 8506-PH 1 PH 2 8507-PZ 1 PZ 2
- 863 P 865 866 U 867-2 868 869
- 900 Z-10 11 12 13 14 15 16 17 18 19 20
- 21 22 23 24 26 27 28 30 32 34
- 915 916 SP 919-5 919-1 10 920

163-153/75

- 609-E 6 x E 8 E 10 x E 12 E 14 x E 18 E 20 x E 24
- 803-T 6 T 7 T 8 T 9 T 10 T 15 T 20 T 25 T 27 T 30
- 850-E 4 E 5 E 6 E 7 E 8
- 880-10 11 12 13 14 15 16 17 18 19 21 22
- 880-E 10 E 11 E 12 E 14
- 8802-T 40 T 45
- 8816 P 8820 8821-3 6 10
- 900-E 16 E 18 E 20 E 24 992-T 50 T 55 T 60
- 2115-T 6 T 7 T 8 T 9 T 10 T 15 T 20 T 25 T 27 T 30 T 40
- 2223-T 6 T 7 H T 8 H T 9 H T 10 H T 15 H
- T 20 H T 25 H T 27 H T 30 H T 40 H
- 2223 LG-T 25 2250-1 2 2264

163-119/23

- 986-5 6 7 8 10 12 14 17 19
- 986 KK-6 7 8 10 990-8 10 12 14 16 18
- 990 Lg-8 14 990 S Lg-10 12

163-97/6

- 606-8 10 12 13 17 19

163-120/24

- 730-3 6 746-1 748 B-3 4 5 6
- 759 N-2
- 801 K-55 801 K-PH 2
- 803-25 30 35 40 65 80
- 803-PH 1 PH 2 PH 3
- 1802 M-22 1841 Mb-33 1850 M-22
- 2105 LG/9 H 2140-5

163-30/25

- 600 N-6 7 8 9 10 11 12 13 14
- 15 16 17 18 19 21 22 24
- 630-6 x 7 8 x 9 10 x 11 12 x 13
- 14 x 15 16 x 17 18 x 19 21 x 22
- 163-522 x 50 180-38
- 600 N-27 30 32 612-10 x 11
- 630-24 x 27 30 x 32 650-20
- 824 2130

VOLKSWAGEN-Gruppe Ergänzungs-Sortiment



• Ergänzungs-Sortiment für VOLKSWAGEN-Gruppe

70teilig

In Safety-Insert-System, 2-Komponenten-Weichschaum-Einlage

Inhalt:

163-131/8

- 903 S Lg-17 19
- 858-1
- 8858-1 2
- 958-1 2
- 1058-2
- 163-122/3
- 428-8 10 13
- 163-95/8
- 450 N-6 x 7 8 x 9 10 x 11 12 x 13
- 14 x 15 16 x 17 18 x 19 21 x 22

163-121/4

- 755-10 A
- 1802 M-33 1803 M-11 1841 MA-11

163-124/4

- 1845 A-19 1845 B-19
- 1845 C-19 1845 D-19
- 163-130 L
- 163-522 x 50
- 426-6 7 8
- 450 N-24 x 27 30 x 32
- 803 Lg-T 15 T 20 T 25 T 30
- 828-T 45
- 880 TZ/10 H
- 880 G/10 H
- 900 SZ-32 34 36
- 918-23
- 1015/2
- 2211-4 5
- 2212-6 8 10
- 6420 B 6420 C



HAZET No.	EAN-No. 4000896+	sfr
0-2500-163/219	153633	5.297,-

HAZET No.	EAN-No. 4000896+	sfr
0-2500-163/70	153640	2.649,-



AUDI-Standard-Sortiment



• **Standard-Sortiment für AUDI**

214teilig

In Safety-Insert-System,
2-Komponenten-Weichschaum-Einlage

Inhalt:

163-30/25

600 N-6 7 8 9 10 11 12 13 14 15 16 17 18 19 21 22 24
630-6 x 7 8 x 9 10 x 11 12 x 13 14 x 15 16 x 17 18 x 19 21 x 22

163-97/6

606-8 10 12 13 17 19

163-119/23

986-5 6 7 8 10 12 14 17 19
986 KK-6 7 8 10 990-8 10 12 14 16 18
990 Lg-8 14 990 S Lg-10 12

163-141/31

802-30 40 55 65 80 100 120
802-PH 1 PH 2 PH 3 801 K-55 801 K-PH 2
803-T 6 T 7 T 8 T 9 T 10 T 15 T 20 T 25 T 27 T 30
2105 LG/9 H

163-143/18

426-6 7 612 N-10 x 11
730-3 6 746-1
748 B-3 4 5 6 8
824 1952-40 2140-4 2152/3 2154 N-5 4968-2

163-257/4

760 N-2 1802 M-22 1841 M B-33 1850 M-22

163-258/92

850-4 5 5,5 6 7 8 9 10 11 12 13 14
850-E 4 E 5 E 6 E 7 E 8 8501-3 4 5 6
8502-T 10 T 15 T 20 T 25 T 27
8503-1 x 5,5
8506-PH 1 PH 2
863 P 866 U 867-2 4 868 869
900-10 11 12 13 14 15 16 17 18
19 20 21 22 24 27 30 32
900 Z-8 9 10 12 13 14 15 16 17
18 19 21 22 24 27 30 32
900-E 10 E 12 E 14 E 16 E 18 E 20
915 916 SP 919-1 5 10 920
992-T 30 T 40 T 45 T 50 T 55 T 60
2223-T 6 T 7 T 8 T 9
2250-1
163-522 x 50 163-172 x 50
600 N-27 30 32 630-24 x 27 30 x 32
650-20 1841 M A-22 2116 Lg/8 H



HAZET No.	EAN-No. 4000896+	sfr
0-2500-163/214	179510	5.297,-

AUDI-Ergänzungs-Sortiment



• **Ergänzungs-Sortiment für AUDI**

86teilig

In Safety-Insert-System,
2-Komponenten-Weichschaum-Einlage

Inhalt:

163-121/4

755-10 A
1802 M-33 1803 M-11 1841 MA-11

163-122/3

428-8 10 13

163-124/4

1845 A-19 1845 B-19 1845 C-19 1845 D-19

163-131/8

858-1
8858-1 2
903 SLG-17 19
958-1 2
1058-2

163-181/17

880-10 11 12 13 14 15
16 17 18 19 21 22
8816 P 8820 8821-3 6 10

163-95/8

450 N-6 x 7 8 x 9 10 x 11 12 x 13
14 x 15 16 x 17 18 x 19 21 x 22
163-172 x 50
426-8
450 N-24 x 27 30 x 32
803 LG-T 15 T 20 T 25 T 30
828-T 45
880 G-10 11 12 13 14 15 16 17 18 19
880 TZ-10 11 12 13 14 15 16 17 18 19
8822-1 3 10
900 SZ-32 36
918-23
1015/2
2211-4 5
2212-6 8 10
6420 B 6420 C



HAZET No.	EAN-No. 4000896+	sfr
0-2500-163/86	179503	2.649,-



Betriebs- und Werkstatteinrichtung – Werkzeug-Sortimente

MERCEDES-BENZ-Werkzeug-Sortiment



• Sortiment für MERCEDES-BENZ-Pkw

296teilig

In Safety-Insert-System,
2-Komponenten-Weichschaum-Einlage

Inhalt:

163-118/57

850-4 5 5,5 6 7 8 9 10 11 12 13 14
8501-3 4 5 6 8 8503-0,6 x 3,5 1 x 5,5 1,2 x 8
8506-PH 1 PH 2 8507-PZ 1 PZ 2
863 P 865 866 U 867-2 868 869
900 Z-10 11 12 13 14 15 16 17 18 19 20
21 22 23 24 26 27 28 30 32 34
915 916 SP 919-1 5 10 920

163-53/75

609-E 6 x E 8 E 10 x E 12 E 14 x E 18 E 20 x E 24
803-T 6 T 7 T 8 T 9 T 10 T 15 T 20 T 25 T 27 T 30
850-E 4 E 5 E 6 E 7 E 8
880-10 11 12 13 14 15 16 17 18 19 21 22



MERCEDES-BENZ-Werkzeug-Sortiment

- 880-E 10 E 11 E 12 E 14 8802-T 40 T 45
- 8816 P 8820 8821-3 6 10
- 900-E 16 E 18 E 20 E 24
- 992-T 50 T 55 T 60
- 2115-T 6 T 7 T 8 T 9 T 10 T 15 T 20 T 25 T 27 T 30 T 40
- 2223-T 6 T 7 H T 8 H T 9 H T 10 H T 15 H
T 20 H T 25 H T 27 H T 30 H T 40 H
- 2223 Lg-T 25 2250-1 2 2264
- 163-119/23**
- 986-5 6 7 8 10 12 14 17 19
- 986 KK-6 7 8 10
- 990-8 10 12 14 16 18
- 990 Lg-8 14 990 S Lg-10 12
- 163-97/6**
- 606-8 10 12 13 17 19
- 163-120/24**
- 730-3 6 746-1
- 748 B-3 4 5 6 759 N-2
- 801 K-55 PH 2 803-25 30 35 40 65 80
- 803-PH 1 PH 2 PH 3
- 1802 M-22 1841 MB-33 1850 M-22
- 2105 Lg/9 H 2140-5
- 163-30/25**
- 600 N-6 7 8 9 10 11 12 13 14 15 16 17 18 19 21 22 24
- 630-6 x 7 8 x 9 10 x 11 12 x 13 14 x 15 16 x 17 18 x 19 21 x 22
- 163-131/8**
- 903 S Lg-17 19
- 858-1 8858-1 2 958-1 2 1058-2
- 163-122/3**
- 428-8 10 13
- 163-95/8**
- 450 N-6 x 7 8 x 9 10 x 11 12 x 13
14 x 15 16 x 17 18 x 19 21 x 22
- 163-121/4**
- 755-10 A
- 1802 M-33 1803 M-11 1841 MA-11
- 163-124/4**
- 1845 A-19 1845 B-19 1845 C-19 1845 D-19
- 163-130 L (2x) 163-522 x 50 (6x) 180-38
- 426-6 7 8 450 N-24 x 27 30 x 32
- 600 N-27 30 32 612-10 x 11
- 630-24 x 27 30 x 32 650-20
- 803 Lg-T 15 T 20 T 25 T 30
- 824 828-T 45
- 880 G/10 H 880 TZ/10 H
- 900 SZ-32 34 36 918-23
- 1015/2
- 1952-35 1976
- 2130 2147 2154 N-5 2154-10
- 2160 2165-2
- 2211-4 5 2212-6 8 10
- 6420 B 6420 C

HAZET
No.

EAN-No.
4000896+ sfr

0-2700-163/296

162031 7.016,-

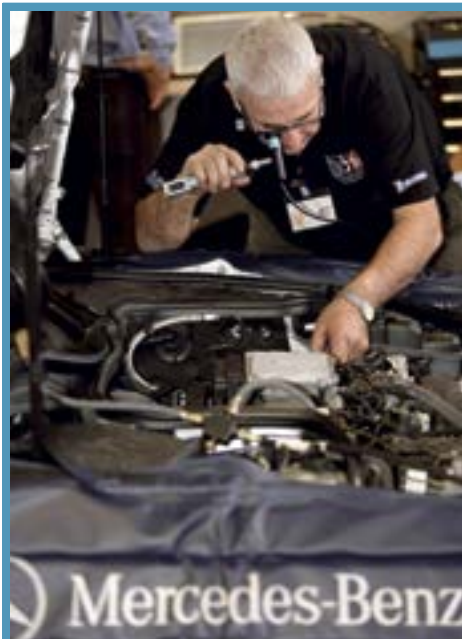

HAZET – Offizieller Werkzeug-Ausrüster der Mercedes-Benz Global-TechMasters

MERCEDES-BENZ-Werkzeug-Sortiment



• **Sortiment für MERCEDES-BENZ-Pkw**
117teilig

- Inhalt:
428-10
450 N-6 x 7 8 x 9 10 x 11 12 x 13
14 x 15 16 x 17 18 x 19 21 x 22
600 N-7 8 9 10 11 12 13 14 15
16 17 18 19 21 22 24 27
610 N-6 x 7 8 x 9 10 x 11 12 x 13
14 x 15 16 x 17 18 x 19 21 x 22
612 N-10 x 11
612-12 x 14 16 x 18 17 x 19
630-6 x 7 8 x 9 10 x 11 12 x 13 14 x 15
16 x 17 18 x 19 20 x 22 21 x 23
731-5 745 a-2 746-2
748 b-2 3 4 5 6 8
760 N-1 2
801 K-55 801 K-PH 2
803-25 30 35 40 65 80 803-PH 1 PH 2
819-PH 1 + PH 2 824
900-10 11 12 13 14 15 16
17 18 19 20 21 22 23
24 26 27 28 30 32 34
915 916 SP 917-5 918-10 920
1802-22 1841 a-33 1952-35 1976
2100-03 04 05 06 08 10
2120-8 2122-8 2130
2140-2 5 2147 2160 2165-2



MERCEDES-BENZ-Nfz-Werkzeug-Sortiment

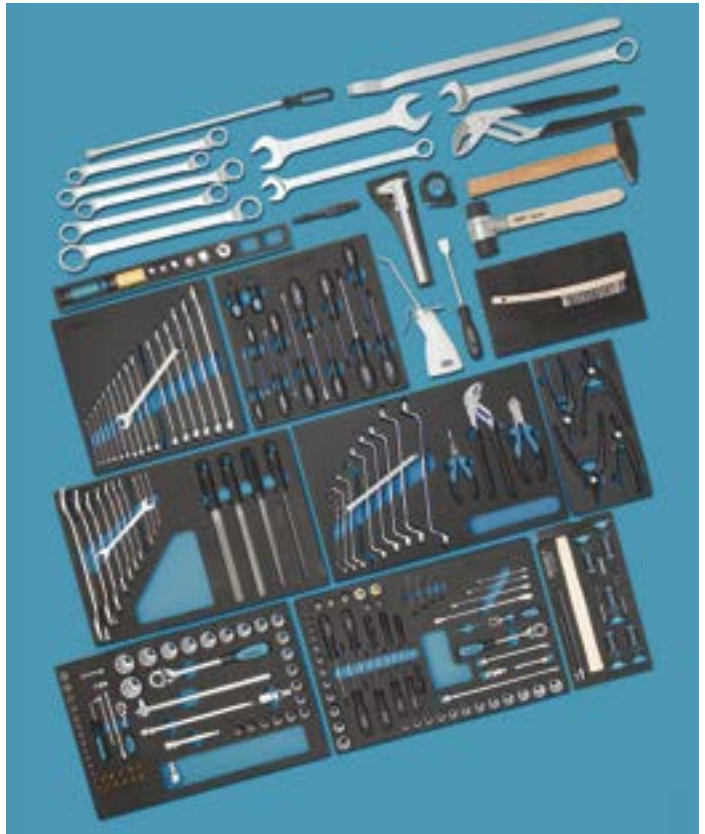

• **Sortiment für MERCEDES-BENZ-Nfz**
229teilig

In Safety-Insert-System,
2-Komponenten-Weichschaum-Einlage

Inhalt:

- 163-55/15**
450 N-6 x 7 8 x 9 10 x 11 12 x 13 14 x 15
16 x 17 18 x 19 21 x 22 24 x 27 30 x 32 34 x 36
2119-8 2120-8 2122-8 2123-8
- 163-118/57**
850-4 5 5,5 6 7 8 9 10 11 12 13 14
8501-3 4 5 6 8 8503-0,6 x 3,5 1 x 5,5 1,2 x 8
8506-PH 1 PH 2 8507-PZ 1 PZ 2
863 P 865 866 U 867-2 868 869
900 Z-10 11 12 13 14 15 16 17 18 19
20 21 22 23 24 26 27 28 30 32 34
915 916 SP 919-1 5 10 920
- 163-53/75**
609-E 6 x E 8 E 10 x E 12 E 14 x E 18 E 20 x E 24
803-T 6 T 7 T 8 T 9 T 10 T 15 T 20 T 25 T 27 T 30
850-E 4 E 5 E 6 E 7 E 8
880-10 11 12 13 14 15 16 17 18 19 21 22
880-E 10 E 11 E 12 E 14
8802-T 40 T 45 8816 P 8820 8821-3 6 10
900-E 16 E 18 E 20 E 24 992-T 50 T 55 T 60
2115-T 6 T 7 T 8 T 9 T 10 T 15 T 20 T 25 T 27 T 30 T 40
2223-T 6 T 7 H T 8 H T 9 H T 10 H T 15 H
T 20 H T 25 H T 27 H T 30 H T 40 H
2223 LG-T 25 2250-1 2 2264
- 163-98/17**
600 N-6 7 8 9 10 11 12 13 14 15 16 17 18 19 21 22 24
- 163-100/13**
801 K-55 801 K-PH 2 803-25 30 35 40 65 80
803-PH 1 PH 2 PH 3 803-PZ 1 PZ 2
- 163-59/12**
630-6 x 7 8 x 9 10 x 11 12 x 13 14 x 15 16 x 17 18 x 19 20 x 22 21 x 23
760 N-2 1802-22 1841 A-22
- 163-299/8**
730-3 6 751 HS/5 2140-5
- 163-131/8**
903 S Lg-17 19 858-1 8858-1 2 958-1 2 1058-2
- 163-124/4**
1845 A-19 1845 B-19 1845 C-19 1845 D-19 180-38
450 N-36 x 41 600 N-27 34 630-24 x 26 25 x 28 27 x 32 30 x 32 36 x 41
652 760 N-4 823 824 1952-50 1976-1
2130 2140-10 2154 N-5 2154-10 2160





BMW-Werkzeug-Sortiment

BMW-Werkzeug-Sortiment



- 915 916 SP 917-5
- 918-10 919-1
- 920 958-1 2
- 986-5 6 7 8 10 12 14 17
- 163-139/90**
- 609-E 6 x E 8 E 10 x E 12
E 14 x E 18 E 20 x E 24
- 850-E 4 E 5 E 6 E 7 E 8
- 880-7 8 9 10 11 12 13 14
15 16 17 18 19 21 22
- 880 G-10 11 12 13 14 15 16
- 880 LG-10 11 12 13
- 880-E 10 E 11 E 12 E 14
- 880 G-E 8 E 10
- 8801 K-9 8802-T 40 T 45
- 8808-6 8 10
- 8816 P 8816 GK 8820
- 8821-3 6 10 8858-1 2
- 900-E 16 E 18 E 20 E 24
- 992-T 50 T 55 T 60
- 2115-T 6 T 7 T 8 T 9 T 10 T 15
T 20 T 25 T 27 T 30 T 40
- 2215-PH 1 PH 2 PH 3
- 2223-T 6 T 7 H T 8 H T 9 H T 10 H T 15 H
T 20 H T 25 H T 27 H T 30 H T 40 H
- 2223 LG-T 25
- 2250-1 2 2264
- 163-140/33**
- 450 N-6 x 7 8 x 9 10 x 11 12 x 13
14 x 15 16 x 17 18 x 19 21 x 22
- 600 N-6 7 8 9 10 11 12 13
14 15 16 17 18 19 21 22 24
- 630-6 x 7 8 x 9 10 x 11 12 x 13
14 x 15 16 x 17 18 x 19 21 x 22
- 163-141/31**
- 801 K-55 801 K-PH 2
- 802-30 40 55 65 80 100 120
- 802-PH 1 PH 2 PH 3
- 803-T 6 T 7 T 8 T 9 T 10
T 15 T 20 T 25 T 27 T 30
- 2105 LG/9 H
- 163-142/9**
- 757-10 760 N-2
- 1802-22 1841 A-2
- 1846 A-2 1846 B-2
- 1846 C-2 1846 D-2
- 1850-22
- 163-143/18**
- 426-6 7
- 612 N-10 x 11
- 730-3 6
- 746-1
- 748 B-3 4 5 6 8
- 824 1952-40
- 2140-4 2152/3 2154 N-5
- 4968-2
- 600 N-27 30 32
- 918-23
- 1975 1976-2

HAZET No.	EAN-No. 4000896+	sfr
0-2900-163/258	151240	7.303,-

Sortiment für BMW-Pkw

- Langelebige Grundausstattung für den Arbeitsplatz – Instandsetzung –
- Passend für HAZET-Assistent 173, 179, 179 W, 179 XL, 180



258teilig

In Safety-Insert-System, 2-Komponenten-Weichschaum-Einlage

Inhalt:

163-138/77

- 850-4 5 5,5 6 7 8
9 10 11 12 13 14
- 850 Lg-4 5 5,5 6 7 8
9 10 11 12 13
- 8501-3 4 5 6 8
- 8503-0,6 x 3,5 1 x 5,5 1,2 x 8
- 8506-PH 1 PH 2
- 8507-PZ 1 PZ 2
- 858-1 863 P
- 865 866 U
- 867-2 868
- 869
- 903 S Lg-17
- 903 S Lg-19
- 900-10 11 12 13 14 15 16 17 18 19
20 21 22 24 27 30 32



**Abgestimmtes Werkzeugsortiment
– von BMW empfohlen –**



PORSCHE-Werkzeug-Sortiment



• **Werkzeug-Sortiment für PORSCHE**
218teilig

- Inhalt:
- 440-5,5 6 11 12 13 14
 - 600 N-20 21 22 24 25 27 29 30 32 36
 - 603-6 8 9 10 12 13
14 15 16 17 18 19
 - 609-E 6 x E 8 E 10 x E 12
E 14 x E 18 E 20 x E 24
 - 612-8 x 10 11 x 13 12 x 14 17 x 19
 - 630-10 x 11 12 x 13 14 x 15
16 x 18 17 x 19 20 x 22
 - 645-10 x 11 12 x 13
 - 731-2 5 745 a-6 745-4
 - 746-2 748 b-4 760 N-2
 - 801 K-35 55 801 K-PH 1 PH 2
 - 803-20 25 30 35 55 65 80
 - 803-PH 1 PH 2 PH 3 821-1
 - 803-T 8 T 9 T 10 T 15 T 20 T 25 T 30
 - 850-4 5 6 7 8 9
10 11 12 13 14
 - 850-E 5 E 6 E 7 E 8
 - 880-E 10 E 12 E 14
 - 8501-3 4 5 6 8
 - 8503-0,6 x 3,5 0,8 x 4 1 x 5,5 1,2 x 8
 - 8506-PH 1 PH 2 PH 3 PH 4
 - 8507-PZ 1 PZ 2 PZ 3
 - 858-1 863 P 865 866 U 867-2 868 869
 - 880-6 7 8 9 10 11 12 13
14 15 16 17 18 19 21 22
 - 8801-4 5 6 8
 - 8803-1 x 5,5 1,2 x 8 1,6 x 10
 - 8806-PH 1 PH 2 PH 3
 - 8815 8816 P 8820 8821-3 5 10 8858-1 2
 - 900 Z-10 11 12 13 14 15 16 17 18 19
20 21 22 23 24 26 27 28 30 32
 - 900-E 10 E 12 E 14
 - 915 916 SP 917-5 918-10 920 958-1 2
 - 986 Lg-8 10 992-T 55 T 60
 - 1802 M-22 1816-22 1841 M b-33 1846 a-2
 - 1846 c-2 1846 d-2 1952-35 1976
 - 2100-025 03 04 05 06 08 10 12 14
 - 2122-10
 - 2140-5 2143 2147 2150
 - 2223-T 10 T 20 T 25 T 27 T 30
 - 2223-T 30 H 2223 Lg-T 25
 - 2224-T 40 T 45 T 50
 - 2250-1 3 5 2255-1



Mit HAZET auf der Pole Position!



PORSCHE
vertraut auf:
HAZET Service-
Werkstattwagen und
Sortimente



Werkzeug-Sortiment



• Werkzeug-Sortiment für Elektriker
14teilig

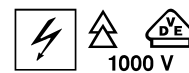

- Inhalt:
 810 VDE-25 35 40
 810 VDE-PH 1 PH 2
 839-1
 1803 VDE-33 1816 VDE-22 1826 VDE-22
 1841 a VDE-22 1841 b VDE-33 1850 VDE-22
 1862 2154 N-3

HAZET
No.

EAN-No.
4000896+

sfr

0-20/14

192526

623,-



Nfz-Werkzeug-Sortiment



- **Werkzeug-Sortiment für Nfz**
128teilig
In Safety-Insert-System,
2-Komponenten-Weichschaum-Einlage
- Inhalt:
- 163-57/56**
850-4 5 5,5 6 7 8
9 10 11 12 13 14
863 P 865 866 U
867-2 868 869
8501-3 4 5 6 8
8503-0,6 x 3,5 1 x 5,5 1,2 x 8
8506-PH 1 PH 2
8507-PZ 1 PZ 2
900-10 11 12 13 14 15 16
17 18 19 20 21 22 23
24 26 27 28 30 32 34
915 916 SP
917-5 918-10 920
- 163-119/23**
986-5 6 7 8 10 12 14 17 19
986 KK-6 7 8 10
990-8 10 12 14 16 18
990 Lg-8 14
990 S Lg-10 12
- 163-210/19**
600 N-8 9 10 11 12 13 14
15 16 17 18 19 21 22
24 27 30 32 34
- 163-211/20**
450 N-8 x 9 10 x 11 12 x 13 14 x 15
21 x 22 24 x 27 30 x 32 34 x 36
16 x 18 17 x 19 20 x 22
1058-1 2
1010-14 17 19 22
1012-T 60 T 80 T 100
- 163-96/3**
760 N-2 1802-22 1841 A-22
163-522 x 40
450 N-36 x 41 46 x 50
600 N-36 41
1976



Werkzeug-Sortiment



- **Karosserie-Sortiment**
• Für Werkzeugwagen *Assistent*
- 77teilig**
- Inhalt:
- 428-6 7 8 10 11 13
600 N-8 9 10 11 12 13
14 15 17 19 22 24
745 a-6 745-4 746-1
757-10 760 N-2 799-3
801 K-55
803-25 55 65 80 100
803-PH 1 PH 2 PH 3
821-2
900-10 11 12 13 15 17 19 22
916 SP 917-5 918-10
1810-250 1850-44
1917 N 1919 N
1920 N 1921
1922 1923
1927 1929-1
1930 1931
1934
1934-1 4 9 10
1937 K 1940 1950
1960-5 1961 L-2
1961 R-2
1965-1 2 3 4 5
2130
2140-3 5
2143 2150
2165-1 2



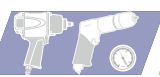

Handwerkzeuge



HINOX® Edelstahl-Werkzeuge
ab Seite 73

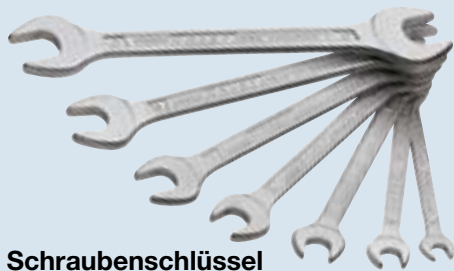

Schraubenschlüssel
ab Seite 66



Zangen
ab Seite 121



Hammer · Meißel · Körner
ab Seite 128

- | | | | |
|-----------------|------------------------|----------|------------|
| 6.3 1/4 | Steckschlüssel | ab Seite | 75 |
| 10 3/8 | Steckschlüssel | ab Seite | 81 |
| 12.5 1/2 | Steckschlüssel | ab Seite | 90 |
| 20 3/4 | Steckschlüssel | ab Seite | 102 |
| 25 1 | Steckschlüssel | ab Seite | 106 |
| | TORX® Werkzeuge | ab Seite | 108 |



Schraubendreher / Bits
ab Seite 110

**Schraubendreher-
Einsätze (Bits)**
ab Seite 117



Abzieh-Werkzeuge
ab Seite 131



Mess-Technik
ab Seite 143



**Schleif-, Trenn- und
Zerspanungstechnik** ab Seite 139



VDE- / Elektriker-Werkzeuge
ab Seite 145



Gewinde-Reparatur
ab Seite 141

Schraubenschlüssel



- ✓ Doppel-Maulschlüssel
- ✓ Doppel-Ringschlüssel
- ✓ Ring-Maulschlüssel
- ✓ Knarren-Ring-Maulschlüssel
- ✓ Steckschlüssel und und und ...

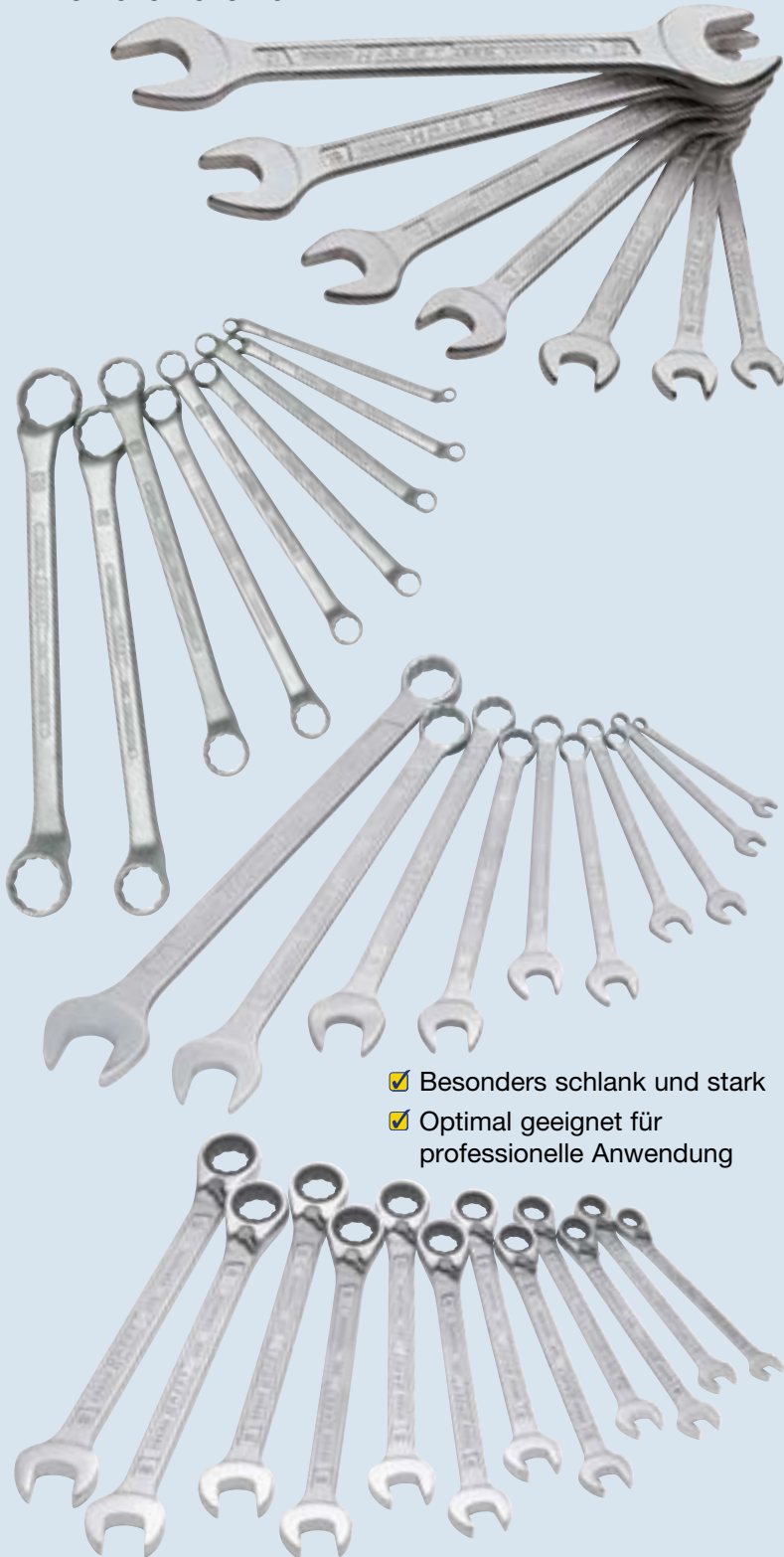

- ✓ Besonders schlank und stark
- ✓ Optimal geeignet für professionelle Anwendung

Werdegang eines Ring-Maulschlüssels





HAZET-Werkzeuge haben durchdachte Oberflächen



Mattverchromt:

- ✓ Ist die sichere Verchromung, weil sie optimal am Stahl haftet
- ✓ Liegt besser in der Hand, weil es anschmiegsamer ist
- ✓ Ist griffiger bei öligen Händen
- ✓ Blendet nicht bei der Arbeit
- ✓ Wirkt edel und unaufdringlich
- ✓ Gibt dem Mechaniker Sicherheit in die Hand

Verstellbarer Einmaulschlüssel



- Maulstellung 15°
- Mit Skala
- Oberfläche: phosphatiert, Spiegel hochglanzpoliert
- ISO 6787

HAZET No.	l mm	sb mm	FAN-No. 4000896+	sfr
279- 4	109	13	018086	40,10
279- 6	158	18	018093	44,40
279- 8	205	23	018109	49,20
279-10	255	28	018048	66,70
279-12	308	34	018055	92,60
279-15	382	43	018062	143,70
279-18	458	53	018079	242,80



- Maulstellung 22,5°
- Mit Skala
- Oberfläche: verchromt, Spiegel hochglanzverchromt
- ISO 6787

HAZET No.	l mm	sb mm	FAN-No. 4000896+	sfr
279 V- 6	158	18	018178	55,90
279 V- 8	205	23	018185	70,-
279 V-10	255	28	018147	85,10
279 V-12	308	34	018154	117,20

Doppel-Gelenksteckschlüssel



- Zum Einsatz bei engen Platzverhältnissen und Störkanten
- Schwenkbare Doppel-6kt.-Steckschlüssel an beiden Seiten
- Oberfläche: verchromt, Köpfe poliert

Doppel-Gelenksteckschlüssel

← **Made In Germany** (E)

HAZET No.	d ₁ mm	d ₂ mm	l mm	FAN-No. 4000896+	sfr
645- 8 x 9	12	13,5	179,4	028290	54,70
645-10 x 11	14,5	16	198,5	028030	55,50
645-12 x 13	17,5	19	214,4	028061	57,20
645-14 x 15	20	21,5	232	028092	62,10
645-16 x 17	23	24	243,2	028122	68,50

Doppel-Maulschlüssel



- Bei engen Platzverhältnissen
- Maulstellung 15° und 75° (gleiche Schlüsselweiten)
- Kurze, dünne Ausführung
- Oberfläche: verchromt

← **Made In Germany**

HAZET No.	b mm	a mm	l mm	FAN-No. 4000896+	sfr
440- 3.2	10,5	2	70	020119	16,50
440- 3.5	10,5	2	70	020126	16,50
440- 4	10,5	2	70	020133	16,50
440- 4.5	10,5	2	70	020140	16,50
440- 5	12,6	2	78	020157	16,50
440- 5.5	12,6	2	78	020164	16,50
440- 6	12,6	2	78	020171	16,50
440- 7	14,7	2	91	020188	16,50
440- 8	16,8	3	96	020195	16,50
440-10	21	3	105	020065	16,50
440-11	24,2	3	116	020072	16,80
440-12	24,2	3	116	020089	18,90
440-13	28,3	3	131	020096	17,90
440-14	28,3	3	131	020102	22,10

Doppel-Maulschlüssel-Satz



Doppel-Maulschlüssel-Satz

← **Made In Germany**

HAZET No.	FAN-No. 4000896+	sfr				
14teilig, in Kunststoff-Tasche						
Inhalt:						
440-3,2	3,5	4	4,5	5	5,5	6
7	8	10	11	12	13	14
440/14 P	178759	268,-				

Doppel-Maulschlüssel



- Für den kraftvollen Einsatz
- Schlanke Köpfe
- Schaft mit extra stabilem Doppel-T-Profil
- Oberfläche: verchromt
- DIN 3110, ISO 10102

← **Made In Germany**

* = außerhalb der DIN-Reihe

HAZET No.	a mm	l mm	FAN-No. 4000896+	sfr
450 N- 4 x 5 *	3,2	99,5	020683	8,30
450 N- 5 x 5.5 *	3,6	99,6	020706	8,50
450 N- 6 x 7	3,5	121,3	020713	8,30
450 N- 8 x 9	3,8	139	020744	8,30
450 N- 8 x 10	4,1	140,1	020737	8,60
450 N-10 x 11	4,6	155,7	020355	8,60
450 N-10 x 13	5,1	172	020362	13,50
450 N-12 x 13	5,1	172,7	020386	10,80
450 N-13 x 17	6	205,5	020423	13,60
450 N-14 x 15	5,7	187,8	020430	11,10
450 N-16 x 17	6	205,7	020454	12,60
450 N-16 x 18	6	205,7	020461	15,-
450 N-17 x 19	6,7	220,9	020478	14,10
450 N-18 x 19	6,7	221,2	020485	14,10
450 N-20 x 22 *	7	238,9	020515	17,10
450 N-21 x 22	7	238	020522	18,20
450 N-21 x 23 *	7,1	246	020539	18,20
450 N-22 x 24	7,1	254,6	020553	23,80
450 N-24 x 26 *	7,8	269,4	020560	20,80
450 N-24 x 27	7,8	269	020577	22,30
450 N-25 x 28 *	8,4	284,2	020584	24,10
450 N-27 x 32	9,1	303,8	020607	29,20
450 N-30 x 32	9	303,4	020614	29,20
450 N-32 x 36	10,1	343,2	020638	52,20
450 N-34 x 36	10,1	343,2	020645	52,20
450 N-36 x 41	10,5	396,7	020652	68,30
450 N-41 x 46	11,4	439,5	020669	97,10
450 N-46 x 50	12,3	498	020676	126,30

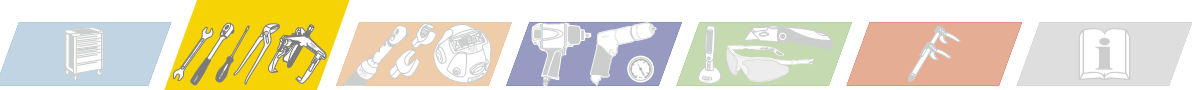

Schraubenschlüssel

Doppel-Maulschlüssel-Satz



Made In Germany

HAZET No.	EAN-No. 4000896+	sfr
---------------------	---------------------	-----

10teilig

Inhalt:

450 N-6 x 7	8 x 9	10 x 11	12 x 13	14 x 15	16 x 17	18 x 19	21 x 22	24 x 26	27 x 32
-------------	-------	---------	---------	---------	---------	---------	---------	---------	---------

450 N/10	020751	141,60
-----------------	--------	---------------

12teilig

Inhalt:

450 N-6 x 7	8 x 9	10 x 11	12 x 13	14 x 15	16 x 17	18 x 19	20 x 22	21 x 23	24 x 26	25 x 28	27 x 32
-------------	-------	---------	---------	---------	---------	---------	---------	---------	---------	---------	---------

450 N/12	020775	184,10
-----------------	--------	---------------



• Zur Wandbefestigung geeignet

Made In Germany

HAZET No.	EAN-No. 4000896+	sfr
---------------------	---------------------	-----

8teilig, in Kunststoff-Klemmhalter

Inhalt:

450 N-6 x 7	8 x 9	10 x 11	12 x 13	14 x 15	16 x 17	18 x 19	21 x 22
-------------	-------	---------	---------	---------	---------	---------	---------

450 N/8 RS	020867	121,-
-------------------	--------	--------------

• **Mit praktischem Tragegriff**

12teilig, in Kunststoff-Klemmhalter

Inhalt:

450 N-6 x 7	8 x 9	10 x 11	12 x 13	14 x 15	16 x 17	18 x 19	20 x 22	21 x 23	24 x 27	25 x 28	30 x 32
-------------	-------	---------	---------	---------	---------	---------	---------	---------	---------	---------	---------

450 N/12 N RS	020805	245,80
----------------------	--------	---------------



Klemmhalter leer für 450 N/8 RS und 610 N/8 RS

450 N/8 RS L	020294	29,40
---------------------	--------	--------------

Klemmhalter leer für 450 N/12 RS, 450 N/12 N RS, 610 N/12 RS

450 N/12 RS L	020270	60,90
----------------------	--------	--------------

Doppel-Maulschlüssel-Satz



(E)

Made In Germany

HAZET No.	EAN-No. 4000896+	sfr
---------------------	---------------------	-----

8teilig

In Safety-Insert-System,
2-Komponenten-Weichschaum-Einlage
1/3 (342 x 172 mm) / SmartCase L

Inhalt:

450 N-6 x 7	8 x 9	10 x 11	12 x 13	14 x 15	16 x 17	18 x 19	21 x 22
-------------	-------	---------	---------	---------	---------	---------	---------

163-95/8	145669	*114,80
-----------------	--------	----------------

Doppel-Maulschlüssel



- **Amerik. Maße**
- Oberfläche: verchromt

Made In Germany

HAZET No.	a mm	l mm	EAN-No. 4000896+	sfr
450 N A-1/4 x 5/16 VKH	3	129,9	020911	10,50
450 N A-5/16 x 3/8 VKH	4,1	140,1	020973	12,10
450 N A-3/8 x 7/16 VKH	4,6	155,7	020966	13,70
450 N A-1/2 x 9/16 VKH	5,1	172,4	020904	16,50
450 N A-9/16 x 5/8 VKH	5,7	189,8	021000	19,40
450 N A-19/32 x 11/16 VKH	6	205,7	020935	21,-
450 N A-5/8 x 3/4 VKH	6,7	220,9	020980	24,10
450 N A-25/32 x 7/8 VKH	7	238,9	020959	28,10
450 N A-7/8 x 15/16 VKH	7,1	254,6	020997	33,30
450 N A-19/16 x 1 VKH	7,8	269,4	020928	34,90
450 N A-1 x 1 1/8 VKH	8,4	284,2	020942	36,40
450 N A-1 1/8 x 1 1/4 VKH	9	303,8	020881	43,60

Schlag-Maulschlüssel



- Für schwerste schlagartige Beanspruchung
- DIN 133

HAZET No.	b mm	a mm	l mm	EAN-No. 4000896+	sfr
452- 27	55	16	180	021420	36,40
452- 30	65	17	190	021437	42,90
452- 32	65	17	190	021444	48,90
452- 36	75	19	210	021451	62,60
452- 41	85	19	230	021468	72,90
452- 46	95	21	255	021475	97,-
452- 50	105	21	275	021482	112,10
452- 55	120	24	310	021499	133,90
452- 60	120	24	310	021505	142,90
452- 65	135	28	340	021512	185,30
452- 70	155	31	375	021529	239,30
452- 75	155	31	375	021536	254,60
452- 80	170	34	405	021543	322,30
452- 85	170	34	405	021550	348,80
452- 90	190	38	445	021567	454,90
452- 95	190	38	445	021574	474,30
452-100	215	44	485	021376	689,-

Ring-Maulschlüssel



(R)

- Mit Traktionsprofil
- Schlanke Köpfe
- Schaft mit extra stabilem Doppel-T-Profil
- Ringschlüsselkopf 15° abgewinkelt
- Oberfläche: verchromt, Köpfe poliert
- DIN 3113 Form A, ISO 3318, ISO 7738

Made In Germany

* = außerhalb der DIN-Reihe

HAZET No.	a ₁ mm	a ₂ mm	l mm	EAN-No. 4000896+	sfr
600 N- 5.5 *	6	4	105	023288	13,90
600 N- 6	6	4	105	023295	13,80
600 N- 7	6,6	4	118,5	023301	13,80
600 N- 8	7	4,5	130	023318	13,70
600 N- 9	8	4,5	143	023325	16,50
600 N-10	8	5	154,5	023028	16,-
600 N-11	8,4	5,5	168,5	023035	18,80
600 N-12	9	5,5	180,5	023042	21,30
600 N-13	10	6,3	193	023059	20,10
600 N-14	10	6,5	204,5	023073	22,40
600 N-15	11	7	218	023080	24,90
600 N-16	11,4	7	230,5	023097	25,70
600 N-17	12,4	7,5	242,5	023103	25,20
600 N-18	13	8	255	023110	29,40
600 N-19	13,5	8	268,5	023127	28,30
600 N-20 *	13,5	8,5	279,5	023134	35,60
600 N-21	13,7	8,5	292	023141	35,-
600 N-22	14	8,5	304,5	023158	38,-
600 N-23 *	14,3	9,5	328	023165	44,-
600 N-24	14,7	9,5	328	023172	43,-
600 N-25 *	15	10	354	023189	50,-
600 N-26 *	15,5	10	354	023196	50,-
600 N-27	16	10,5	380	023202	49,50
600 N-28 *	16,5	11	380	023219	60,10
600 N-29 *	17	11,5	380	023226	60,10
600 N-30	17,5	12,2	405,5	023233	68,90
600 N-32	18	12	420	023240	70,-
600 N-34	19	13	432	023257	75,-
600 N-36	20	13	460	023264	88,60
600 N-41	20,6	14	500	023271	110,30

* = außerhalb der DIN-Reihe

HAZET No.	a ₁ mm	a ₂ mm	l mm	EAN-No. 4000896+	sfr
600 N-46	24	15	520	048564	258,-
600 N-50	26	16,5	560	048571	312,60
600 N-55	28	18	610	048588	429,-
600 N-60	31	20	660	048595	583,-
600 N-65 *	33	22	710	048601	721,-
600 N-70 *	35	24	760	048618	769,-
600 N-75 *	38	26	810	048625	952,-
600 N-80 *	41	28	860	048632	1.115,-

Ring-Maulschlüssel-Satz





Handwerkzeuge – Schraubenschlüssel

Ring-Maulschlüssel-Satz

Made In Germany

HAZET No. EAN-No. 4000896+ sfr

12teilig

Inhalt:

600 N-10 11 12 13 14 15
16 17 18 19 21 22

600 N/12 N 023332 307,-

17teilig

Inhalt:

600 N-7 8 9 10 11 12 13 14 15
16 17 18 19 21 22 24 27

600 N/17 N 023349 *446,-

21teilig

Inhalt:

600 N-6 7 8 9 10 11 12
13 14 15 16 17 18 19
21 22 24 27 30 32 34

600 N/21 023356 672,-

30teilig

Inhalt:

600 N-5,5 6 7 8 9 10 11 12
13 14 15 16 17 18 19 20
21 22 23 24 25 26 27 28
29 30 32 34 36 41

600 N/30 023363 1.188,-

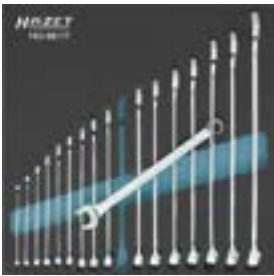

(E)

Made In Germany

HAZET No. EAN-No. 4000896+ sfr

17teilig

In Safety-Insert-System, 2-Komponenten-Weichschaum-Einlage 2/3 (348 x 344 mm)

Inhalt:

600 N-6 7 8 9 10 11 12 13 14
15 16 17 18 19 21 22 24

163-98/17 145690 *465,60



(E)

Made In Germany

HAZET No. EAN-No. 4000896+ sfr

8teilig

In Safety-Insert-System, 2-Komponenten-Weichschaum-Einlage 1/3 (342 x 172 mm)/SmartCase L

Inhalt:

600 N-10 11 13 14 15 17 19 22

163-292/8 186372 192,30

Ring-Maulschlüssel



Ring-Maulschlüssel

• Amerik. Maße

• Oberfläche: verchromt

Made In Germany

HAZET No. a₁ mm a₂ mm l mm EAN-No. 4000896+ sfr

600 N A-¼ 6 4 105 023493 14,20

600 N A-5/16 7 4,5 130 023554 14,50

600 N A-3/8 8 5 154,5 023547 17,90

600 N A-7/16 8,4 5,5 168,5 023578 18,80

600 N A-½ 10 6,3 193 023486 22,40

600 N A-9/16 10 6,5 204,5 023592 22,80

600 N A-5/8 11,4 7 230 023561 25,70

600 N A-11/16 12,4 7,5 242,5 023509 29,40

600 N A-¾ 13,5 8 268 023530 31,20

600 N A-13/16 13,7 8,5 292 023516 35,-

600 N A-7/8 14 8,5 304 023585 38,-

600 N A-15/16 14,7 9,5 328 023523 42,90

600 N A-1 15,5 10 354 023400 48,90

600 N A-1 1/8 17 11,5 380 023448 58,30

600 N A-1 1/4 18 12 420 023431 69,90

600 N A-13/16 19 13 432 023462 71,50

600 N A-1 1/2 20,5 13,7 486 023424 88,90

Ring-Maulschlüssel-Satz

• Amerik. Maße

Made In Germany

HAZET No. EAN-No. 4000896+ sfr

10teilig

Inhalt:

600 N A-¼ 5/16 3/8 7/16 ½ 9/16 5/8 ¾ 7/8 1

600 N A/10 023608 254,-

12teilig

Inhalt:

600 N A-¼ 5/16 3/8 7/16 ½
9/16 5/8 ¾ 7/8 1 1 1/8 1 5/16

600 N A/12-1 023615 383,-

Ring-Maulschlüssel



• Ringschlüsselkopf 10° gekröpft

• Kurze Ausführung

603-5,5 außerhalb der DIN-Reihe

• Oberfläche: verchromt

• DIN 3113 Form B, ISO 3318, ISO 7738

Made In Germany

+ = Ringschlüsselkopf mit 6kant

HAZET No. a₁ mm a₂ mm l mm EAN-No. 4000896+ sfr

603- 5.5 + 4,7 3,7 90 023929 15,20

603- 6 + 5,1 4 100 023950 15,20

603- 7 + 5,5 4,3 110 023981 15,20

603- 8 + 5,9 4,5 120 024018 14,40

603- 9 + 6,3 4,5 130 024025 15,20

603-10 6,7 5 137 023691 14,40

603-11 7,1 5,2 145 023714 16,-

603-12 7,6 5,4 152 023721 17,20

603-13 8 5,6 160 023738 17,70

603-14 8,5 5,8 170 023752 18,50

603-15 9 6 180 023769 19,10

603-16 9,5 6,2 190 023776 19,60

603-17 10 6,4 200 023783 21,60

603-18 10,5 6,7 210 023790 27,60

603-19 11 7 220 023806 26,20

603-21 12 7,6 240 023820 29,80

603-22 12,5 7,9 250 023837 34,20

603-24 13,5 8,5 270 023844 37,50

603-27 15 9,3 305 023868 45,50

603-30 16 10 340 050260 56,60

603-32 17 10,5 360 023882 56,60

Ring-Maulschlüssel-Satz



Made In Germany

HAZET No. EAN-No. 4000896+ sfr

8teilig

Inhalt:

603-10 11 13 14 15 17 19 22

603/8 024070 169,50

17teilig

Inhalt:

603-7 8 9 10 11 12 13 14 15
16 17 18 19 21 22 24 27

603/17 N 024063 391,-



(E)

Made In Germany

HAZET No. EAN-No. 4000896+ sfr

• Im Halter zur Wandbefestigung

17teilig

Inhalt:

603-6 7 8 9 10 11 12 13 14
15 16 17 18 19 21 22 24

603/17 H 024049 *388,-



• Halter leer für 603/17 H

603/17 HL 024056 57,30



(E)

Made In Germany

HAZET No. EAN-No. 4000896+ sfr

18teilig

In Safety-Insert-System, 2-Komponenten-Weichschaum-Einlage 2/3 (348 x 344 mm)

Inhalt:

603-6 7 8 9 10 11 12 13 14
15 16 17 18 19 21 22 24 27

163-99/18 145706 *464,10

Knarren-Ring-Maulschlüssel



- Zur Betätigung schwer zugänglicher Schraubverbindungen auf engstem Raum, ohne Umsetzen des Schlüssels durch die Knarrenfunktion
- Ringschlüssel mit umschaltbarer Knarrenfunktion
- Feinverzahnt, 72 Zähne, **Drehwinkel 5°**
s 8 und 9: 60 Zähne, Drehwinkel 6°
- Ringseite 13° abgewinkelt
- Oberfläche: verchromt

HAZET No.	a ₁ mm	a ₂ mm	l mm	EAN-No. 4000896+	sfr
606- 8	6,8	4,9	129,9	100941	*36,10
606- 9	7,2	5,2	143	100958	*36,10
606-10	7,6	5,6	154,5	100965	*37,30
606-11	8	6	168,6	100972	*39,-
606-12	8,5	6,4	180,3	100989	*40,90
606-13	8,9	6,7	193,2	100996	*43,70
606-14	9,3	7,1	204,6	101009	*45,50
606-15	9,7	7,4	218	101016	*47,40
606-16	10,2	7,7	230,2	101023	*49,30
606-17	10,6	8,1	242,2	101030	*51,20
606-18	11	8,5	255	101047	*54,90
606-19	11,5	9,1	268,3	101054	*54,90
606-21	13,3	12	291,5	151233	*82,20
606-22	13,3	12	291,5	151028	*82,20
606-24	14,8	12,5	333,1	151011	*103,70
606-27	15,8	14,7	359,2	151004	*139,40
606-30	17,3	15,2	402,5	150991	*164,90
606-32	17,8	15,7	425,8	150984	*189,20

Knarren-Ring-Maulschlüssel-Satz



HAZET No.	EAN-No. 4000896+	sfr
6teilig Inhalt: 606-21 22 24 27 30 32 606/6-1	175178	749,-



Knarren-Ring-Maulschlüssel-Satz mit Vierkant-Adaptern



HAZET No.	EAN-No. 4000896+	sfr
16teilig In Safety-Insert-System, 2-Komponenten-Weichschaum-Einlage 2/3 (348 x 344 mm) Inhalt: 606-8 9 10 11 12 13 14 15 16 17 18 19 606-63 850 880 900 163-186/16	162253	*615,-

Knarren-Ring-Maulschlüssel-Satz



HAZET No.	EAN-No. 4000896+	sfr
6teilig In Safety-Insert-System, 2-Komponenten-Weichschaum-Einlage 1/3 (342 x 172 mm)/SmartCase L Inhalt: 606-8 10 12 13 17 19 163-97/6	145683	*295,70

TORX® Doppel-Ringschlüssel



- Für **Außen TORX® Schrauben**
 - Gerade
 - Oberfläche: verchromt, Köpfe poliert
- Made In Germany**

HAZET No.	a ₁ mm	a ₂ mm	l mm	mm	EAN-No. 4000896+	sfr
609-E 6 x E 8	4,8	5,8	113	5,74 x 7,52	024711	20,-
609-E 10 x E 12	6,8	8	140	9,42 x 11,17	024650	25,60
609-E 14 x E 18	7,9	9,5	180	12,90 x 16,70	024674	33,90
609-E 20 x E 24	11	13	224	18,49 x 22,16	024698	43,70

Doppel-Ringschlüssel



Doppel-Ringschlüssel

- Mit Traktionsprofil
 - Neues, modernes Design
 - Ergonomisch geformt, Köpfe versetzt
 - Schaft mit extra stabilem Doppel-T-Profil
 - Oberfläche: verchromt, Köpfe poliert
 - DIN 837 Form B, ISO 10103
- Made In Germany**

* = außerhalb der DIN-Reihe

HAZET No.	a mm	l mm	EAN-No. 4000896+	sfr
610 N- 6 x 7	4,5	97,9	024940	17,40
610 N- 8 x 9	5,2	113,3	024957	17,90
610 N-10 x 11	6	125,3	024735	18,90
610 N-12 x 13	6,2	139	024742	19,90
610 N-14 x 15	7	154,5	024780	22,60
610 N-16 x 17	7,5	170	024797	26,30
610 N-18 x 19	8,5	188,6	024827	29,90
610 N-20 x 22 *	9	208,8	024834	36,-
610 N-21 x 22 *	10	232,3	024841	38,40
610 N-21 x 23 *	10	232,3	024858	38,40
610 N-24 x 26 *	11	254	024872	42,50
610 N-25 x 28 *	11,5	280,1	024896	49,90
610 N-27 x 32	13	308,7	024902	55,20
610 N-30 x 32	13	324,1	024919	55,20
610 N-30 x 34	14	326,7	024926	61,80

Doppel-Ringschlüssel-Satz



Made In Germany

HAZET No.	EAN-No. 4000896+	sfr
8teilig Inhalt: 610 N-6 x 7 8 x 9 10 x 11 12 x 13 14 x 15 16 x 17 18 x 19 21 x 22 610 N/8	024995	188,60



- Zur Wandbefestigung geeignet
- Made In Germany**

HAZET No.	EAN-No. 4000896+	sfr
8teilig , in Kunststoff-Klemmhalter Inhalt: 610 N-6 x 7 8 x 9 10 x 11 12 x 13 14 x 15 16 x 17 18 x 19 21 x 22 610 N/8 RS	025008	217,80
12teilig , in Kunststoff-Klemmhalter Inhalt: 610 N-6 x 7 8 x 9 10 x 11 12 x 13 14 x 15 16 x 17 18 x 19 20 x 22 21 x 23 24 x 26 25 x 28 27 x 32 610 N/12 RS	024988	434,-



Doppel-Ringschlüssel-Satz

HAZET No. EAN-No. 4000896+ sfr



Klemmhalter leer für 450 N/8 RS und 610 N/8 RS
450 N/8 RS L 020294 29,40
Klemmhalter leer für 450 N/12 RS, 450 N/12 N RS, 610 N/12 RS
450 N/12 RS L 020270 60,90

Offener Doppel-Ringschlüssel



- Für Rohrverschraubungen, Überwurfmuttern und -schrauben
Köpfe um 15° abgewinkelt
Mit 30° (Doppel-6kt. 15° geschlitzt)
Hinweis: Für Arbeiten an Bremsleitungen siehe HAZET 612 N
Oberfläche: verchromt
DIN 3118
Made In Germany
+= mit 6kant
*= außerhalb der DIN-Reihe

Table with 6 columns: HAZET No., a1 mm, a2 mm, l mm, EAN-No. 4000896+, sfr. Rows include sizes like 612- 8 x 10 +, 612-10 x 11 +, etc.

Offener Bremsleitungsschlüssel



- Für Bremsleitungs-Verschraubungen an Vorder- und Hinterachse
Gerade Form für die Betätigung der Bremsleitungs-/Bremsschlauch-Verschraubung an der Vorderachse
Abgewinkelte Form ermöglicht eine sichere Betätigung der Bremsleitungs-Verschraubung

Offener Bremsleitungsschlüssel

- am Radbremszylinder vorbei an der umlaufenden Kante der Ankerplatte
Kein Abrutschen
Verstärkte Ausführung
Gerader Schlitz/mit Sechskant
Oberfläche: verchromt
Made In Germany

Table with 6 columns: HAZET No., a1 mm, a2 mm, l mm, EAN-No. 4000896+, sfr. Row: 612 N-11 11 11 180 129133 62,90

Offener Doppel-Ringschlüssel



- Für Bremsleitungs-Verschraubungen
Verstärkte Ausführung
Gekröpft
Mit Sechskant
Gerader Schlitz
Oberfläche: verchromt
Made In Germany

Table with 6 columns: HAZET No., a1 mm, a2 mm, l mm, EAN-No. 4000896+, sfr. Rows include sizes like 612 N- 8 x 9, 612 N-10 x 11, etc.

Doppel-Ringschlüssel



- (Starter- und Blockschlüssel)
Gebogene Ausführung
Oberfläche: verchromt, Köpfe poliert
Made In Germany

Table with 4 columns: HAZET No., l mm, EAN-No. 4000896+, sfr. Rows include sizes like 615-11 x 13, 615-12 x 14, etc.



- Tief gekröpft
Köpfe dünnwandig
Oberfläche: verchromt, Köpfe poliert
DIN 838, ISO 10104
Made In Germany

Doppel-Ringschlüssel

+ = matt verchromt
* = außerhalb der DIN-Reihe

Table with 6 columns: HAZET No., a1 mm, a2 mm, l mm, EAN-No. 4000896+, sfr. Rows include sizes like 630- 6 x 7, 630- 8 x 9, etc.

Doppel-Ringschlüssel-Satz



Made In Germany

Table with 3 columns: HAZET No., EAN-No. 4000896+, sfr. Rows include 8teilig and 12teilig sets with various sizes.



Made In Germany

Table with 3 columns: HAZET No., EAN-No. 4000896+, sfr. Row: 9teilig In Safety-Insert-System, 2-Komponenten-Weichschaum-Einlage 2/3 (348 x 344 mm) 163-101/9 145720 *275,-

HAZET Infowagen und Fachberater



...seit fast 50 Jahren immer ganz nah am Kunden!



Schraubenschlüssel

Doppel-Ringschlüssel-Satz



(E)

Made In Germany

HAZET No.	EAN-No. 4000896+	sfr
-----------	------------------	-----

7teilig
In Safety-Insert-System,
2-Komponenten-Weichschaum-Einlage
1/3 (342 x 172 mm)/SmartCase L
Inhalt:
630-6 x 7 8 x 9 10 x 11 12 x 13
14 x 15 17 x 19 21 x 22

163-296/7	186655	196,40
-----------	--------	--------

Doppel-Ringschlüssel

- Amerik. Maße
- Oberfläche: verchromt, Köpfe poliert
- ISO 1085

Made In Germany

HAZET No.	a ₁ mm	a ₂ mm	l mm	EAN-No. 4000896+	sfr
630 A-1/4 x 5/16	6,6	7	170	026722	18,20
630 A-3/8 x 7/16	8	9	200	026807	20,-
630 A-1/2 x 9/16	9,5	10,5	230	026715	22,60
630 A-19/32 x 11/16	10,8	11,5	255	026753	27,70
630 A-5/8 x 3/4	11	11,9	265	026821	27,90
630 A-3/4 x 7/8	11,9	12,9	295	026791	34,80
630 A-29/32 x 13/16	12,2	12,5	295	026777	34,80
630 A-13/16 x 7/8	12,5	13,2	315	026739	36,-
630 A-15/16 x 1	13,5	14,1	330	026746	43,20
630 A-1 x 1 1/8	14,1	15,6	350	026760	47,10
630 A-1 1/16 x 1 1/8	14,4	15	350	026708	56,30
630 A-1 1/16 x 1 1/4	14,8	16,4	365	026692	56,30

Zug-Ringschlüssel



- Für höchste Beanspruchung
- Schwere Ausführung
- Gekröpft
- Aufsteckrohre siehe 640-4655 und -6080
- Oberfläche: verchromt

Made In Germany

HAZET No.	a mm	l ₁ mm	l ₂ mm	EAN-No. 4000896+	sfr
640-46	23	280	912	027279	140,70
640-50	25,5	290	922	027309	159,80
640-55	28	300	925	027316	176,10
640-60	30,5	345	1039	027323	226,-
640-65	33	355	1049	027347	249,40
640-70	35,5	365	1059	027354	283,-
640-75	38	375	1069	027361	310,60
640-80	40,5	385	1075	027378	363,-
640-85	40,5	385	1076	027385	375,-
640-90	45	410	1100	027392	682,-
640-95	45	410	1100	027408	737,-
640-100	45	412	1103	027187	784,-

Aufsteck-Rohr



- Stahlrohr
 - Für Zug-Ringschlüssel
 - Oberfläche: verchromt
- Made In Germany

Aufsteck-Rohr

HAZET No.	l mm	EAN-No. 4000896+	sfr
• Für Schlüssel 46 bis 55 mm			
640-4655	760	027286	112,80
• Für Schlüssel 60 bis 100 mm			
640-6080	860	027330	130,90

Schlag-Ringschlüssel, Impact



- Für schwerste, schlagartige Beanspruchung
- Amerik. Maße auf Anfrage
- DIN 7444

HAZET No.	b mm	a mm	l mm	EAN-No. 4000896+	sfr
642-27	46	16	180	027743	56,30
642-30	52	17	190	027750	68,-
642-32	52	17	190	027767	68,50
642-36	59	19	205	027774	88,40
642-41	64	20	225	027781	115,40
642-46	73	22	240	027798	125,-
642-50	78	23	255	027804	144,40
642-55	88	25	270	027811	162,40
642-60	88	25	270	027828	170,40
642-65	100	28	300	027835	224,10
642-70	109	32	330	027842	250,20
642-75	109	32	330	027859	268,80
642-80	123	35	360	027866	396,-
642-85	123	35	360	027873	473,-
642-90	142	40	390	027880	577,-
642-95	142	40	390	027897	641,-
642-100	152	44	420	027699	733,-

Offener Doppel-6kt.-Ringschlüssel



- Krähenfußschlüssel
 - Für Überwurfmutter und Rohrverschraubungen
 - Metrisch
- Made In Germany

HAZET No.	mm	EAN-No. 4000896+	sfr
848 Z-10	6.3 1/4	079049	68,80
848 Z-12	6.3 1/4	079056	68,80
848 Z-13	6.3 1/4	079063	68,80
848 Z-14	6.3 1/4	079070	68,80
848 Z-16	10 3/8	079087	90,90
848 Z-17	10 3/8	079094	90,90
848 Z-18	10 3/8	079100	90,90
848 Z-19	10 3/8	079117	89,40
848 Z-21	10 3/8	079124	92,70
848 Z-22	10 3/8	079131	92,70
848 Z-24	10 3/8	079148	92,70
848 Z-27	10 3/8	079162	99,60
848 Z-30	12.9 1/2	079179	116,-
848 Z-32	12.9 1/2	079186	120,70
848 Z-36	12.9 1/2	079193	124,-
• Hydraulik-Schlüssel für MAN			
848 Z-41	12.9 1/2	079216	136,10
848 Z-46	12.9 1/2	079223	153,90



HAZET HINOX®-Edelstahl-Werkzeuge



SICHER – HOCHWERTIG – UMWELTBEWUSST

- ✓ Bis zu 30% höhere statische Belastbarkeit (Spitzenbelastung) im **HINOX**®-Programm als vergleichbare Wettbewerbs-Produkte
- ✓ Bis zu 3-fach höhere Dauer-Belastbarkeit (dynamische Belastbarkeit) – Höhere Standzeiten
- ✓ **HINOX**®-Werkzeug-Programm ohne Oberflächenbeschichtung
Keine allergischen Reaktionen durch chemische Beschichtungen
- ✓ **Made in Germany**



Safety-Insert-System – Fehlendes Werkzeug wird sofort bemerkt

Durch und durch Edelstahl.

Alle Bauteile z.B. der Umschaltnarre sind zu 100% aus Edelstahl wie: Knarrengehäuse, Knarrrad, Sperrstück, Deckplatte, Schrauben, Feder, Kugel (lediglich Umschalthebel und Griff aus Kunststoff)

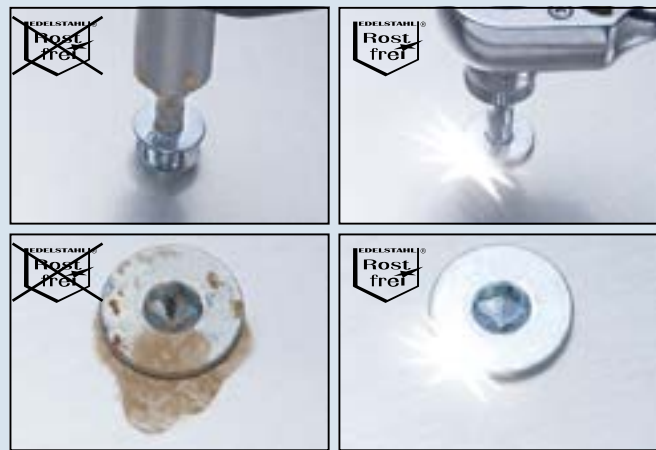

Durch und durch Edelstahl verhindert Fremdrost!

Das bedeutet: Nur eine durchgängige Linie vom Werkzeug, über Schraube, Unterlegscheibe, Bauteil und Mutter aus Edelstahl gewährleistet die sichere rostfreie Verbindung – das vermeidet zusätzliche Kosten oder nachträgliche Schäden!

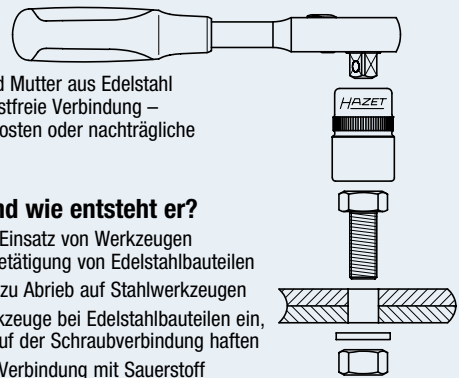

Was ist Fremdrost und wie entsteht er?

- Fremdrost entsteht durch Einsatz von Werkzeugen aus normalem Stahl bei Betätigung von Edelstahlbauteilen
- Häufige Anwendung führt zu Abrieb auf Stahlwerkzeugen
- Setzt man diese Stahlwerkzeuge bei Edelstahlbauteilen ein, bleiben Stahlrückstände auf der Schraubverbindung haften
- Durch Stahlrückstände in Verbindung mit Sauerstoff entsteht ROST!

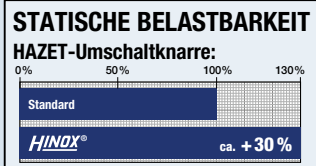
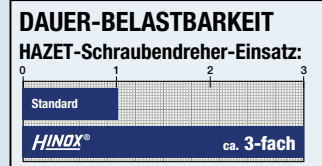

Für High-End-Anwendungen in:

- Industrie
- Luftfahrt-Technik
- Schiffsbau / Werften / Nautik-Bereich
- Laboreinrichtungen
- Kfz- / Nfz-Bereich
- In Bereichen der Medizintechnik und Lebensmittel-Industrie

6kt.-Steckschlüssel-Einsatz HINOX®



Sicher:

- Bis zu **20% höhere Drehmoment-Werte** im HINOX®-Programm (Statische Belastung)
- **Edelstahl** liefert bei gleicher Härte höhere Festigkeitswerte als Standard-Material (31 CrV 3)
- Höhere Sicherheit in der Anwendung / geringere Verletzungsgefahr

Hochwertig:

- Bis zu **dreifach höhere Lebensdauer** im dynamischen Dauerlast-Vergleich

Umweltbewusst:

- **Umweltfreundliche Herstellung:** ohne Oberflächen-Beschichtung
- Keine allergischen Reaktionen durch chemische Beschichtungen
- Wesentlich längere Standzeiten als vergleichbare Wettbewerbs-Produkte (Edelstahl statt Beschichtung)
- Witterungsbeständiger Einsatz im Außenbereich

HAZET No.	l mm	d ₁ mm	d ₂ mm	f mm	EAN-No. 4000896+	sfr
850 X- 4	25	6,8	11	3,7	121380	12,40
850 X- 4.5	25	7	11	4,2	121397	12,40
850 X- 5	25	8	11	4,1	121403	12,40
850 X- 5.5	25	8,5	11	4,6	121410	12,40
850 X- 6	25	9	11	5,1	121427	12,40
850 X- 7	25	10,5	11,5	5,6	121533	12,40
850 X- 8	25	11,5	12,5	6,3	121540	11,90
850 X- 9	25	13	11,5	7,3	121557	12,40
850 X-10	25	14	12,5	7,3	121564	11,90
850 X-11	25	15,5	14	8,3	121571	12,40
850 X-12	25	17	15	9,3	121588	13,20
850 X-13	25	18	15	9,3	121595	12,90
850 X-14	25	19,5	16	10,8	121601	13,20

Schraubendreher-Steckschlüssel-Einsatz HINOX®



- □ Antrieb 6,3 = 1/4"
- Für **Innensechskant-Schrauben**
- Griffig, gerändelt
- Für Handbetätigung
- Wesentlich längere Standzeiten als vergleichbare Wettbewerbs-Produkte (Edelstahl statt Beschichtung)
- Witterungsbeständiger Einsatz im Außenbereich

HAZET No.	S mm	l ₁ mm	l ₂ mm	d mm	EAN-No. 4000896+	sfr
8501 X-3	3	6,5	28	12	121618	14,60
8501 X-4	4	6,5	28	12	121625	14,60
8501 X-5	5	6,5	28	12	121632	14,60
8501 X-6	6	6,5	28	12	121649	14,60
8501 X-8	8	6,5	28	12	121656	14,60

Umschaltknarre HINOX®



- ■ Antrieb 6,3 = 1/4"
- Knarr-Rad 20 Zähne
- Wesentlich längere Standzeiten als vergleichbare Wettbewerbs-Produkte (Edelstahl statt Beschichtung)
- Witterungsbeständiger Einsatz im Außenbereich
- 2-Komponenten-Griff für optimales Handling

Made In Germany

HAZET No.	l mm	EAN-No. 4000896+	sfr
863 X	115	121335	93,30
Ersatzteil-Satz Knarr-Rad HINOX 6,3 = 1/4" ■ bestehend aus: Knarr-Rad, Sperrstück, Schalthebel, Schrauben, Kugel, Druckfeder für 863 X			
863 X/7	-	132997	43,70

Quergriff HINOX®



- ■ Antrieb 6,3 = 1/4"
- Wesentlich längere Standzeiten als vergleichbare Wettbewerbs-Produkte (Edelstahl statt Beschichtung)
- Witterungsbeständiger Einsatz im Außenbereich

Made In Germany

HAZET No.	l mm	EAN-No. 4000896+	sfr
865 X	115	121342	21,90

Steckgriff HINOX®



- ■ Antrieb 6,3 = 1/4"
- TRInamicULTRA-Griff
- Höherer Kraftschluss zwischen Hand und Griff durch Haptik-Elemente
- Bessere Rutschsicherheit auch bei överschmierten Händen
- Wesentlich längere Standzeiten als vergleichbare Wettbewerbs-Produkte (Edelstahl statt Beschichtung)
- Witterungsbeständiger Einsatz im Außenbereich

Made In Germany

HAZET No.	l mm	EAN-No. 4000896+	sfr
866 X	134	121663	35,10

Verlängerung HINOX®



- ■ □ Antrieb 6,3 = 1/4"
- Wesentlich längere Standzeiten als vergleichbare Wettbewerbs-Produkte (Edelstahl statt Beschichtung)
- Witterungsbeständiger Einsatz im Außenbereich

Made In Germany

HAZET No.	l mm	EAN-No. 4000896+	sfr
867 X-2	55	121366	19,90
868 X	147	121359	25,20

Universalgelenk HINOX®



- ■ □ Antrieb 6,3 = 1/4"
- Zum Einsatz an Verschraubungen mit Störkanten
- Wesentlich längere Standzeiten als vergleichbare Wettbewerbs-Produkte (Edelstahl statt Beschichtung)
- Witterungsbeständiger Einsatz im Außenbereich

Made In Germany

HAZET No.	l mm	EAN-No. 4000896+	sfr
869 X	36,5	121373	50,-

Steckschlüssel-Satz (6kt.) HINOX®



- □ Antrieb 6,3 = 1/4"
- Sicher:**
- Bis zu **20% höhere Drehmoment-Werte** im HINOX®-Programm (Statische Belastung)
- **Edelstahl** liefert bei gleicher Härte höhere Festigkeitswerte als Standard-Material (31 CrV 3)
- Höhere Sicherheit in der Anwendung / geringere Verletzungsgefahr

Hochwertig:

- Bis zu **dreifach höhere Lebensdauer** im dynamischen Dauerlast-Vergleich

Umweltbewusst:

- **Umweltfreundliche Herstellung:** ohne Oberflächenbeschichtung.
- Keine allergischen Reaktionen durch chemische Beschichtungen
- Wesentlich längere Standzeiten als vergleichbare Wettbewerbs-Produkte (Edelstahl statt Beschichtung)
- Witterungsbeständiger Einsatz im Außenbereich
- **24teilig**, in Kunststoff-Kasten
- In PUR-Weichschaum-Einlage

Made In Germany

Inhalt:

850 X- 4	4,5	5	5,5
	6	7	8
		8	9
	10	11	12
		12	13
			14
8501 X-3	4	5	6
	5	6	8
863 X	865 X		
866 X	867 X-2		
868 X	869 X		

HAZET No.	EAN-No. 4000896+	sfr
854 X	121120	*452,-



HAZET – Steckschlüssel-Programm 6.3 1/4

- ✓ Feinzahn-Umschaltknarren
- ✓ Quergriff-Umschaltknarren
- ✓ Gelenk-Umschaltknarren
- ✓ Steckschlüssel-Sätze
- ✓ Steckschlüssel- / Schraubendreher-Einsätze
- ✓ Verlängerungen und und und ...

Kurze, kompakte Umschaltknarre

Nur 95 mm in besonders kompakter Bauformgröße



Quergriff-Umschaltknarre



- ✓ Kombiniert Vorteile eines Quergriff-Steckschlüssels und einer Umschaltknarre

Steckschlüssel-Sätze



TESTSIEGER MOTORRAD

Testsieger Steckschlüssel-Satz 856-1
Ausgabe 22/2011

Feinzahn-Umschaltknarren

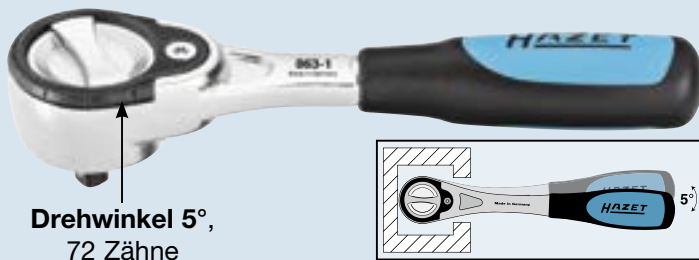

Umschaltknarre „Der Klassiker“

2-Komponenten-Griff für höhere Sicherheit

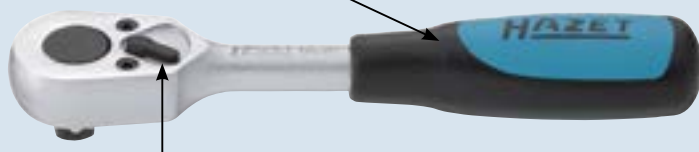

Einfacher Wechsel des Umschalthebels:

1. Mit Splinttreiber lösen
2. Reinstecken – Klick – Fertig! (selbstverriegelnd)

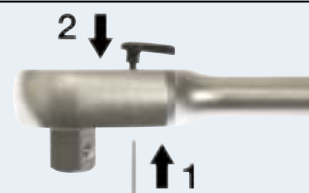

Steckschlüssel-Einsätze 6.3 1/4



6kt.-Steckschlüssel-Einsatz



- Antrieb 6,3 = 1/4"
- Mit Traktionsprofil
- Griffig, gerändelt
- Für Handbetätigung
- 850-3 außerhalb der DIN-Reihe
- Oberfläche: verchromt, poliert
- DIN 3124, ISO 2725-1
- Made In Germany**

HAZET No.	l mm	d ₁ mm	d ₂ mm	t mm	EAN-No. 4000896+	sfr
850- 3	25	6,2	11	3,2	057221	11,80
850- 4	25	6,8	11	3,7	036370	10,60
850- 4.5	25	7,4	11	4,2	036387	10,60
850- 5	25	8,1	11	4,1	036400	10,60
850- 5.5	25	8,7	11	4,6	036417	10,60
850- 6	25	9,3	11	5,1	036479	10,60
850- 7	25	10,9	11,5	5,5	036516	10,60
850- 8	25	12,1	12,5	6,5	036547	9,80
850- 9	25	13,4	12,5	7,5	036585	10,60
850-10	25	14,6	12,5	7,3	036202	9,60
850-11	25	15,5	14	8,3	036240	10,60
850-12	25	17	15	9,3	036271	11,60
850-13	25	18	15	9,3	036301	10,20
850-14	25	19,5	16	10,8	036349	11,60



- Amerik. Maße
- Antrieb 6,3 = 1/4"
- Mit Traktionsprofil
- Griffig, gerändelt
- Für Handbetätigung
- Oberfläche: verchromt, poliert
- Made In Germany**

HAZET No.	l mm	d ₁ mm	d ₂ mm	t mm	EAN-No. 4000896+	sfr
850 A-3/16	25	8	11	4,2	037490	11,10
850 A-7/32	25	8,5	11	4,6	037537	11,10
850 A-1/4	25	9,5	11	5,1	037476	11,10
850 A-9/32	25	10,5	11,5	5,6	037551	11,10
850 A-5/16	25	11,5	12,5	6,3	037513	11,10
850 A-11/32	25	13	11,5	7,3	037483	11,10
850 A-3/8	25	14	12,5	7,3	037506	11,10
850 A-7/16	25	15,5	14	8,3	037520	11,10
850 A-1/2	25	18	15	9,3	037469	11,90
850 A-9/16	25	19,5	16	10,8	037544	11,90



- Lange Ausführung
- Antrieb 6,3 = 1/4"
- Mit Traktionsprofil
- Griffig, gerändelt
- Für Handbetätigung
- Oberfläche: verchromt
- Made In Germany**

HAZET No.	l mm	d ₁ mm	d ₂ mm	t mm	EAN-No. 4000896+	sfr
850 Lg-4	50	6,7	11	4	037643	27,40
850 Lg-5	50	7,9	11	4,2	037650	27,40
850 Lg-5.5	50	8,5	11	5	037667	28,30
850 Lg-6	50	9,2	11	5,5	037674	28,30
850 Lg-7	50	11	11	6	037681	28,30
850 Lg-8	50	12	12	8	037698	28,30
850 Lg-9	50	13	13	8	037704	29,40

6kt.-Steckschlüssel-Einsatz

HAZET No.	l mm	d ₁ mm	d ₂ mm	t mm	EAN-No. 4000896+	sfr
850 Lg-10	50	14,5	14,5	9,2	037599	29,40
850 Lg-11	50	15,5	15,5	10,7	037605	29,40
850 Lg-12	50	17	17	12,2	037612	29,80
850 Lg-13	50	18	18	12,2	037629	29,80

Doppel-6kt.-Steckschlüssel-Einsatz



- Zur Betätigung der Verschraubung der Kettenkastenverkleidung an z.B. VW 1,2l TSI Motoren
- Lange Ausführung
- Antrieb 6,3 = 1/4"
- Mit Traktionsprofil
- Griffig gerändelt
- Für Handbetätigung
- Oberfläche: verchromt
- Made In Germany**

HAZET No.	d ₁ mm	d ₂ mm	t mm	l mm	EAN-No. 4000896+	sfr
850 TZ-8	12,2	12,2	8	50	177646	28,70

TORX® Steckschlüssel-Einsatz



- Antrieb 6,3 = 1/4"
- Für Außen TORX® Schrauben
- Griffig, gerändelt
- Für Handbetätigung
- Oberfläche: verchromt, poliert
- Made In Germany**

HAZET No.	l mm	d ₁ mm	d ₂ mm	mm	EAN-No. 4000896+	sfr
850-E 4	25	5,6	11	3,86	036653	12,60
850-E 5	25	6,7	11	4,75	036684	12,60
850-E 6	25	8	11	5,74	036714	12,60
850-E 7	25	9,6	11	6,22	036745	12,60
850-E 8	25	10,5	11,5	7,52	036776	12,60
850-E 10	25	13	12	9,42	036615	13,10
850-E 11	25	14	12,5	10,08	036646	13,10

- Für u.a. Motorverschraubungen bei MERCEDES-BENZ, wie z.B. diverse Halter, Gehäusedeckel, usw. an Diesel-Motoren 642, 651 sowie Benzin-Motoren 276, 278, 271

Schraubendreher-Steckschlüssel-Einsatz



- Antrieb 6,3 = 1/4"
- Für Innensechskant-Schrauben
- Griffig, gerändelt
- Für Handbetätigung

Schraubendreher-Steckschlüssel-Einsatz

- Oberfläche CVD-TIN beschichtet für:
 - Standzeitverbesserung
 - Höheres Drehmoment
 - Korrosionsbeständigkeit
 - Minimierung des Cam-Out-Effektes (Bessere Haftung in der Schraube)

8501-2,5 speziell für Verschraubung der Spannseile Verdeckbezug und Himmelverspannung, Mikroschalter, Verdeckgestänge BMW 3er Cabrio

- Oberfläche: CVD-TIN beschichtet
- DIN 7422
- Made In Germany**

HAZET No.	S mm	l ₁ mm	l ₂ mm	d mm	EAN-No. 4000896+	sfr
8501-2.5	2,5	6,5	28	12	036837	12,70
8501-3	3	6,5	28	12	036851	12,70
8501-4	4	6,5	28	12	036875	12,70
8501-5	5	6,5	28	12	036899	12,70
8501-6	6	6,5	28	12	036912	12,70
8501-8	8	6,5	28	12	036936	12,70



Drehzahlsensor-Kugelpf-Schraubendreher-Steckschlüssel-Einsatz

- Aus- bzw. Einbau des Motordrehzahlgebers an VW: 1,4 l Einspritzmotoren (Direkteinspritzer mit Turbolader): Golf 5, Golf Plus, Touran, Tiguan, Scirocco, Passat
- 1,4 l Einspritzmotoren (Direkteinspritzer mit Turbolader und Kompressor): Golf 6, Golf Plus, Tiguan, Eos, Scirocco, Touran
- Klinge mit Kugelpf s 4 mm
- Antrieb: 6,3 = 1/4"
- Made In Germany**

HAZET No.	S mm	l ₁ mm	l ₂ mm	d mm	EAN-No. 4000896+	sfr
8501 KK-4	4	60	80	12	157839	21,80

TIN-Beschichtung

Warum TIN (Titan-Nitrid)-Beschichtung?

- Spezielles Verfahren für sehr harte TIN-Beschichtung erreicht extrem hohe Haft- und Abriebsfestigkeit der Schicht
- Optimal geeignet bei Dauerbelastungen, z.B. Serienschraubungen in Industrie und Handwerk
- Stärkerer Verschleißschutz sichert Standzeitverbesserung
- Perfekte Passgenauigkeit durch optimale Schichtstärke
- Höheres Drehmoment
- Optimierter Korrosionsschutz

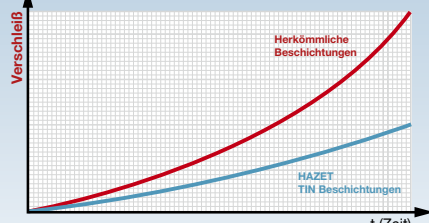
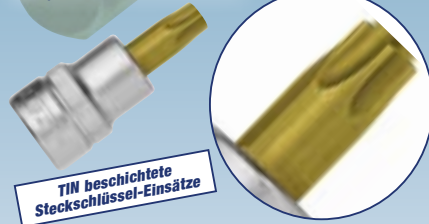



Handwerkzeuge - 6.3 1/4 Steckschlüssel-Programm

TORX® Schraubendreher-Steckschlüssel-Einsatz



- Antrieb 6,3 = 1/4"
- Für **Innen TORX® Schrauben**
- Griffig, gerändelt
- Für Handbetätigung
- Oberfläche: CVD-TIN beschichtet

Made In Germany

HAZET No.	l ₁ mm	l ₂ mm	d mm	ISO	EAN-No. 4000896+	sfr
8502-T 8	3,5	28	12	2,31	037124	15,40
8502-T 9	3,5	28	12	2,50	037148	15,40
8502-T 10	3,8	28	12	2,74	036967	15,40
8502-T 15	4	28	12	3,27	036981	15,40
8502-T 20	4	28	12	3,86	037001	15,40
8502-T 25	4,5	28	12	4,43	037025	15,70
8502-T 27	4,5	28	12	4,99	037049	15,70
8502-T 30	5	28	12	5,52	037063	15,70
8502-T 40	2	28	12	6,65	037100	15,70

Schraubendreher-Steckschlüssel-Einsatz



- Antrieb 6,3 = 1/4"
- Für **Schlitzschrauben**
- Griffig, gerändelt
- Für Handbetätigung
- Oberfläche: CVD-TIN beschichtet
- Spitze nach ISO 2380-1

Made In Germany

HAZET No.	l ₁ mm	l ₂ mm	d mm	EAN-No. 4000896+	sfr
8503-0.6 x 3.5	16	28	12	037162	12,70
8503-0.8 x 4	16	28	12	037186	12,70
8503-1 x 5.5	16	28	12	037247	12,70
8503-1.2 x 8	16	28	12	037209	12,70
8503-1.6 x 10	16	28	12	037223	12,70



- Antrieb 6,3 = 1/4"
- Für **Kreuzschlitz-Schrauben PH**
- Griffig, gerändelt
- Für Handbetätigung
- Oberfläche: CVD-TIN beschichtet
- Spitze nach ISO 8764-1

Made In Germany

HAZET No.	l ₁ mm	l ₂ mm	d mm	EAN-No. 4000896+	sfr
8506-PH 1	16	28	12	037285	12,70
8506-PH 2	16	28	12	037308	12,70
8506-PH 3	16	28	12	037322	12,70
8506-PH 4	16	28	12	037346	12,70



- Antrieb 6,3 = 1/4"
- Für **Pozidriv-Schrauben PZ**

Schraubendreher-Steckschlüssel-Einsatz

- Griffig, gerändelt
 - Für Handbetätigung
 - Oberfläche: CVD-TIN beschichtet
 - Spitze nach ISO 8764-1
- Made In Germany**

HAZET No.	l ₁ mm	l ₂ mm	d mm	EAN-No. 4000896+	sfr
8507-PZ 1	16	28	12	037360	14,30
8507-PZ 2	16	28	12	037377	14,30
8507-PZ 3	16	28	12	037384	14,30

Adapter



- Antrieb 6,3 = 1/4"
 - Antrieb 10 = 3/8"
 - Oberfläche: verchromt
 - DIN 3123, ISO 3316
- Made In Germany**

HAZET No.	l mm	EAN-No. 4000896+	sfr
858-1	26,5	038480	19,40

Verbindungsteil maschinenbetätigt



- Antrieb 6,3 = 1/4" (DIN 3121)
 - ISO 1173-A 5.5
 - Zur Aufnahme von Maschinenschraubereinsätzen mit Antrieb 6,3 = 1/4"
 - Zum Einsetzen in Maschinenschrauber z.B. für AEG, Bosch, Metabo
- Made In Germany**

HAZET No.	l mm	EAN-No. 4000896+	sfr
8508 S-1	50	037391	28,10



- Antrieb 6,3 = 1/4" (DIN 3121)
 - ISO 1173-E 6,3 (1/4")
 - Zum Einsetzen in Maschinenschrauber z.B. für AEG, Atlas-Copco, Black/Decker, Bosch
- Made In Germany**

HAZET No.	l mm	EAN-No. 4000896+	sfr
8508 S-3	50	037414	24,10
8508 S-4	100	037421	31,80

Flexibler Steckgriff



- Antrieb 6,3 = 1/4"
 - Flexible Wellen ermöglichen das Umgehen von Störkanten sowie sicheres und schnelles Arbeiten auch bei beengten Platzverhältnissen
 - Speziell zur Betätigung von Schneckenwinden-Schlauchsellen an Kraftstoffleitungen, Kühlmittelschläuchen etc.
- Made In Germany**

HAZET No.	l mm	EAN-No. 4000896+	sfr
870-2	130	050536	56,90

Feinzahn-Umschaltknarre



- Die neue Generation**
 - Tiefergelegter Umschaltknopf
 - Antrieb 6,3 = 1/4"
 - 72 Zähne, Drehwinkel 5° ermöglichen die Betätigung selbst von extrem verbauten Verschraubungen
 - Großer oberliegender Umschaltknopf erleichtert Umschalten der Knarre
 - Schutz gegen unbeabsichtigtes Umschalten durch tieferliegenden Umschaltknopf
 - MIM-vergütete Feinguss-Deckplatte und -Umschaltknopf für harte Einsatzbedingungen
 - Induktiv gehärtete Innenverzahnung gewährleistet hohe Beanspruchung und lange Standzeit
 - Rutschfester 2-Komponenten-Griff für optimales Handling
 - Oberfläche: verchromt
- Made In Germany**

HAZET No.	l mm	EAN-No. 4000896+	sfr
863-1	119	164387	*116,90

Umschaltknarre



- Antrieb 6,3 = 1/4"
 - Knarr-Rad 20 Zähne
 - 2-Komponenten-Griff für optimales Handling
 - Oberfläche: verchromt, poliert
 - DIN 3122, ISO 3315
- Made In Germany**

HAZET No.	l mm	EAN-No. 4000896+	sfr
863 P	115	038558	*77,60



- Antrieb 6,3 = 1/4"
 - Mit schnell lösbare Sicherheitsverbindung
 - Knarr-Rad 20 Zähne
 - Lösungssichere Arretierung der Steckschlüssel-Einsätze
 - Schnelle Freigabe des aufgesteckten Werkzeuges durch Drücken des Löseknopfes mit nur einer Hand
 - 2-Komponenten-Griff für optimales Handling
 - Oberfläche: verchromt, Köpfe poliert
- Made In Germany**

HAZET No.	l mm	EAN-No. 4000896+	sfr
863 S	115	038626	*88,60

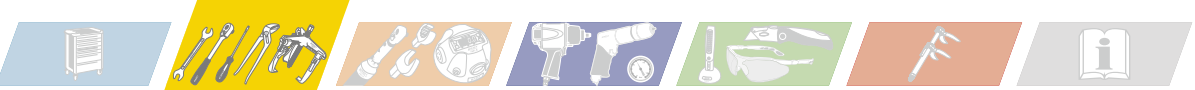

6.3 1/4 Steckschlüssel-Programm

Umschaltknarre



6.3 1/4

- Antrieb 6,3 = 1/4"
- Gebogene Ausführung für den Einsatz an schwer zugänglichen Stellen
- Knarr-Rad 20 Zähne
- 2-Komponenten-Griff für optimales Handling
- Oberfläche: verchromt, poliert
- DIN 3122, ISO 3315

Made In Germany

HAZET No.	l mm	EAN-No. 4000896+	sfr
863 PC	115	038602	81,90



6.3 1/4

- Antrieb 6,3 = 1/4"
- Mit Gelenk zum Einsatz an schwer zugänglichen Stellen
- Knarr-Rad 20 Zähne
- 2-Komponenten-Griff für optimales Handling
- Oberfläche: verchromt, poliert
- DIN 3122, ISO 3315

Made In Germany

HAZET No.	l mm	EAN-No. 4000896+	sfr
863 G	135	038497	*125,20

Knarre mit Quergriff



6.3 1/4

- Antrieb 6,3 = 1/4"
- Kombiniert Vorteile eines Quergriff-Steckschlüssels und einer Umschaltknarre
- Wahlweise kraftvolles oder feinfühliges Arbeiten möglich
- Mit schnell lösbarer Sicherheitsverbindung
- **Optimaler Einsatz in Kombination mit Verlängerung HAZET 868**
- DIN 3122, ISO 3315

HAZET No.	l mm	EAN-No. 4000896+	sfr
863 Q	100	063482	*84,30

Kurze Umschaltknarre



- 95 mm kurze Ausführung in besonders kompakter Bauformgröße

Kurze Umschaltknarre

- Abgestimmt auf die immer enger werdenden Platzverhältnisse
- **Antrieb 6,3 = 1/4"**
- Knarr-Rad 20 Zähne
- 2-Komponenten-Griff für optimales Handling
- Oberfläche: verchromt, poliert
- DIN 3122, ISO 3315

Made In Germany

HAZET No.	l mm	EAN-No. 4000896+	sfr
863 K	95	158218	*67,10

Kurze Bit-Umschaltknarre



- 95 mm kurze Ausführung in besonders kompakter Bauformgröße

- Abgestimmt auf die immer enger werdenden Platzverhältnisse
- Zur Bit-Aufnahme
- **Antrieb 6,3 = 1/4"**
- Knarr-Rad 20 Zähne
- 2-Komponenten-Griff für optimales Handling
- Oberfläche: verchromt, poliert

Made In Germany

HAZET No.	l mm	EAN-No. 4000896+	sfr
863 BK	95	158225	*78,40

Bit-Umschaltknarre



- Zur Bit-Aufnahme
- Oberfläche: verchromt, poliert
- Antrieb \odot 6,3 = 1/4"
- 20 Zähne

Made In Germany

HAZET No.	l mm	EAN-No. 4000896+	sfr
2264	115	015887	*101,-

Ersatzteil-Satz



Made In Germany

HAZET No.	EAN-No. 4000896+	sfr
863 P/6	144600	10,80

Ersatzteil-Satz Schalthebel
bestehend aus: Schalthebel, Sperrstück, Schrauben, Kugel, Druckfeder für 863 K, 863, 863 G, 863 P, 863 PC, 863 Q, 863 S, 863 ST, 863 BGL, 863 BKC, 863 BK, 2264

863 P/6	144600	10,80
---------	--------	-------

Ersatzteil-Satz Knarr-Rad 6,3 = 1/4"
bestehend aus: Knarr-Rad, Sperrstück, Schalthebel, Schrauben, Kugel, Druckfeder für 863 G, 863 P, 863 PC, 863 ST, 863 K

863 P/7 N	038596	*28,10
-----------	--------	--------

Ersatzteil-Satz

HAZET No.	EAN-No. 4000896+	sfr
863 S/7	048472	*38,80

Ersatzteil-Satz Knarr-Rad 6,3 = 1/4"
bestehend aus: Knarr-Rad mit Auslöseknopf, Sperrstück, Schalthebel, Schrauben, Kugel, Druckfeder für 863 Q, 863 S sowie zum Umrüsten von 863 P, 863 PC, 863 G, 863 ST, 863 K

863 S/7	048472	*38,80
---------	--------	--------

Ersatzteil-Satz Knarr-Rad \odot 6,3 = 1/4"
bestehend aus: Knarr-Rad, Sperrstück, Schalthebel, Schrauben, Kugel, Druckfeder für 863 BGL, 863 BKC, 863 BK, 2264

2264/7	015917	*39,50
--------	--------	--------

Quergriff



- **Antrieb 6,3 = 1/4"**
- Oberfläche: verchromt, poliert
- DIN 3122, ISO 3315

Made In Germany

HAZET No.	l mm	EAN-No. 4000896+	sfr
865	115	038718	18,90

Steckgriff



- **Antrieb 6,3 = 1/4"**
- TRInamicULTRA-Griff
- Höher Kraftschluss zwischen Hand und Griff durch Haptik-Elemente
- Bessere Rutschsicherheit auch bei överschmierten Händen
- Oberfläche: mattverchromt
- DIN 3122, ISO 3315

Made In Germany

HAZET No.	l mm	EAN-No. 4000896+	sfr
866 U	134	056453	30,40

Verlängerung



- **Antrieb 6,3 = 1/4"**
- Oberfläche: verchromt, poliert
- DIN 3123, ISO 3316

Made In Germany

HAZET No.	l mm	EAN-No. 4000896+	sfr
867-1	25	038732	16,70
867-2	55	038749	17,40
867-4	101,5	038770	19,40



- **Antrieb 6,3 = 1/4"**
- 868-16 Länge außerhalb DIN-/ISO-Reihe
- Oberfläche: verchromt, poliert
- DIN 3123, ISO 3316

Made In Germany

HAZET No.	l mm	EAN-No. 4000896+	sfr
868	147	038794	21,90
868-16	402	076727	30,10



Handwerkzeuge – 6.3 1/4 Steckschlüssel-Programm

Universalgelenk



6.3 1/4

- Antrieb 6,3 = 1/4"
- Zum Einsatz an Verschraubungen mit Störkanten
- Oberfläche: verchromt
- DIN 3123, ISO 3316
- **Made In Germany**

HAZET No.	l mm	EAN-No. 4000896+	sfr
869	36,5	038824	43,50

Flexible Verlängerung



- Antrieb 6,3 = 1/4"
- Flexible Wellen ermöglichen das Umgehen von Störkanten sowie sicheres und schnelles Arbeiten auch bei beengten Platzverhältnissen
- **Made In Germany**

HAZET No.	l mm	EAN-No. 4000896+	sfr
870	150	038848	34,90

Schwenkbare Verlängerung



- Antrieb 6,3 = 1/4"
- Mit kugelförmigem, konischem Außenvierkant **Schwenkwinkel nach jeder Seite 8°**
- Durch Aufstecken des Steckschlüssel-Einsatzes bis zum Anschlag kann die schwenkbare Verlängerung auch als starre Verbindung verwendet werden
- Zum Betätigen von Schraubverbindungen auf engem Raum bzw. zum Umgehen von Störkanten
- Oberfläche: verchromt, poliert
- **Made In Germany**

HAZET No.	l mm	EAN-No. 4000896+	sfr
871-1	25	038855	21,70
871-4	101,5	038879	27,10

Metall-Klemmleiste



- Antrieb 6,3 = 1/4"
- Einfache Montage: 2 Bohrungen z.B. zur Wandbefestigung
- Auf Antriebsgröße angepasste Halteklammern
- Übersichtlich durch griffbereite Zuordnung
- Aus Metall

HAZET No.	l mm	EAN-No. 4000896+	sfr
850 HL	430	037575	15,10



Steckschlüssel Satz 856-1

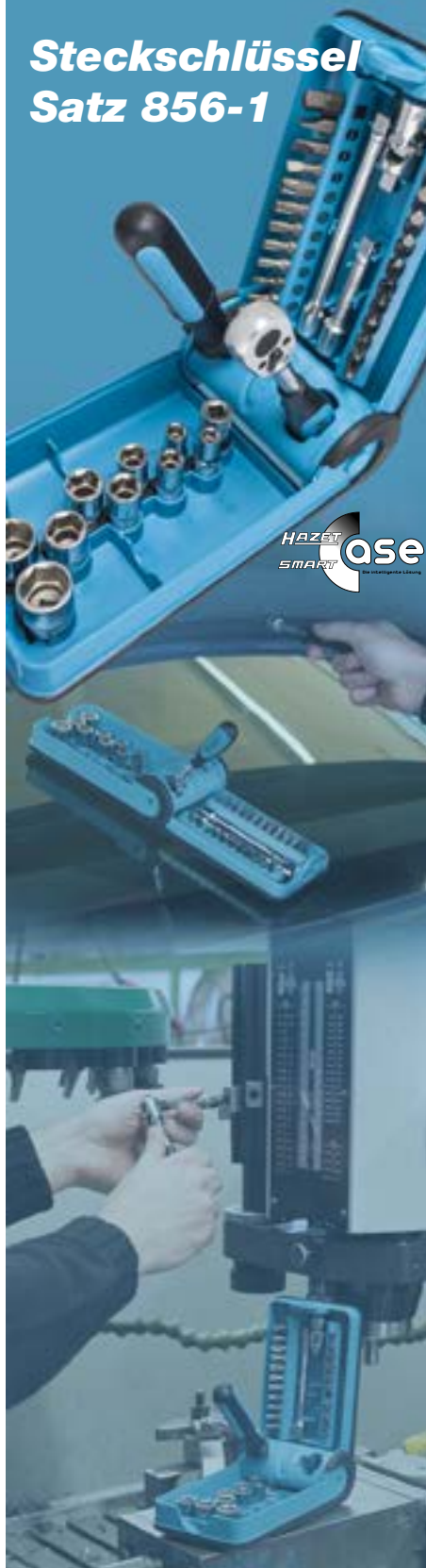

Made in Germany!

Steckschlüssel-Satz (6kt.)



E 6.3 1/4 R



185 x 153 x 52 mm

1/9

- Antrieb 6,3 = 1/4"
- **14teilig**, in SmartCase (1/9) 165-S In Safety-Insert-System, 2-Komponenten-Weichschaum-Einlage
- **Made In Germany**

Inhalt:

850-5	5,5	6	7	8	
	9	10	11	12	13
863 P	867-2	868	869		

HAZET No.	EAN-No. 4000896+	sfr
851	038176	272,-

Steckschlüssel-Satz (6kt.)

E 6.3 1/4 R



185 x 153 x 52 mm

1/9

- Antrieb 6,3 = 1/4"
- Schraubendreher-Einsätze (Bits)
- **36teilig**, in SmartCase (1/9) 165-S In Safety-Insert-System, 2-Komponenten-Weichschaum-Einlage
- **Made In Germany**

Inhalt:

850-5,5	6	7	8	9	
	10	11	12	13	14
863 P	866 U	867-2	4		
2204-3	4	5	6	7	
2208-6	10	11			
2215-PH 1	PH 2	PH 3			
2216-PZ 1	PZ 2	PZ 3			
2223-T 10 H	T 15 H	T 20 H	T 25 H		
	T 27 H	T 30 H	T 40 H		
2250-1					

HAZET No.	EAN-No. 4000896+	sfr
853-1	154654	*328,-

Steckschlüssel-Satz (6kt.)



TIN

1/9

185 x 153 x 52 mm

- Antrieb 6,3 = 1/4"
- Zusätzlich mit Schraubendreher-Einsätzen CVD-TIN beschichtet

30teilig, in SmartCase (1/9) 165-S
In Safety-Insert-System,
2-Komponenten-Weichschaum-Einlage
Made In Germany

Inhalt:
850-4 5 5,5 6 7 8
9 10 11 12 13 14
8501-3 4 5 6 8
8503-0,6 x 3,5 1 x 5,5 1,2 x 8
8506-PH 1 PH 2
8507-PZ 1 PZ 2
863 P 865 866 U 867-2 868 869

HAZET No.	EAN-No. 4000896+	sfr
854	038336	*416,-

Steckschlüssel-Satz

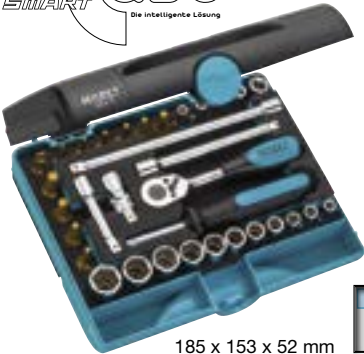

TIN

1/9

185 x 153 x 52 mm

- Antrieb 6,3 = 1/4"
- Schraubendreher-Einsätze CVD-TIN beschichtet

33teilig, in SmartCase (1/9) 165-S
In Safety-Insert-System,
2-Komponenten-Weichschaum-Einlage
Made In Germany

Inhalt:
850-5 5,5 6 7 8 9
10 11 12 13 14
850-E5 E6 E7 E8 E10
8501-3 4 5 6
8502-T 10 T 15 T 20 T 25 T 30
8503-1 x 5,5 8506-PH 2
863 P 871-4 866 U
867-2 868 869

HAZET No.	EAN-No. 4000896+	sfr
854 T	109579	*502,-

Schraubendreher-Einsatz (Bit)-Satz



1/9

185 x 153 x 52 mm

36teilig, in SmartCase (1/9) 165-S
In Safety-Insert-System,
2-Komponenten-Weichschaum-Einlage
Made In Germany

Inhalt:
850-5 5,5 6 7 8 9
10 11 12 13 14
2204-2 2,5 3 4 5 6 8
2208-4 6 8 10
2215-PH 1 PH 2
2216-PZ 1 PZ 2
2223-T 10 H T 15 H T 20 H
T 25 H T 30 H T 40 H
2238-1 2239-3
2264 2304

HAZET No.	EAN-No. 4000896+	sfr
2200/36	063734	*384,50

Steckschlüssel-Satz (6kt.)

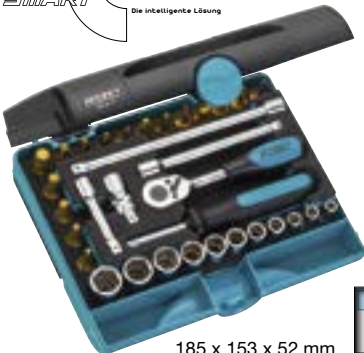

TIN

1/9

185 x 153 x 52 mm

- Antrieb 6,3 = 1/4"
- Zusätzlich mit Schraubendreher-Einsätzen CVD-TIN beschichtet

33teilig, in SmartCase (1/9) 165-S
In Safety-Insert-System,
2-Komponenten-Weichschaum-Einlage
Made In Germany

Inhalt:
850-4 5 6 7 8 9
10 11 12 13 14
8501-3 4 5 6 8
8503-0,6 x 3,5 0,8 x 4 1 x 5,5 1,2 x 8
8506-PH 1 PH 2 PH 3 PH 4
8507-PZ 1 PZ 2 PZ 3
863 P 865 866 U
867-2 868 869

HAZET No.	EAN-No. 4000896+	sfr
854-1	038343	457,-

Steckschlüssel-Satz



TIN

1/3

355 x 235 x 65 mm

- Antrieb 6,3 = 1/4"
- Steckschlüssel-Einsätze in langer und kurzer Ausführung

40teilig, in SmartCase (1/3) 165-L
In Safety-Insert-System,
2-Komponenten-Weichschaum-Einlage
Made In Germany

Inhalt:
850-4 4,5 5 6 7 8
9 10 11 12 13
850 Lg-5 6 7 8 9 10 11 12 13
850 E-5 6 7 8 10
8501-3 4 5
8502-T 10 T 15 T 20 T 25 T 30
8503-1 x 5,5 8506-PH 2
863 P 866 U 867-2 4 869

HAZET No.	EAN-No. 4000896+	sfr
855-1	115983	599,-

Steckschlüssel-Satz (6kt.)

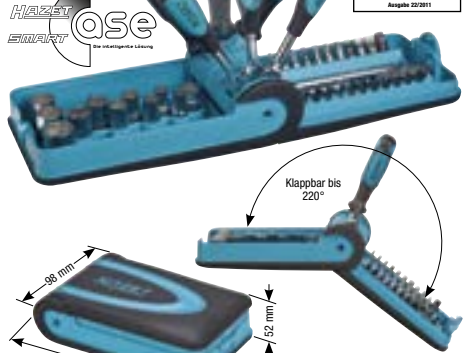

SmartCase

- Neues ergonomisches Design
- Komfortables Handling durch jederzeit griffbereite Betätigungs-Werkzeuge
- □ Antrieb 6,3 = 1/4"

38teilig, in SmartCase (52 x 98 x 180 mm)
Made In Germany

Inhalt:
850-5,5 6 7 8 9 10 11 12 13 14
863 P 866 U 867-2 4 869
2204-3 4 5 6 7 2208-6 10 11
2215-PH 1 PH 2 PH 3 2216-PZ 1 PZ 2 PZ 3
2223-T 10 H T 15 H T 20 H T 25 H
T 27 H T 30 H T 40 H
2250-1 2304

HAZET No.	EAN-No. 4000896+	sfr
856-1	164813	*312,-



6.3 1/4 Steckschlüssel-Programm

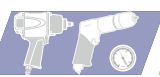

HAZET – Steckschlüssel-Programm 10 3/8

- ✓ Feinzahn-Umschaltknarren
- ✓ Gelenk-Umschaltknarren
- ✓ Steckschlüssel-Sätze
- ✓ Steckschlüssel- / Schraubendreher-Einsätze
- ✓ Verlängerungen und und und ...

Feinzahn-Umschaltknarren

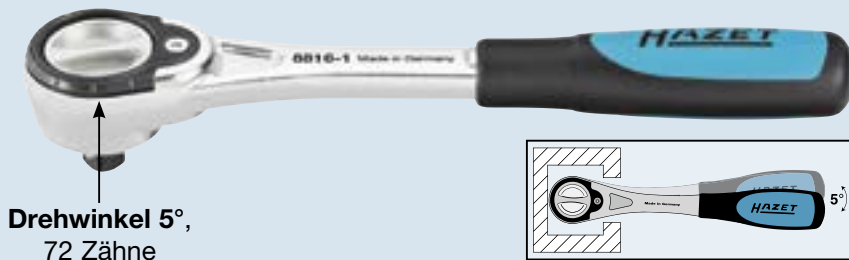

Umschaltknarre „Der Klassiker“

2-Komponenten-Griff für höhere Sicherheit



Einfacher Wechsel des Umschalthebels:

1. Mit Splinttreiber lösen
2. Reinstecken – Klick – Fertig! (selbstverriegelnd)

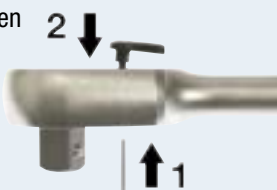

Umschaltknarre „Lange Ausführung“

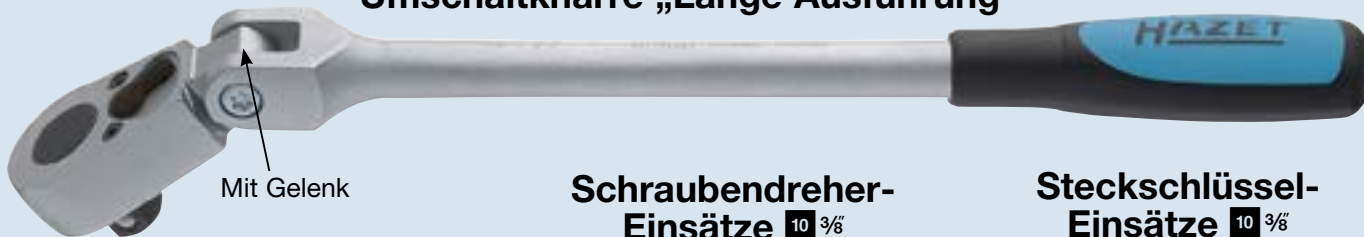

Schraubendreher-Einsätze 10 3/8

Steckschlüssel-Einsätze 10 3/8

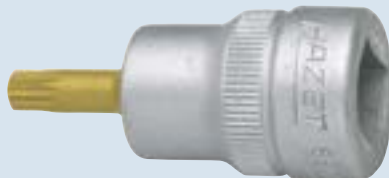

Steckschlüssel-Sätze 10 3/8



6kt.-Steckschlüssel-Einsatz



- Antrieb 10 = 3/8"
- **Mit Traktionsprofil**
- Griffig, gerändelt
- Für Handbetätigung
- Oberfläche: verchromt, poliert
- DIN 3124, ISO 2725-1
- **Made In Germany**

* = außerhalb der DIN-Reihe

HAZET No.	l mm	d ₁ mm	d ₂ mm	t mm	EAN-No. 4000896+	sfr
880- 6 *	24	10	17	6,2	039104	12,30
880- 7	24	10,5	17	6,2	039111	12,30
880- 8	24	11,8	17	6,2	039128	12,30
880- 9	24	13	17	6,2	039135	12,30
880-10	25	14,4	17	7,2	038893	10,70
880-11	26	15,8	17,5	8,2	038916	12,30
880-12	27	17	18,5	9,2	038923	12,30
880-13	27,5	18,4	17	9,7	038930	10,70
880-14	29,5	19,5	17,5	11,7	038947	13,70
880-15	29,5	20,9	18	11,7	038954	13,70
880-16	29,5	22,1	18	11,7	038961	13,70
880-17	29,5	23,3	18,5	11,7	038978	15,90
880-18	31,5	24,9	19	13,5	038992	15,90
880-19	31,5	25,8	19,5	13,5	039005	15,90
880-20	31,5	26,8	21	13,5	039043	16,50
880-21	31,5	28,3	22,5	13	039050	16,50
880-22	34	29,6	23,5	16	039067	16,50

VDE-6kt.-Steckschlüssel-Einsatz



- siehe Kapitel VDE-/Elektriker-Werkzeuge Seite 147

6kt.-Steckschlüssel-Einsatz



- Lange Ausführung
- Antrieb 10 = 3/8"
- **Mit Traktionsprofil**
- Griffig, gerändelt
- Für Handbetätigung
- Oberfläche: verchromt, poliert
- DIN 3124, ISO 2725-1
- **Made In Germany**

HAZET No.	l mm	d ₁ mm	d ₂ mm	t mm	EAN-No. 4000896+	sfr
880 Lg- 8	54	12,1	17	7	052257	26,10
880 Lg- 9	54	13	17	10	040858	26,10
880 Lg-10	54	14,4	17	10	040698	26,10
880 Lg-11	54	15,8	17,2	11	040704	26,10
880 Lg-12	54	17	18,5	11	040711	26,10
880 Lg-13	54	18,4	18,5	12	040728	26,10
880 Lg-14	54	19,5	19,5	15	040759	26,10
880 Lg-15	60	20,8	19,5	15	040766	26,10
880 Lg-16	60	21,8	18,5	16	040773	26,10
880 Lg-17	60	23	18,5	16	040780	27,40
880 Lg-18	66	24,4	20	20	040797	27,40
880 Lg-19	66	25,5	20	20	040803	28,70
880 Lg-20	70	26,6	21	22	040810	29,90
880 Lg-21	70	28	22	22	040834	30,90
880 Lg-22	70	29,6	21	22	040841	30,90

Doppel-6kt.-Steckschlüssel-Einsatz



- Antrieb 10 = 3/8"
- **Mit Traktionsprofil**
- Griffig, gerändelt
- Für Handbetätigung
- Oberfläche: verchromt, poliert
- DIN 3124, ISO 2725-1
- **Made In Germany**

HAZET No.	l mm	d ₁ mm	d ₂ mm	t mm	EAN-No. 4000896+	sfr
880 Z- 9	24	13	17	6,2	041985	12,30
880 Z-10	25	14,4	17	7,2	041848	10,70
880 Z-11	26	15,8	17,5	8,2	041855	12,30
880 Z-12	27	17	18,5	9,2	041862	12,30
880 Z-13	27,5	18,4	17	9,7	041879	10,70
880 Z-14	29,5	19,6	17,5	11,7	041893	13,70
880 Z-15	29,5	20,9	18	11,7	041909	13,70
880 Z-16	29,5	22,1	18	11,7	041916	13,70
880 Z-17	29,5	23,3	18,5	11,7	041923	15,90
880 Z-18	31,5	24,6	19	13,5	041930	15,90
880 Z-19	31,5	25,8	19,5	13,5	041947	15,90
880 Z-20	31,5	26,8	20	13,5	041954	16,50
880 Z-21	31,5	28,3	22,5	13	041961	16,50
880 Z-22	34	29,6	23,5	15,5	041978	16,50

- **Amerik. Maße**
- Antrieb 10 = 3/8"
- **Mit Traktionsprofil**
- Griffig, gerändelt
- Für Handbetätigung
- **Größe 1/4" und 5/16"** mit 6kt.
- Oberfläche: verchromt, poliert
- **Made In Germany**

HAZET No.	l mm	d ₁ mm	d ₂ mm	EAN-No. 4000896+	sfr
880 A-1/4	24	10	17	040056	12,30
880 A-5/16	24	11,8	17	040094	12,30
880 AZ- 3/8	25	13,8	17	040360	12,30
880 AZ- 7/16	26	15,8	17,5	040384	12,30
880 AZ- 1/2	27,5	18,7	17	040292	12,30
880 AZ- 9/16	29,5	20,1	17,5	040407	12,30
880 AZ-19/32	29,5	21,1	18	040339	13,80
880 AZ- 5/8	29,5	22,1	18	040377	13,80
880 AZ-11/16	29,5	23,8	18,5	040308	15,90
880 AZ- 3/4	31,5	25,8	19,5	040353	15,90
880 AZ-25/32	31,5	26,8	21	040346	16,50
880 AZ-13/16	32	28,3	22,5	040315	16,50
880 AZ- 7/8	34	30,3	23,5	040391	16,50
880 AZ-15/16	36,5	32,3	23,5	040322	16,50



- Lange Ausführung
- Antrieb 10 = 3/8"
- **Mit Traktionsprofil**
- Griffig, gerändelt
- Für Handbetätigung
- Oberfläche: verchromt, poliert
- DIN 3124, ISO 2725-1
- **Made In Germany**

HAZET No.	l mm	d ₁ mm	d ₂ mm	t mm	EAN-No. 4000896+	sfr
880 TZ- 9	54	13	17	10	041824	26,10
880 TZ-10	54	14,4	17	10	041602	26,10
880 TZ-11	54	15,8	17,2	11	041626	26,10
880 TZ-12	54	17	18,5	12,3	041633	26,10
880 TZ-13	54	18,4	18,5	12	041664	26,10
880 TZ-14	54	19,5	19,5	15	041688	26,10

Doppel-6kt.-Steckschlüssel-Einsatz



HAZET No.	l mm	d ₁ mm	d ₂ mm	t mm	EAN-No. 4000896+	sfr
880 TZ-15	60	20,8	19,5	15	041701	26,10
880 TZ-16	60	21,8	18,5	16	041718	26,10
880 TZ-17	60	23	18,5	16	041725	27,40
880 TZ-18	66	24,4	20	20	041749	27,40
880 TZ-19	66	25,5	20	20	041756	28,70
880 TZ-20	70	26,6	21	22	041763	29,90
880 TZ-21	70	28	22	22	041794	30,90
880 TZ-22	70	29,6	21	22	041800	30,90

6kt.-Gelenk-Steckschlüssel-Einsatz



- Mit Gelenk
- Zum Einsatz an schwer zugänglichen Stellen
- Antrieb 10 = 3/8"
- Für Handbetätigung
- Oberfläche: verchromt, poliert
- **Made In Germany**

HAZET No.	l mm	d ₁ mm	d ₂ mm	t mm	EAN-No. 4000896+	sfr
880 G-10	43	13,8	19	6,8	040414	57,-
880 G-11	43	15	19	6,8	040438	57,-
880 G-12	44	16,6	19	7,3	040445	57,-
880 G-13	44	17,8	19	7,3	040452	57,-
880 G-14	45	19	19	9,3	040469	57,-
880 G-15	45	20,4	19	9,3	040476	57,-
880 G-16	46	22	19	9,2	040483	61,70
880 G-17	46	22,8	19	9,2	040490	61,70
880 G-18	47	24,5	19	10,2	040506	61,70
880 G-19	48	25,2	19	11,2	040513	61,70

Gelenk-Steckschlüssel Werkzeug-Satz



HAZET No. EAN-No. 4000896+ sfr

5teilig
In Safety-Insert-System, 2-Komponenten-Weichschaum-Einlage 172 x 50 mm

Inhalt:	880 G-10	12	13	14	16	180288	236,-
163-249/5							

TORX® Steckschlüssel-Einsatz



- Antrieb 10 = 3/8"
- Für **Außen TORX® Schrauben**
- Griffig, gerändelt
- Für Handbetätigung
- Oberfläche: verchromt, poliert
- **Made In Germany**

HAZET No.	l mm	d ₁ mm	d ₂ mm	mm	EAN-No. 4000896+	sfr
880-E 5	28	7	17	4,75	039258	17,40
880-E 6	28	8	17	5,74	039272	17,40
880-E 7	28	9	17	6,22	039296	17,40
880-E 8	28	10,5	17	7,52	039319	17,40
880-E 10	28	13	17	9,42	039159	17,40
880-E 11	28	14	17	10,08	039180	18,50
880-E 12	28	14,9	17	11,17	039197	18,60
880-E 14	28	16,5	18,5	12,90	039227	19,40



Handwerkzeuge - 10 3/8" Steckschlüssel-Programm

Kraft TORX® Steckschlüssel-Einsatz



- Für Außen TORX® Schrauben
- Für Maschinenbetätigung
- Antrieb 10 = 3/8"
- Oberfläche: phosphatiert
- **Made In Germany**

HAZET No.	l mm	d ₁ mm	d ₂ mm	mm	EAN-No. 4000896+	sfr
880 S-E 10	28	14	19	9,42	041237	18,20
880 S-E 12	28	15,9	19	11,17	041251	18,20
880 S-E 14	28	17,7	19	12,90	041275	18,20

Magnet-Einsatz für Steckschlüssel



- Zum sicheren Halten von Schrauben und Muttern im Steckschlüssel-Einsatz
- Kunststoff-Einsätze mit integriertem Magnet
- Hohe Haltekraft
- Universell einsetzbar in metrischen 6kt.- und Doppel-6kt.-Steckschlüssel-Einsätzen s 10 bis 19 mm
- Einfache Montage und Demontage
- Wieder verwendbar
- **10teiliger Satz, für metrische Steckschlüssel-Einsätze** s 10 11 12 13 14 15 16 17 18 19 mm

HAZET No.	HAZET No.	€
960 MgT	097661	38,80

TORX® Steckschlüssel-Einsatz



- Antrieb 10 = 3/8"
- Für Außen TORX® Schrauben
- Griffig, gerändelt
- Für Handbetätigung
- Oberfläche: verchromt, poliert
- **Made In Germany**

HAZET No.	l mm	d ₁ mm	d ₂ mm	mm	EAN-No. 4000896+	sfr
880 Lg-E 8	65	10,5	17	7,52	053070	31,90
880 Lg-E 10	65	13	17	9,42	053087	31,90
880 Lg-E 12	65	14,9	17	11,17	053100	34,10
880 Lg-E 14	65	16,5	18,5	12,90	053117	35,70



- Mit Gelenk
- Zum Einsatz an schwer zugänglichen Stellen
- Antrieb 10 = 3/8"
- Für Außen TORX® Schrauben
- Für Handbetätigung
- Oberfläche: verchromt, poliert
- **Made In Germany**

TORX® Steckschlüssel-Einsatz

HAZET No.	l mm	d ₁ mm	d ₂ mm	mm	EAN-No. 4000896+	sfr
880 G-E 8	43	19	19	7,52	040599	59,90
880 G-E 10	44	19	19	9,42	040537	59,90
880 G-E 12	46	19	19	11,17	040551	59,90
880 G-E 14	48	19	19	12,90	040575	59,90

TORX® Steckschlüssel-Satz



- 4 TORX® Steckschlüssel-Einsätze mit Gelenk 4teilig
- **Made In Germany**

Inhalt:
880 G-E 8 E 10 E 12 E 14

HAZET No.	EAN-No. 4000896+	sfr
880 G-E/4	040520	239,20

Zündkerzen-Steckschlüssel-Einsatz



- Für den Zündkerzenwechsel
- Lange Ausföhrung
- Antrieb 10 = 3/8"
- Mit Dauermagnet
- Für Handbetätigung
- Oberfläche: verchromt, poliert
- **Made In Germany**

HAZET No.	s mm	s" mm	l mm	d mm	EAN-No. 4000896+	sfr
880 Mg T	20,8	13/16	64	27,4	040872	58,70
Für z.B. BMW 12-Zyl.-Motor, M70, 750i, 850i						
880 A Mg T	16	5/8	64	21,7	040247	58,70



- Für den Zündkerzenwechsel an Motorrädern z.B. HONDA, YAMAHA, SUZUKI, KAWASAKI usw.
- Mit Dauermagnet
- Antrieb 10 = 3/8"
- Mit Außensechskant 17 mm
- Oberfläche: verchromt, poliert
- **Made In Germany**

HAZET No.	s mm	l mm	d ₁ mm	d ₂ mm	EAN-No. 4000896+	sfr
880 Mg T-18	18	62	23,5	22,8	040889	58,70



- Für den Zündkerzenwechsel
- Mit Dauermagnet
- Antrieb 10 = 3/8"
- Mit Außenführungsbund 23,6 mm für tiefliegende Zündkerzen

Zündkerzen-Steckschlüssel-Einsatz

- Oberfläche: verchromt, poliert
- **Made In Germany**

HAZET No.	s mm	s" mm	l mm	d ₁ mm	d ₂ mm	EAN-No. 4000896+	sfr
880 A Mg T-1	16	5/8	64	21,9	21	040254	62,10

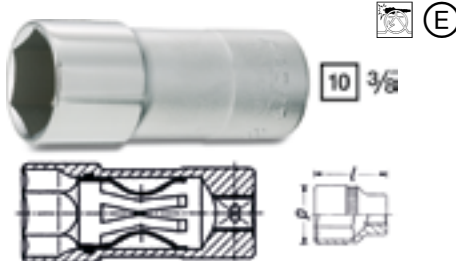

- Für den Zündkerzenwechsel
- **Mit Kronenfeder** als Haltemechanismus
- Kronenfeder vermindert Gefahr der Isolatorbeschädigung
- Antrieb 10 = 3/8"
- Für Handbetätigung
- Oberfläche: verchromt, poliert
- **Made In Germany**

HAZET No.	s mm	s" mm	l mm	d mm	EAN-No. 4000896+	sfr
880 KF	20,8	13/16	64	27,4	040674	43,30
880 A KF	16	5/8	64	21,6	040131	43,30

4766	16	5/8	97	21,4	049295	78,-
4766-1	16	5/8	270	21,4	048991	93,90
4766-2	14	-	64	18	087655	55,40



Made In Germany

HAZET No.	EAN-No. 4000896+	sfr
Kronenfeder für 880 KF, 900 KF, 4766 KF		
880 KF-01	050123	3,60
Kronenfeder für 880 A KF, 900 A KF, 4766, 4766-1, 4767 A KF		
880 A KF-01	050130	3,60

INFO Kronenfeder

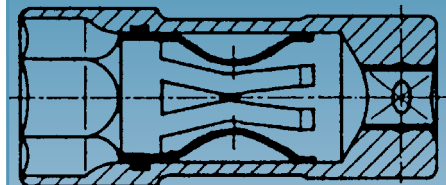

- ✓ Rostfrei und wärmeunempfindlich
- ✓ Größtmöglicher Freiraum des Keramik-Isolators
- ✓ 6 Federelemente – sicherer Halt der Zündkerzen
- ✓ Dämpfung der Querbewegungen

TIN-Beschichtung

Warum TIN (Titan-Nitrid)-Beschichtung?

- ✓ Spezielles Verfahren für sehr harte TIN-Beschichtung erreicht extrem hohe Haft- und Abriebsfestigkeit der Schicht
- ✓ Optimal geeignet bei Dauerbelastungen, z.B. Serienschraubungen in Industrie und Handwerk
- ✓ Stärkerer Verschleißschutz sichert Standzeitverbesserung
- ✓ Perfekte Passgenauigkeit durch optimale Schichtstärke
- ✓ Höheres Drehmoment
- ✓ Optimierter Korrosionsschutz

TIN

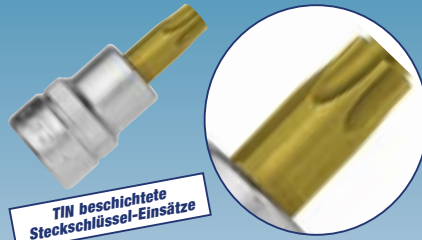

TIN beschichtete Steckschlüssel-Einsätze

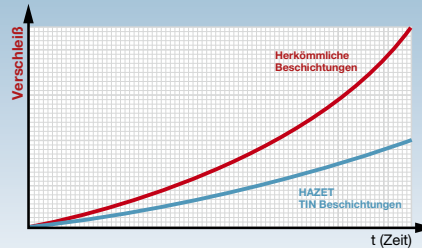

Schraubendreher-Steckschlüssel-Einsatz

HAZET No.	S mm	l ₁ mm	l ₂ mm	d mm	EAN-No. 4000896+	sfr
8801 K- 7	7	17	43,5	19	053629	18,70
8801 K- 8	8	17	43,5	19	053636	18,70
8801 K- 9*	9	17	43,5	19	053643	22,10
8801 K-10	10	17	43,5	19	053650	22,10

2584-8	8	6,6	24	19	149438	23,80
2784-1	7	6,6	24	19	148530	23,80

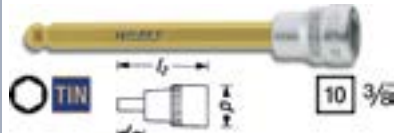

- Mit Kugelkopf
- Antrieb 10 = 3/8"
- Für Innensechskant-Schrauben
- Griffig, gerändelt
- Für Handbetätigung
- Oberfläche: CVD-TIN beschichtet

Made In Germany

HAZET No.	S mm	l ₁ mm	l ₂ mm	d mm	EAN-No. 4000896+	sfr
8801 KK- 5	5	89,5	116	17	039586	24,80
8801 KK- 6	6	89,5	116	17	039593	25,80
8801 KK- 7	7	89,5	116	19	039609	27,90
8801 KK- 8	8	89,5	116	19	039616	30,-
8801 KK-10	10	88,5	116	19	039579	37,50

2527-5	5	200	227	19	016303	38,80
--------	---	-----	-----	----	--------	-------

TORX® Schraubendreher-Steckschlüssel-Einsatz



- Antrieb 10 = 3/8"
- Für Innen TORX® Schrauben
- Griffig, gerändelt
- Für Handbetätigung
- Größe T40: Betätigung der Bremssattelverschraubung an der Hinterachse MERCEDES-BENZ Typ 211 (E-Klasse)
- Oberfläche: CVD-TIN beschichtet

Made In Germany

HAZET No.	l ₁ mm	l ₂ mm	d mm	mm	EAN-No. 4000896+	sfr
8802-T 15	17	43,5	19	3,27	039647	20,50
8802-T 20	17	43,5	19	3,86	039654	20,50
8802-T 25	17	43,5	19	4,43	039661	20,50
8802-T 27	17	43,5	19	4,99	039678	20,70
8802-T 30	17	43,5	19	5,52	039685	20,70
8802-T 40	17	43,5	19	6,65	039708	21,30
8802-T 45	17	43,5	19	7,82	039722	21,30
8802-T 50	17	44,5	19	8,83	039753	23,-



- Antrieb 10 = 3/8"
- Für Innen TORX® Schrauben
- Griffig, gerändelt
- Für Handbetätigung
- Oberfläche: CVD-TIN beschichtet

Made In Germany

HAZET No.	l ₁ mm	l ₂ mm	d mm	mm	EAN-No. 4000896+	sfr
8802 Lg-T 50	42	69,5	19	8,83	159291	33,10

Schraubendreher-Steckschlüssel-Einsatz



- Antrieb 10 = 3/8"
- Für Innensechskant-Schrauben
- Griffig, gerändelt
- Für Handbetätigung
- Oberfläche: CVD-TIN beschichtet
- DIN 7422

Made In Germany

s 3-9 - 12: außerhalb der DIN-Reihe
+ = mit abgesetzter Klinge

HAZET No.	S mm	l ₁ mm	l ₂ mm	d mm	EAN-No. 4000896+	sfr
8801- 3+	3	23,5	50	17	039364	21,30
8801- 4+	4	28,5	55	17	039371	21,70
8801- 5+	5	33,5	60	17	039388	21,90
8801- 6	6	38,5	65	17	039395	22,30
8801- 7+	7	43,5	70	19	039401	23,-
8801- 8	8	48,5	75	19	039425	23,-
8801- 9+	9	52,5	80	19	039432	28,30
8801-10	10	57,5	85	19	039340	28,30

- Für die Bremssattel-Verschraubung an MERCEDES-BENZ ML-Klasse, Typ 166, Bj. 2011.
- Kontrollierter Schraubanzug mit Drehmoment-Schlüssel ■ Antrieb 10 = 3/8" z.B. HAZET 6110-1CT

Schraubendreher-Steckschlüsseleinsatz-Satz



185 x 153 x 52 mm

- Mit TIN beschichteten Klingen
- Antrieb 10 = 3/8"
- Für Innensechskant-Schrauben
- Griffig, gerändelt
- Für Handbetätigung
- DIN 7422
- Oberfläche: CVD-TIN beschichtet

1/9

Schraubendreher-Steckschlüsseleinsatz-Satz

6teilig, in SmartCase (1/9) 165-S
In Safety-Insert-System,
2-Komponenten-Weichschaum-Einlage

Made In Germany
Inhalt:
8801-4 5 6 7 8 10

HAZET No.	EAN-No. 4000896+	sfr
8801/6	186853	146,40

Schraubendreher-Steckschlüssel-Einsatz

- Amerik. Maße
- Antrieb 10 = 3/8"
- Für Innensechskant-Schrauben
- Griffig, gerändelt
- Für Handbetätigung
- Oberfläche: CVD-TIN beschichtet

Made In Germany

+ = mit abgesetzter Klinge

HAZET No.	l ₁ mm	l ₂ mm	d mm	EAN-No. 4000896+	sfr
8801 A-1/8+	23,5	50	17	039487	21,30
8801 A-3/32+	28,5	55	17	039524	21,70
8801 A-3/16+	33,5	60	17	039494	21,90
8801 A-7/32+	38,5	65	17	039531	22,30
8801 A-1/4+	43,5	70	19	039470	22,30
8801 A-5/16	48,5	75	19	039517	23,-
8801 A-3/8+	52,5	80	19	039500	28,30



- Antrieb 10 = 3/8"
- Für Innensechskant-Schrauben
- Griffig, gerändelt
- Kurze Ausführung
- Für Handbetätigung
- Oberfläche: CVD-TIN beschichtet
- DIN 7422

Made In Germany

* = außerhalb der DIN-Reihe

HAZET No.	S mm	l ₁ mm	l ₂ mm	d mm	EAN-No. 4000896+	sfr
8801 K-3	3	17	43,5	17	053582	17,10
8801 K-4*	4	17	43,5	17	053599	17,10
8801 K-5	5	17	43,5	17	053605	17,10
8801 K-6	6	17	43,5	17	053612	17,10



Handwerkzeuge - 10 3/8 Steckschlüssel-Programm

Schraubendreher-Steckschlüssel-Einsatz

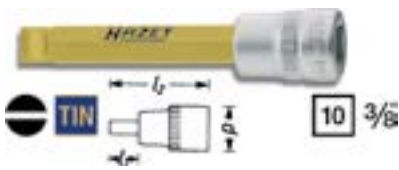

- Antrieb 10 = 3/8"
- Für **Schlitzschrauben**
- Griffig, gerändelt
- Für Handbetätigung
- Oberfläche: CVD-TIN beschichtet
- DIN ISO 2380-1

Made In Germany

HAZET No.	l ₁ mm	l ₂ mm	d mm	EAN-No. 4000896+	sfr
8803-1 x 5,5	48,5	75	17	039814	26,30
8803-1.2 x 8	53,5	80	19	039791	29,40
8803-1.6 x 10	62,5	90	19	039807	33,80



- Antrieb 10 = 3/8"
- Für **Kreuzschlitz-Schrauben PH**
- Griffig, gerändelt
- Für Handbetätigung
- Oberfläche: CVD-TIN beschichtet
- Spitze ISO 8764-1

Made In Germany

HAZET No.	l ₁ mm	l ₂ mm	d mm	EAN-No. 4000896+	sfr
8806-PH 1	23,5	50	17	039845	21,70
8806-PH 2	23,5	50	17	039852	22,30
8806-PH 3	28,5	55	19	039869	23,60
8806-PH 4	32,5	60	19	039876	27,20



- Antrieb 10 = 3/8"
- Für **Innenvielzahn-Schrauben XZN**
- Griffig, gerändelt
- Für Handbetätigung
- Oberfläche: CVD-TIN beschichtet
- DIN 2325, DIN 2343

Made In Germany

HAZET No.	l ₁ mm	l ₂ mm	d mm	M	EAN-No. 4000896+	sfr
8808- 5	13,5	40	19	5	039982	27,70
8808- 6	13,5	40	19	6	039999	27,70
8808- 8	14,5	41	19	8	040001	27,70
8808-10	14,5	42	19	10	039975	30,70



- Antrieb 10 = 3/8"
- Für **Innenvielzahn-Schrauben XZN**
- Griffig, gerändelt
- Für Handbetätigung
- Oberfläche: CVD-TIN beschichtet
- DIN 2325, DIN 2343

Made In Germany

HAZET No.	l ₁ mm	l ₂ mm	d mm	M	EAN-No. 4000896+	sfr
8808 Lg 70-10	42	69,5	19	10	159307	33,10

Schraubendreher-Steckschlüssel-Einsatz



- Antrieb 10 = 3/8"
- Für **Innenvielzahn-Schrauben XZN**
- Griffig, gerändelt
- Für Handbetätigung
- Oberfläche: CVD-TIN beschichtet
- DIN 2325, DIN 2343

Made In Germany

HAZET No.	l ₁ mm	l ₂ mm	d mm	M	EAN-No. 4000896+	sfr
8808 Lg- 8	61,5	88	19	8	040025	31,80
8808 Lg-10	61,5	89	19	10	040018	33,90

VDE-Schraubendreher-Einsatz

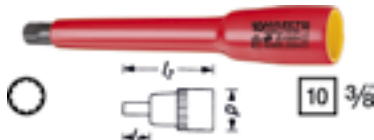

- siehe Kapitel VDE-/Elektriker-Werkzeuge Seite 147

Steckgriff



- Antrieb 10 = 3/8"
- Mit TRInamicULTRA-Griff
- Höherer Kraftschluss zwischen Hand und Griff durch Haptik-Elemente
- Bessere Rutschsicherheit auch bei ölschmierten Händen
- Oberfläche: verchromt

Made In Germany

HAZET No.	l mm	EAN-No. 4000896+	sfr
8812 U	137	067688	38,50

Gelenkgriff



- Antrieb 10 = 3/8"
- Oberfläche: verchromt
- DIN 3122, ISO 3315

Made In Germany

HAZET No.	l mm	EAN-No. 4000896+	sfr
8814	250	042036	67,70

Quergriff



- Antrieb 10 = 3/8"
- Oberfläche: verchromt, poliert
- DIN 3122, ISO 3315

Made In Germany

HAZET No.	l mm	EAN-No. 4000896+	sfr
8815	198	042067	30,80

Umschaltknarre



- Antrieb 10 = 3/8"
- Knarr-Rad 30 Zähne
- 2-Komponenten-Griff für optimales Handling
- Oberfläche: verchromt, poliert
- DIN 3122, ISO 3315

Made In Germany

HAZET No.	l mm	EAN-No. 4000896+	sfr
8816 P	199	042203	*88,80



- Antrieb 10 = 3/8"
- Mit schnell lösbarer Sicherheitsverbindung
- Knarr-Rad 30 Zähne
- Lösungssichere Arretierung der Steckschlüssel-Einsätze
- Schnelle Freigabe des aufgesteckten Werkzeuges durch Drücken des Löseknopfes mit nur einer Hand
- 2-Komponenten-Griff für optimales Handling
- Oberfläche: verchromt, Köpfe poliert
- DIN 3122, ISO 3315

Made In Germany

HAZET No.	l mm	EAN-No. 4000896+	sfr
8816 S	199	042241	*104,50

Feinzahn-Umschaltknarre



- Tiefer gelegter Umschaltknopf
- Antrieb 10 = 3/8"
- 72 Zähne, **Drehwinkel 5°** ermöglichen die Betätigung selbst von extrem verbauten Verschraubungen
- Großer oben liegender Umschaltknopf erleichtert Umschalten der Knarre
- Schutz gegen unbeabsichtigtes Umschalten durch tiefer liegenden Umschaltknopf
- Vergütete Feinguss-Deckplatte und -Umschaltknopf für harte Einsatzbedingungen
- Induktiv gehärtete Innenverzahnung gewährleistet hohe Beanspruchung und lange Standzeit
- Rutschfester 2-Komponenten-Griff für optimales Handling
- Oberfläche: verchromt, poliert
- DIN 3122, ISO 3315

Made In Germany

HAZET No.	l mm	EAN-No. 4000896+	sfr
8816-1	186	185412	111,-

10 3/8" Steckschlüssel-Programm

Umschaltknarre

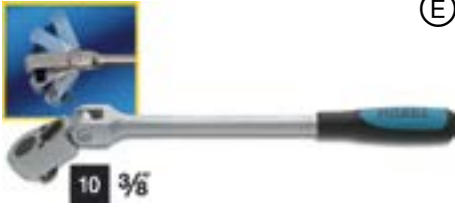

- Lange Ausführung
- **Mit Gelenk** für Verschraubungen an schwer zugänglichen Stellen
- 2-Komponenten-Griff für optimales Handling
- Antrieb 10 = 3/8"
- Knarr-Rad 30 Zähne
- Oberfläche: verchromt, poliert
- DIN 3122, ISO 3315

Made In Germany

HAZET No.	l mm	EAN-No. 4000896+	sfr
8816 G	276	042104	127,90



- Kurze Ausführung
- **Mit Gelenk**
- Antrieb 10 = 3/8"
- Knarr-Rad 30 Zähne
- 2-Komponenten-Griff für optimales Handling
- Oberfläche: verchromt, poliert
- DIN 3122, ISO 3315

Made In Germany

HAZET No.	l mm	EAN-No. 4000896+	sfr
8816 GK	218	042142	127,90

VDE Umschaltknarre



- siehe Kapitel VDE-/Elektriker-Werkzeuge Seite 147

Ersatzteil-Satz



Made In Germany

HAZET No.	EAN-No. 4000896+	sfr
-----------	------------------	-----

Ersatzteil-Satz Schalthebel bestehend aus: Schalthebel, Schrauben, Kugel, Druckfeder, Sperrstück für 8816 G, 8816 GK, 8816 P, 8816 S, 8816 ST, 916 K, 2264-1, 6110 CT, 6110-1 CT, 6111-1 CT, 6114-1 CT, 6115-1 CT, 6402-1 S, 6408-1

8816 P/6	144617	13,20
----------	--------	-------

Ersatzteil-Satz

HAZET No.	EAN-No. 4000896+	sfr
-----------	------------------	-----

Ersatzteil-Satz Knarr-Rad 10 = 3/8" bestehend aus: Knarr-Rad, Sperrstück, Schalthebel, Schrauben, Kugel, Druckfeder für 8816 G, 8816 GK, 8816 P, 8816 ST, 6110 CT, 6110-1 CT, 6111-1 CT, 6114-1 CT, 6115-1 CT, 6402-1

8816 P/7 N	042234	*33,-
------------	--------	-------

Kunststoffgriff für:

8814, 8816 P, 8816 F, 8816 G, 8816 GK, 2593 Lg-17		
---	--	--

8816 KG-02	042166	3,50
------------	--------	------

Ersatzteil-Satz zur Gelenkverbindung bestehend aus: Schraube und Federring für 8814, 8816 G, 8816 GK

8816 G-013	042111	7,10
------------	--------	------

Universalgelenk



- Antrieb 10 = 3/8"
- Oberfläche: verchromt, Köpfe poliert
- DIN 3123, ISO 3316

Made In Germany

HAZET No.	l mm	EAN-No. 4000896+	sfr
8820	46,5	042296	46,60

Verlängerung



- Antrieb 10 = 3/8"
- Oberfläche: verchromt, Köpfe poliert
- DIN 3123, ISO 3316

Made In Germany

* = Länge außerhalb der DIN-Reihe

HAZET No.	l mm	EAN-No. 4000896+	sfr
8821- 1 *	36	042302	22,40
8821- 3	74	042357	24,20
8821- 5	126	042364	25,60
8821- 6 *	150	042371	26,20
8821- 8 *	202	042388	33,10
8821-10	254	042319	34,90
8821-12 *	304	042326	37,90
8821-20 *	508	042333	71,70
8821-28 *	711	042340	76,40

VDE Verlängerung



- siehe Kapitel VDE-/Elektriker-Werkzeuge Seite 147

Schwenkbare Verlängerung



Schwenkbare Verlängerung

- Antrieb 10 = 3/8"
- Mit kugelförmigem, konischem Außenvierkant **Schwenkwinkel nach jeder Seite 8°**
- Durch Aufstecken des Steckschlüssel-Einsatzes bis zum Anschlag kann die schwenkbare Verlängerung auch als starre Verbindung verwendet werden
- Zum Betätigen von Schraubverbindungen auf engem Raum bzw. zum Umgehen von Störkanten
- Oberfläche: verchromt, poliert

Made In Germany

HAZET No.	l mm	EAN-No. 4000896+	sfr
8822- 1	36	042418	26,20
8822- 3	74	042432	30,60
8822-10	254	042425	47,10

Verlängerung maschinenbetätigt



- Für Maschinenbetätigung
- Antrieb 10 = 3/8"

HAZET No.	l mm	EAN-No. 4000896+	sfr
8805 S-6	152	039838	54,80

Biegsame Verlängerung



- Antrieb 10 = 3/8"
- Flexible Wellen ermöglichen das Umgehen von Störkanten sowie sicheres und schnelles Arbeiten auch bei beengten Platzverhältnissen

Made In Germany

HAZET No.	l mm	EAN-No. 4000896+	sfr
8830	210	042487	46,90

Adapter



- Antrieb 10 = 3/8"
- Oberfläche: verchromt
- DIN 3123, ISO 3316

Made In Germany

HAZET No.	l mm	EAN-No. 4000896+	sfr
8858-1	36	042562	23,20
8858-2	26	042579	18,10



Adapter maschinenbetätigt



- Für Maschinenbetätigung
- □ Antrieb 10 = 3/8"
- Oberfläche: brüniert

■ Made In Germany

HAZET No.	l mm	EAN-No. 4000896+	sfr
8807 S-1	35,5	039951	24,-

Verbindungsteil maschinenbetätigt



- ■ Antrieb 10 = 3/8" (DIN 3121)
- ● 8 = 5/16"
- Zur Aufnahme von Maschinenschraubereinsätzen mit □ Antrieb 10 = 3/8"
- Oberfläche: brüniert

■ Made In Germany

HAZET No.	l mm	EAN-No. 4000896+	sfr
8808 S-1	75	040032	44,-

O-Ring und Verbindungsstift



■ Made In Germany

HAZET No.	S mm	EAN-No. 4000896+	sfr
880 S-G 612	∅ 13 x 3,5	041381	2,10
880 S-G 1317	∅ 16 x 3,5	041374	2,10
880 S-H 612	∅ 2,5 x 14	041404	0,70
880 S-H 1317	∅ 2,5 x 16	041398	0,70

Sicherungsfeder



- Für maschinenbetätigte Steckschlüssel-Einsätze nach DIN 3129

■ Made In Germany

HAZET No.	S mm	EAN-No. 4000896+	sfr
880 S-HF 612	∅ 16,6	041428	5,40
880 S-HF 1319	∅ 18,0	041411	5,40

Steckschlüssel-Satz (6kt.)



- ■ Antrieb 10 = 3/8"
- Einfache Montage: 2 Bohrungen z.B. zur Wandbefestigung
- Auf Antriebsgröße angepasste Halteklammern
- Übersichtlich durch griffbereite Zuordnung
- Aus Metall

HAZET No.	l mm	EAN-No. 4000896+	sfr
880 Lg-10	11 12 13 14 15 16 17 18 19		
880 Lg/10 H	240	040865	273,-

- 10 6kt.-Steckschlüssel-Einsätze,
- Lange Ausführung

10teilig

Inhalt:	880 Lg-10	11 12 13 14 15 16 17 18 19	
	880 Lg/10 H	240	040865 273,-

- 10 Doppel-6kt.-Steckschlüssel-Einsätze

10teilig

Inhalt:	880 TZ-10	11 12 13 14 15 16 17 18 19	
	880 TZ/10 H	240	041831 273,40

- 10 6kt.-Gelenk-Steckschlüssel-Einsätze

10teilig

Inhalt:	880 G-10	11 12 13 14 15 16 17 18 19	
	880 G/10 H	240	040612 592,-

- 8 Schraubendreher-Einsätze für Innensechskantschrauben

8teilig

Inhalt:	8801-3	4 5 6 7 8 9 10	
	8801/8 H	240	039463 195,60

- 8 Schraubendreher-Einsätze für Innen TORX® Schrauben

8teilig

Inhalt:	8802-T 15	T 20 T 25 T 27 T 30	
		T 40 T 45 T 50	
	8802 T/8 H	240	039784 174,90

- Leer, mit 16 Halteklammern
- Zum Bestücken mit Steckschlüssel-Einsätzen 880

880 HL	430	040650	15,10
--------	-----	--------	-------



Steckschlüssel Satz 856-1



Innovative Hersteller-Kompetenz



■ Made in Germany!



10 3/8" Steckschlüssel-Programm

Steckschlüssel-Satz (6kt.)



(E) 10 3/8" (R)



1/3

355 x 235 x 65 mm

- Antrieb 10 = 3/8"
- 17teilig**, in SmartCase (1/3) 165-L
In Safety-Insert-System, 2-Komponenten-Weichschaum-Einlage
- Made In Germany**

Inhalt:
880-10 11 12 13 14 15 16 17 18 19 21 22
8816 P 8820 8821-3 6 10

HAZET No.	EAN-No. 4000896+	sfr
880/17	168361	*381,50

Steckschlüssel-Satz (6kt.)



(E) 6.3 1/4" 10 3/8" (R) (S) (T) (U) (V)



1/3

355 x 235 x 65 mm

- Insbesondere für Motorräder, Motorboote etc.
- Antrieb 6,3 = 1/4"
- Antrieb 10 = 3/8"

46teilig, in SmartCase (1/3) 165-L
In Safety-Insert-System, 2-Komponenten-Weichschaum-Einlage

Made In Germany

Inhalt:
850-4 4,5 5 5,5 6 7
8 9 10 11 12 13
863 P 866 U 867-4 869
880-10 11 12 13 14 15
16 17 18 19 21 22
8816 P 8820 8821-6
2204-3 4 5 6 8
2208-4 6 8 9
2215-PH 1 PH 2
2216-PZ 1 PZ 2
2250-1 2

HAZET No.	EAN-No. 4000896+	sfr
882	042289	719,-



(E) 10 3/8" (R)



1/3

355 x 235 x 65 mm

- Antrieb 10 = 3/8"
- 16teilig**, in SmartCase (1/3) 165-L
In Safety-Insert-System, 2-Komponenten-Weichschaum-Einlage
- Made In Germany**

Inhalt:
880-8 10 11 12 13 14 15 17 19 21 22
8815 8816 P 8820 8821-5 10

HAZET No.	EAN-No. 4000896+	sfr
880 N-1	040926	393,10



(E) 6.3 1/4" 10 3/8" (R) (S) (T) (U) (V)



1/3

355 x 235 x 65 mm

- Besonders geeignet für Arbeiten im modernen Fahrzeug-Bereich in dem verschiedene Schraubprofile eingesetzt werden
- Antrieb 6,3 = 1/4"
- Antrieb 10 = 3/8"
- – 6kt. Steckschlüssel-Einsätze
– TORX® Steckschlüssel-Einsätze
– Schraubendreher-Einsätze für **Innensechskant-Schrauben** und Innen TORX® Schrauben

46teilig, in SmartCase (1/3) 165-L
In Safety-Insert-System, 2-Komponenten-Weichschaum-Einlage

Made In Germany

Inhalt:
850-6 7 8 9 10 13
850-E 6 E 7 E 8 E 10
863 P 866 U 867-4 869
880-11 12 13 14 15 16
17 18 19 21 22
880-E 11 E 12 E 14
8816 P 8820 8821-6
2204-4 5 6 8
2223-T 10 T 15 T 20 T 25 T 27 T 30 T 40
2224-T 45 T 50
2250-1 3

HAZET No.	EAN-No. 4000896+	sfr
882-1	100361	789,-



(E) 10 3/8" (R)



1/3

355 x 235 x 65 mm

- Antrieb 10 = 3/8"
- 22teilig**, in SmartCase (1/3) 165-L
In Safety-Insert-System, 2-Komponenten-Weichschaum-Einlage
- Made In Germany**

Inhalt:
880-6 7 8 9 10 11 12 13 14 15 16 17 18 19 20 21 22
8815 8816 P 8820 8821-3 6

HAZET No.	EAN-No. 4000896+	sfr
880-2	039036	*468,-

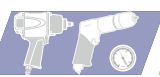

Handwerkzeuge - 10 3/8 Steckschlüssel-Programm

Geniales Werkzeug

Steckschlüssel-Satz (6kt.)



E 10 3/8 R



1/3

355 x 235 x 65 mm

• Zusätzlich mit Zündkerzen-Einsätzen

• Antrieb 10 = 3/8"

21teilig, in SmartCase (1/3) 165-L

In Safety-Insert-System, 2-Komponenten-Weichschaum-Einlage

MADE IN GERMANY

Inhalt:

880-6 7 8 9 10 11 12 13 14 15 16 17 18 19 21 22
880 A KF 880 KF 8816 P 8820 8821-5

HAZET No.	EAN-No. 4000896+	sfr
884 N-1	042531	469,-

Steckschlüssel-Satz (Doppel-6kt.)



E 10 3/8 R



1/3

355 x 235 x 65 mm

• Antrieb 10 = 3/8"

16teilig, in SmartCase (1/3) 165-L

In Safety-Insert-System, 2-Komponenten-Weichschaum-Einlage

MADE IN GERMANY

Inhalt:

880 Z-10 11 12 13 14 15 17 19 21 22
880-8 8815 8816 P
8820 8821-5 10

HAZET No.	EAN-No. 4000896+	sfr
880 Z N-1	041992	391,70

Steckschlüssel-Satz (Doppel-6kt.)



E 10 3/8 R

344 x 188 x 56 mm

• Zusätzlich mit Schraubendreher-Einsätzen

• Antrieb 10 = 3/8"

32teilig, in Kunststoff-Koffer In PUR-Weichschaum-Einlage

MADE IN GERMANY

Inhalt:

880-6 7 8 9 10 11 12 13
14 15 16 17 18 19 21 22
8801-4 5 6 8
8803-1 x 5,5 1,2 x 8 1,6 x 10
8806-PH 1 PH 2 PH 3
8815 8816 P 8820
8821-3 5 10

HAZET No.	EAN-No. 4000896+	sfr
885 N	042593	712,-

Steckschlüssel-Satz (Doppel-6kt.)



E 10 3/8 R

578 x 235 x 88 mm

• Zusätzlich mit Schraubendreher-Einsätzen

• Antrieb 10 = 3/8"

58teilig, in Metall-Koffer (HAZET-blau)

In Kunststoff-Einlage

MADE IN GERMANY

Inhalt:

880-6 7 8
880 Z-9 10 11 12 13 14 15
16 17 18 19 20 21 22
880 TZ-9 10 11 12 13 14 15
16 17 18 19 20 21 22
8801-3 4 5 6 7 8 9 10 12
8803-1 x 5,5 1,2 x 8 1,6 x 10
8806-PH 2 PH 3 PH 4
8812 8814 8815
8816 P 8820
8821-3 6 8 12
8830 8858-2

HAZET No.	EAN-No. 4000896+	sfr
888 ZN	042654	1.469,-



HAZET – Steckschlüssel-Programm **125 1/2**

- ✓ Feinzahn-Umschaltknarren
- ✓ Gelenk-Umschaltknarren
- ✓ Teleskop-Umschaltknarre
- ✓ Steckschlüssel-Sätze
- ✓ Steckschlüssel- / Schraubendreher-Einsätze
- ✓ Verlängerungen und und und ...

Feinzahn-Umschaltknarren



Umschaltknarre



Einfacher Wechsel des Umschalthebels:

1. Mit Splinttreiber lösen
2. Reinstecken – Klick – Fertig! (selbstverriegelnd)

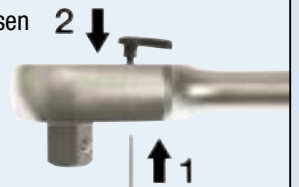

Kurze, kompakte Umschaltknarre **125 1/2**

Kurze Ausführung nur 199 mm in kompakter Bauformgröße einer **10 3/8** Knarre



Umschaltknarre **125 1/2** lange, starke Ausführung

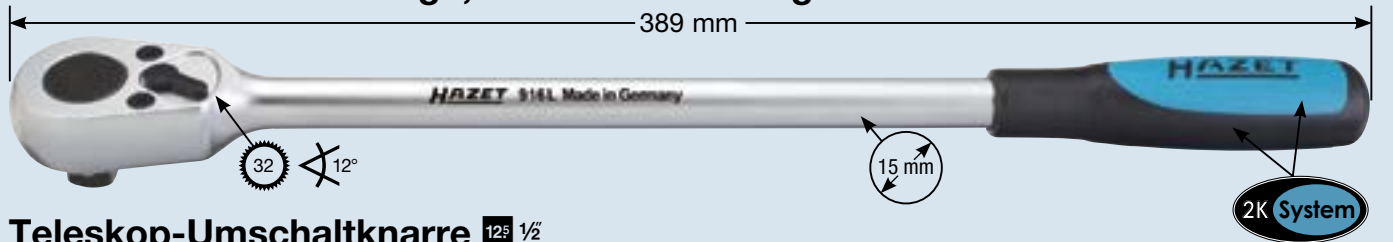

Teleskop-Umschaltknarre **125 1/2**



Steckschlüssel-Sätze **125 1/2**



Steckschlüssel-Einsätze **125 1/2**





Handwerkzeuge - 12,5 1/2 Steckschlüssel-Programm

Geniales Werkzeug

6kt.-Steckschlüssel-Einsatz



- Antrieb 12,5 = 1/2"
- Mit Traktionsprofil**
- Griffig, gerändelt
- Für Handbetätigung
- Oberfläche: verchromt, poliert
- DIN 3124, ISO 2725-1
- Made In Germany**

* = außerhalb der DIN-Reihe

HAZET No.	l mm	d ₁ mm	d ₂ mm	t mm	EAN-No. 4000896+	sfr
900- 8	38	12	22	7,8	042968	12,60
900- 9 *	38	13,5	22	8,8	042975	12,60
900-10	38	14,9	22	10,8	042715	10,70
900-11	38	16,4	22	10,8	042722	12,60
900-12	38	17,5	22	11,3	042739	12,60
900-13	38	18,8	22	11,3	042746	10,70
900-14	38	20,3	22,5	11,8	042753	13,-
900-15	38	21,5	23,2	11,8	042760	13,-
900-16	38	22,7	23,6	12,2	042777	13,-
900-17	38	24,1	22	12,7	042784	14,10
900-18	38	25,4	22,4	14,2	042791	15,30
900-19	38	26,6	23	14,2	042807	14,10
900-20	38	27,8	24	14,2	042821	16,30
900-21	38	29	25	14,1	042838	16,30
900-22	41,5	30,4	26	17,6	042845	16,30
900-23	41,5	31,4	26	17,6	042869	18,20
900-24	44	32,6	26	18,2	042876	17,30
900-25	44	33,9	26	17,9	042883	18,20
900-26	44	35,1	24	17,8	042890	19,40
900-27	46	36,2	25	19,7	042906	23,-
900-28	47	37,5	26	20,6	042913	23,-
900-29 *	50	38,7	27	23,4	042920	23,-
900-30	50	40,1	28	23,3	042937	23,-
900-32	50	42,3	28	23	042944	23,-
900-34	52	46	28	23,3	042951	30,40
900-36	57	49	28	25,6	192519	32,20

Kraft-Steckschlüssel-Einsatz (6kt.)



- Für alle elektrisch oder mit Druckluft angetriebenen Maschinenschrauber (**Dreh- und Schlagschrauber**)
- Für extrem hohe Beanspruchung
- Antrieb 12,5 = 1/2"
- Oberfläche: phosphatiert
- DIN 3129, ISO 2725-2
- Made In Germany**

* = außerhalb der DIN-Reihe

HAZET No.	l mm	d ₁ mm	d ₂ mm	t mm	EAN-No. 4000896+	sfr
900 S-13	38	20,8	25	10	044146	16,-
900 S-14	38	22,1	25	10	044177	16,50
900 S-15	38	23,5	30	11	044191	16,70
900 S-16	38	24,8	30	11	044214	16,70
900 S-17	38	26,2	30	12	044238	19,60
900 S-18	38	27,5	30	12	044283	19,60
900 S-19	40	28,8	30	15	044306	19,60
900 S-21	40	31,3	30	15	044368	19,60
900 S-22	40	32,5	30	15	044382	19,60
900 S-24	44	35	30	17,5	044429	19,60
900 S-25 *	44	36,3	30	18,5	044450	22,30
900 S-27	45	38,8	30	19,5	044498	24,60
900 S-30	50	42	30	23,3	073207	26,90
900 S-32 *	50	44	30	23	073184	26,90

6kt.-Steckschlüssel-Einsatz



- Lange Ausführung
- Antrieb 12,5 = 1/2"
- Mit Traktionsprofil**
- Griffig, gerändelt
- Für Handbetätigung
- Oberfläche: verchromt, poliert
- DIN 3124, ISO 2725-1
- Made In Germany**

HAZET No.	l mm	d ₁ mm	d ₂ mm	t mm	EAN-No. 4000896+	sfr
900 Lg-10	85	14,9	22	10	053438	29,10
900 Lg-12	85	17,5	22	12,3	043873	29,10
900 Lg-13	85	18,8	22	13,3	043880	29,10
900 Lg-14	85	19,9	22,5	14,2	043897	30,-
900 Lg-15	85	21,5	23,2	15,2	043903	31,80
900 Lg-16	85	22,7	23,6	16	043910	32,40
900 Lg-17	85	24,1	23,6	19	043927	32,40
900 Lg-18	85	24,6	23,6	19	043934	32,40
900 Lg-19	85	28,5	26	19	043941	32,40
900 Lg-21	85	28,6	24,5	19	043965	36,20
900 Lg-22	85	30,4	25	22	043972	36,70
900 Lg-24	85	32,6	27,5	25	043989	37,40
900 Lg-27	85	36,3	30	28	044009	41,60
900 Lg-30	85	40,1	33	31	044016	44,80
900 Lg-32	85	42,5	35	34,2	049660	45,40

Kraft-Steckschlüssel-Einsatz (6kt.)



- Lange Ausführung
- Für Maschinenbetätigung
- Antrieb 12,5 = 1/2"
- Oberfläche: phosphatiert
- Made In Germany**

+ = verstärkte Ausführung mit tiefem Sechskant für Radmuttern/Schrauben

HAZET No.	l mm	d ₁ mm	d ₂ mm	t mm	EAN-No. 4000896+	sfr
900 S Lg-13	85	20,8	25	13	044764	35,40
900 S Lg-15	85	23,5	30	18	104277	35,40
900 S Lg-16	85	24,8	30	16	044788	35,40
900 S Lg-17	85	26,2	30	18,5	044801	35,40
900 S Lg-18	85	27,5	30	19	044825	35,40
900 S Lg-19	85	28,8	30	19,5	044849	35,40
900 S Lg-21 +	85	31,3	30	17,5	044863	36,70
900 S Lg-22	85	32,5	30	22	044887	36,70
900 S Lg-24	85	35	30	19,5	044917	40,10
900 S Lg-27	85	38,8	30	29	044931	44,10



- Speziell für die Radmontage und -demontage
- Lange Ausführung
- Extra schlank
- Für Maschinenbetätigung

Kraft-Steckschlüssel-Einsatz (6kt.)

- Antrieb 12,5 = 1/2"
- Oberfläche: phosphatiert
- Made In Germany**

HAZET No.	l mm	d ₁ mm	d ₂ mm	t mm	EAN-No. 4000896+	sfr
901 S Lg-15	85	23,5	30	16,5	118298	34,80
901 S Lg-17	85	25,7	30	18,5	045723	34,80
901 S Lg-19	85	28,2	30	19	045747	34,80
901 S Lg-21	85	29,5	30	19,5	118304	34,80

Magnethalter mit Steckschlüssel-Einsatz



- Für alle gängigen Radschrauben die notwendigen Schlagschrauber-Einsätze immer griffbereit
- Besonders schlanke Ausführung
- Mit Magnethalter - Anbringung z.B. am Werkzeugwagen, an der Hebebühne oder an Werkzeugwänden
- Antrieb 12,5 = 1/2"
- Oberfläche: phosphatiert
- Made In Germany**

HAZET No.	EAN-No. 4000896+	sfr
4teilig		
Inhalt:		
901 S Lg-15	17 19 21	
901 S Lg/4	118434	161,-
• Magnethalter, leer		
901 S Lg/4 HL	118380	30,70

Kraft-Steckschlüssel-Einsatz (6kt.)



- Speziell für die Radmontage und -demontage
- Lange Ausführung
- Extra schlank
- Für Maschinenbetätigung
- Mit Kunststoff-Einsatz** zum Schutz der Oberflächen an den Radschrauben
- Antrieb 12,5 = 1/2"
- s ≤ 17 = z.B. für Radschrauben **MERCEDES-BENZ-Pkw**
- Made In Germany**

HAZET No.	l mm	d ₁ mm	d ₂ mm	t mm	EAN-No. 4000896+	sfr
902 S Lg-17	85	25,7	30	18	045778	37,-
902 S Lg-19	85	28,2	30	19	045792	37,-

Kraft-Steckschlüssel-Einsatz (6kt.)



- Speziell für die Radmontage und -demontage von **Alufelgen**
- Lange Ausführung
- Für Maschinenbetätigung
- **Mit Kunststoff-Einsatz** zum Schutz der Oberflächen an den Radschrauben (903 S Lg-22 ohne Kunststoff-Einsatz)
- Zusätzlich mit **Kunststoff-Hülse außen** zum Schutz der Felgen beim Ansetzen der Radschrauben
- Kunststoff-Hülsen farblich codiert zum schnellen Auffinden der gewünschten Schlüsselweite
- Kunststoff-Hülse auswechselbar
- Antrieb 12,5 = 1/2"
- Oberfläche: phosphatiert

Made In Germany

HAZET No.	l mm	d ₁ mm	d ₂ mm	t mm	EAN-No. 4000896+	sfr
• 903 S Lg-15: insbesondere für Smart For Two						
903 S Lg-15	85	26	30	14	072231	47,-
903 S Lg-17	85	30	30	14	045822	38,30
903 S Lg-19	85	30	30	18	045839	38,30
• Besonders für japanische Fahrzeuge und SMART For-Four						
• Mit optimiertem Kunststoff-Einsatz innen, zur Aufnahme der Hutmutter und zur Nutzung der gesamten Profillänge bei der Betätigung u.a. bei TOYOTA, MAZDA und KIA						
903 S Lg-21	85	30	31	17	055135	38,30
• Speziell für die Radmontage und -demontage (Radmutter) bei OPEL Insignia (s 22 mm)						
• Kunststoff-Hülse grün, auswechselbar						
903 S Lg-22	85	30,5	30	22	155453	44,20

Kunststoff-Hülse

Made In Germany

HAZET No.	EAN-No. 4000896+	sfr
• Weiß, für 903 S Lg-15		
903 S Lg-015	081462	17,-
• Blau, für 903 S Lg-17		
903 S Lg-017	045808	9,-
• Gelb, für 903 S Lg-19		
903 S Lg-019	045815	9,-
• Rot, für 903 S Lg-21		
903 S Lg-021	055692	9,-
• Grün, für 903 S Lg-22		
903 S Lg-022	155255	9,-

Kraft-Steckschlüssel-Einsatz (6kt.)



- Speziell für die Radmontage und -demontage von AMG-Felgen bzw. Alu-Sportfelgen mit tiefliegenden Radschrauben
- **Extra lange Ausführung**
- Für Maschinenbetätigung
- **Mit Kunststoff-Einsatz** zum Schutz der Oberflächen an den Radschrauben
- Zusätzlich mit **Kunststoff-Hülse außen** zum Schutz der Felgen beim Ansetzen der Radschrauben
- Kunststoff-Hülse auswechselbar
- Antrieb 12,5 = 1/2"

Made In Germany

HAZET No.	l mm	d ₁ mm	d ₂ mm	t mm	EAN-No. 4000896+	sfr
904 S Lg-17	130	28,3	30	18,3	100576	154,70

Doppel-6kt.-Steckschlüssel-Einsatz



- Antrieb 12,5 = 1/2"
- **Mit Traktionsprofil**
- Griffig, gerändelt
- Für Handbetätigung
- Oberfläche: verchromt, poliert
- DIN 3124, ISO 2725-1

Made In Germany

* = außerhalb der DIN-Reihe

HAZET No.	l mm	d ₁ mm	d ₂ mm	t mm	EAN-No. 4000896+	sfr
900 Z- 8	38	12	22	7,5	045686	12,60
900 Z- 9 *	38	13,5	22	8,5	045693	12,60
900 Z-10	38	14,9	22	10,5	045457	10,70
900 Z-11	38	16,4	22	10,5	045464	12,60
900 Z-12	38	17,5	22	11	045471	12,60
900 Z-13	38	18,8	22	11	045488	10,70
900 Z-14	38	20,3	22,5	11,5	045495	13,-
900 Z-15	38	21,5	23,2	11,5	045501	13,-
900 Z-16	38	22,7	23,6	12,5	045518	13,-
900 Z-17	38	24,1	22	12,5	045525	14,10
900 Z-18	38	25,4	22,4	14	045532	15,30
900 Z-19	38	26,6	23	14	045549	14,10
900 Z-20	38	27,8	24	14	045556	16,30
900 Z-21	38	29	25	14	045563	16,30
900 Z-22	41,5	30,4	25	17,5	045570	16,30
900 Z-23	41,5	31,4	26	17,5	045587	18,20
900 Z-24	44	32,6	26	20	045594	17,30
900 Z-25 *	44	33,9	26,5	20	045600	18,20
900 Z-26 *	44	35,1	24	20	045617	19,40
900 Z-27	46	36,2	25	21	045624	23,-
900 Z-28 *	47	37,5	26	22	045631	23,-
900 Z-30	50	40,1	28	25	045655	23,-
900 Z-32 *	50	42,3	28	24	045662	23,-
900 Z-33 *	50	43,6	28	24	045679	24,50
900 Z-34	52	46	28	23,3	144792	30,40
900 Z-36	57	49	28	25,6	192502	32,20

Kraft-6kt.-Steckschlüssel-Satz



Made In Germany

HAZET No.	EAN-No. 4000896+	sfr
• Mit Metallklemmhalter		
3teilig		
Inhalt:		
903 S Lg-17	19	21
903 S Lg/3	060344	119,10

Magnet-Einsatz für Steckschlüssel



- Zum sicheren Halten von Schrauben und Muttern im Steckschlüssel-Einsatz
- Kunststoff-Einsätze mit integriertem Magnet
- Hohe Haltekraft
- Universell einsetzbar in metrischen 6kt.- und Doppel-6kt.-Steckschlüssel-Einsätzen s 10 bis 19 mm
- Einfache Montage und Demontage
- Wieder verwendbar
- **10teiliger Satz, für metrische** Steckschlüssel-Einsätze s 10 11 12 13 14 15 16 17 18 19 mm

HAZET No.	HAZET No.	€
960 MgT	097661	38,80



Der Nfz-Partner!



Handwerkzeuge - 12⁵ 1/2 Steckschlüssel-Programm

Kraft-Steckschlüssel-Einsatz (Doppel-6kt.)



- Für Maschinenbetätigung
- Antrieb 12,5 = 1/2"
- Oberfläche: phosphatiert
- 🇩🇪 **Made In Germany**

HAZET No.	l mm	d ₁ mm	d ₂ mm	t mm	EAN-No. 4000896+	sfr
900 S Z-12	38	19,5	25	6,8	061785	16,-
900 S Z-13	38	20,8	25	6,8	061792	16,-
900 S Z-14	38	22,1	25	9,3	061808	16,70
900 S Z-15	38	23,5	30	9,3	061815	16,70
900 S Z-16	38	24,8	30	9,2	061822	16,70
900 S Z-17	38	26,2	30	9,2	061839	19,60
900 S Z-18	38	27,5	30	10,7	061846	19,60
900 S Z-19	40	28,8	30	11,6	061853	19,60
900 S Z-21	40	30	31,3	11,7	075362	19,60
900 S Z-22	40	30	32,5	11,7	075379	19,60

- s 24 zur Betätigung der Gelenkwellenverschraubung **VW** Golf ab Bj. 2004, Touran ab Bj. 2004, Golf Plus ab Bj. 2006, Eos ab Bj. 2006, Scirocco ab Bj. 2009, Tiguan ab Bj. 2008, **AUDI** A3 ab Bj. 2004, TT ab Bj. 2007
- 900 S Z-24 44 35 30 17,5 115556 **22,40**
- 900 S Z-27 45 38,8 30 17,9 115822 **22,40**
- s 30 für Achswellenmutter an **VW** Golf 4, Polo und New-Beetle, **AUDI** TT 1,8, **SKODA** Octavia, Superb, Fabia
- 900 S Z-30 50 42 30 23,3 086573 **29,10**
- s 32 zur Betätigung der Gelenkwellenverschraubung in der Radnabe an **VW** Touareg ab Bj. 2003
- AUDI** A4 ab Bj. 2001, A6 ab Bj. 2005, A8 ab Bj. 2003, Q7 ab Bj. 2007
- 900 S Z-32 50 44,5 30 22,5 115921 **38,30**
- 900 S Z-34 55 47,5 30 22,2 116034 **38,30**
- s 36 für Achswellenmutter an
 - **BMW** 3er, 5er, 7er, Z3, M3, **VW** Polo ab Bj. 2001, **SEAT** Ibiza ab Bj. 2002
 - **VW** Golf Plus 1,8 TDI ab Bj. 2005, Polo 5
- 900 S Z-36 60 50 30 25 100132 **48,70**

Doppel-6kt.-Steckschlüssel-Einsatz



- **Amerik. Maße**
- Antrieb 12,5 = 1/2"
- **Mit Traktionsprofil**
- Griffig, gerändelt
- Für Handbetätigung
- Oberfläche: verchromt, poliert
- 🇩🇪 **Made In Germany**

HAZET No.	l mm	d ₁ mm	d ₂ mm	t mm	EAN-No. 4000896+	sfr
900 AZ-3/8	38	14,5	22	10,5	043699	12,60
900 AZ-7/16	38	16,4	22	10,5	043729	12,60
900 AZ-1/2	38	18,3	22	11	043620	12,60
900 AZ-9/16	38	20,5	22,5	11,5	043743	13,-
900 AZ-19/32	38	21,5	23,2	11,5	043668	13,-
900 AZ-5/8	38	22,7	23,6	12,5	043712	13,-
900 AZ-11/16	38	24,6	22	12,5	043637	15,70
900 AZ-3/4	38	26,8	23	14	043682	15,70
900 AZ-25/32	38	27,8	24	14	043675	16,30
900 AZ-13/16	38	28,6	25	14	043644	16,50

Doppel-6kt.-Steckschlüssel-Einsatz

HAZET No.	l mm	d ₁ mm	d ₂ mm	t mm	EAN-No. 4000896+	sfr
900 AZ-7/8	41,5	30,4	26	17,5	043736	16,30
900 AZ-15/16	44	32,6	26	20	043651	18,20
900 AZ-31/32	44	33,4	24,6	20	043705	18,20
900 AZ-1	44	34,6	24,8	20	043576	18,20
900 AZ-1 1/16	46	36,3	25	21	043583	23,-
900 AZ-1 1/8	47	38,2	26,5	22	043606	23,-
900 AZ-1 3/16	50	40,1	28	25	043613	23,-
900 AZ-1 1/4	50	42,3	28	24	043590	23,-



- Lange Ausführung
- Antrieb 12,5 = 1/2"
- **Mit Traktionsprofil**
- Griffig, gerändelt
- Für Handbetätigung
- Oberfläche: verchromt, poliert
- DIN 3124, ISO 2725-1
- 🇩🇪 **Made In Germany**

+ = mit Haltegummi für Zündkerzen

HAZET No.	l mm	d ₁ mm	d ₂ mm	t mm	EAN-No. 4000896+	sfr
900 TZ-10	85	14,9	22	10	053452	29,10
900 TZ-11	85	16,4	22	11,5	053445	29,10
900 TZ-12	85	17,5	22	12,3	045242	29,10
900 TZ-13	85	18,8	22	13,3	045259	29,10
900 TZ-14	85	19,9	22,5	15,2	045266	30,-
900 TZ-15	85	21,5	23,2	15,2	045273	31,80
900 TZ-16	85	22,7	23,6	16	045280	32,40
900 TZ-17	85	24,1	23,6	19	045297	32,40
900 TZ-18	85	24,6	23,6	19	045310	32,40
900 TZ-19	85	26,8	26	19	045334	32,40
900 TZ-20.8-13/16 +	85	28,5	24,5	19	045341	38,50
900 TZ-21	85	28,6	24,5	19	045358	36,20
900 TZ-22	85	30,4	25	22	045365	36,70
900 TZ-24	85	32,6	27,5	25	045389	37,40
900 TZ-27	85	36,3	30	28	045419	41,60
900 TZ-30	85	40,1	33	31	045426	44,80

TORX® Steckschlüssel-Einsatz



- Antrieb 12,5 = 1/2"
- Für **Außen TORX®** Schrauben
- Griffig, gerändelt
- Für Handbetätigung
- Oberfläche: verchromt, poliert
- 🇩🇪 **Made In Germany**

HAZET No.	l mm	d ₁ mm	d ₂ mm	s mm	EAN-No. 4000896+	sfr
900-E 10	38	13,3	22	9,42	042982	20,70
900-E 11	38	14	22	10,08	043002	21,90
900-E 12	38	14,9	22	11,17	043019	21,90
900-E 14	38	16,7	22	12,90	043033	22,40
900-E 16	38	19	22	14,76	043057	22,40
900-E 18	38	21	27	16,70	043071	23,-
900-E 20	38	23,5	27	18,49	043095	23,-
900-E 24	41,2	28,5	27	22,16	043118	26,20

TORX® Steckschlüssel-Satz



- Antrieb 12,5 = 1/2"
- Für **Außen TORX®** Schrauben
- Griffig, gerändelt
- Für Handbetätigung
- Oberfläche: verchromt, poliert

Steilig
In Safety-Insert-System, 2-Komponenten-Weichschaum-Einlage 172 x 50 mm

🇩🇪 **Made In Germany**

Inhalt: 900-E 10 E 12 E 14 E 16 E 18

HAZET No.	EAN-No. 4000896+	sfr
900-E/5	129331	111,70

Kraft TORX® Steckschlüssel-Einsatz



- Für **Außen TORX®** Schrauben
- Für Maschinenbetätigung
- Antrieb 12,5 = 1/2"
- Oberfläche: phosphatiert
- 🇩🇪 **Made In Germany**

HAZET No.	l mm	d ₁ mm	d ₂ mm	s mm	EAN-No. 4000896+	sfr
900 S-E 10	38	14	25	9,42	044542	21,90
900 S-E 12	38	15,9	25	11,17	044566	22,40
900 S-E 14	38	17,7	25	12,90	044580	22,40
900 S-E 16	38	20	25	14,76	044603	22,40
900 S-E 18	38	22	30	16,70	044627	23,60
900 S-E 20	38	24,5	30	18,49	044641	23,60
900 S-E 24	41,2	30	30	22,16	044665	34,80

Zündkerzen-Steckschlüssel-Einsatz (6kt.)



- Für den Zündkerzenwechsel
- Lange Ausführung
- Antrieb 12,5 = 1/2"
- Mit Dauermagnet
- Für Handbetätigung
- Oberfläche: verchromt, poliert
- 🇩🇪 **Made In Germany**

HAZET No.	s mm	s' mm	l mm	d ₁ mm	d ₂ mm	t mm	EAN-No. 4000896+	sfr
900 Mg T	20,8	13/16	68	27,4	23,5	9	044023	62,10
900 A Mg T	16	5/8	71	22,5	22,5	8,5	043491	62,10

12.5 Steckschlüssel-Programm

Zündkerzen-Steckschlüssel-Einsatz (6kt.)

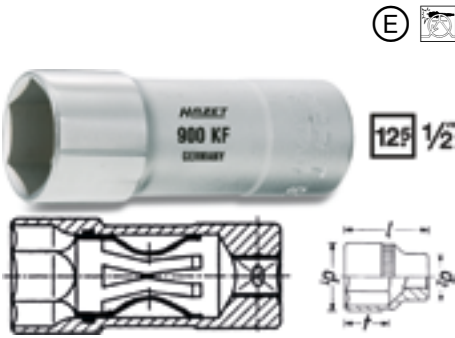

- Für den Zündkerzenwechsel
- **Mit Kronenfeder** als Haltemechanismus
- Kronenfeder vermindert Gefahr der Isolatorbeschädigung
- Antrieb 12,5 = 1/2"
- Für Handbetätigung
- Oberfläche: verchromt, poliert

Made In Germany

HAZET No.	s mm	s' mm	l mm	d ₁ mm	d ₂ mm	f mm	EAN-No. 4000896+	sfr
900 KF	20,8	13/16	71	27,4	25	10	043859	46,20
900 A KF	16	5/8	71	22,5	22,5	10	043408	46,20



Made In Germany

HAZET No.	EAN-No. 4000896+	sfr
Kronenfeder für 880 KF, 900 KF, 4767 KF		
880 KF-01	050123	3,60
Kronenfeder für 880 A KF, 900 A KF, 4766, 4766-1, 4767 A KF		
880 A KF-01	050130	3,60

INFO Kronenfeder

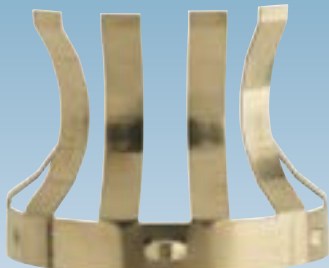
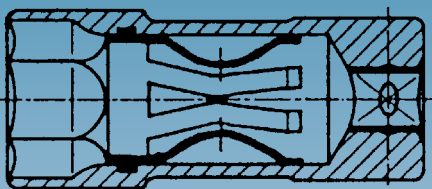

- ✓ Rostfrei und wärmeunempfindlich
- ✓ Größtmöglicher Freiraum des Keramik-Isolators
- ✓ 6 Federelemente – sicherer Halt der Zündkerzen
- ✓ Dämpfung der Querbewegungen

Gelenkgriffe



- ■ Antrieb 12,5 = 1/2"
- Oberfläche: verchromt
- DIN 3122, ISO 3315

Made In Germany

HAZET No.	l mm	EAN-No. 4000896+	sfr
914-15	396	046027	95,10
914-18	472	046041	104,40

Quergriff



- ■ Antrieb 12,5 = 1/2"
- Oberfläche: verchromt, poliert
- DIN 3122, ISO 3315

Made In Germany

HAZET No.	l mm	EAN-No. 4000896+	sfr
915	298	046072	37,90

Feinzahn-Umschaltknarre



- Tiefer gelegter Umschaltknopf
- ■ Antrieb 12,5 = 1/2"
- 72 Zähne, **Drehwinkel 5°** ermöglichen die Betätigung selbst von extrem verbauten Verschraubungen
- Großer oben liegender Umschaltknopf erleichtert Umschalten der Knarre
- Schutz gegen unbeabsichtigtes Umschalten durch tiefer liegenden Umschaltknopf
- Vergütete Feinguss-Deckplatte und -Umschaltknopf für harte Einsatzbedingungen
- Induktiv gehärtete Innenverzahnung gewährleistet hohe Beanspruchung und lange Standzeit
- Rutschfester 2-Komponenten-Griff für optimales Handling
- Oberfläche: verchromt
- DIN 3122, ISO 3315

Made In Germany

HAZET No.	l mm	EAN-No. 4000896+	sfr
916-1	245	162482	*118,50

Umschaltknarre



- ■ Antrieb 12,5 = 1/2"
- Knarr-Rad 32 Zähne
- 2-Komponenten-Griff für optimales Handling
- Oberfläche: verchromt, poliert
- DIN 3122, ISO 3315

Made In Germany

HAZET No.	l mm	EAN-No. 4000896+	sfr
916 SP	275	046317	*105,40

Umschaltknarre



- ■ Antrieb 12,5 = 1/2"
- Mit **schnell lösbare Sicherheitsverbindung**
- Knarr-Rad 32 Zähne
- Lösungssichere Arretierung der Steckschlüssel-Einsätze
- Schnelle Freigabe des aufgesteckten Werkzeuges durch Drücken des Löseknopfes mit nur einer Hand
- 2-Komponenten-Griff für optimales Handling
- Oberfläche: verchromt, Köpfe poliert
- DIN 3122, ISO 3315

Made In Germany

HAZET No.	l mm	EAN-No. 4000896+	sfr
916 S	275	046287	*123,80

Gelenkknarre



- Kurze Ausführung
- **Mit Gelenk**
- ■ Antrieb 12,5 = 1/2"
- Knarr-Rad 32 Zähne
- 2-Komponenten-Griff für optimales Handling
- Oberfläche: verchromt, poliert
- DIN 3122, ISO 3315

Made In Germany

HAZET No.	l mm	EAN-No. 4000896+	sfr
916 GK	270	046201	144,30

Ausziehbare Umschaltknarre



- **Besonders geeignet in Nfz- und Landmaschinenbereichen sowie in Industrieanlagen**
- **Stufenlos ausziehbar von 410 auf 590 mm**
- Geringer Kraftaufwand durch längeren Hebel
- **Max. Drehmoment: 600 Nm**
- Einfache Fixierung mittels griffigem Feststellung
- ■ Antrieb 12,5 = 1/2"
- Knarr-Rad 32 Zähne
- Oberfläche: verchromt, Köpfe poliert
- DIN 3122, ISO 3315

Made In Germany

HAZET No.	l ₁ mm	l ₂ mm	EAN-No. 4000896+	sfr
916 Lg	410	590	116591	*217,-



Handwerkzeuge - 12,5 1/2 Steckschlüssel-Programm

Umschaltknarre



- Kurze Ausführung nur 199 mm in kompakter Bauformgröße einer 3/8" Knarre
- Abgestimmt auf die immer kleiner und enger werdenden Platzverhältnisse
- Antrieb 12,5 = 1/2"
- Knarr-Rad 30 Zähne
- 2-Komponenten-Griff für optimales Handling
- Max. Drehmoment: 300 Nm
- Oberfläche: verchromt, poliert
- DIN 3122, ISO 3315

Made In Germany

HAZET No.	l mm	EAN-No. 4000896+	sfr
916 K	199	155736	87,30



Besonders geeignet für Nfz- und Landmaschinen sowie Industrieanlagen

- Gehärteter und vergüteter Spezialstahl!
- Schaft-Durchmesser: 15 mm
- Geringer Kraftaufwand durch längeren Hebel
- Rutschfester 2-Komponentengriff für optimales Handling
- Antrieb 12,5 mm = 1/2"
- Knarr-Rad 32 Zähne
- Oberfläche: verchromt
- DIN 3122, ISO 3315

Made In Germany

HAZET No.	l mm	EAN-No. 4000896+	sfr
916 L	389	165803	*151,-

Ersatzteil-Satz



Made In Germany

HAZET No.	EAN-No. 4000896+	sfr
-----------	------------------	-----

Ersatzteil-Satz Knarr-Rad 12,5 = 1/2" bestehend aus: Schalthebel, 2 Schrauben, Kugel, Druckfeder, Knarr-Rad mit Auslöseknopf und Sperrstück für 916 S sowie zum Umrüsten von 916 SP und 916 GK

916 S/7 046300 *59,-

Ersatzteil-Satz Schalthebel 12,5 = 1/2" bestehend aus: Schalthebel, 2 Schrauben, Kugel und Druckfeder und Sperrstück für 916 S, 916 SP, 916 GK, 916 Lg

916 SP/6 144624 17,40

Ersatzteil-Satz Knarr-Rad 12,5 = 1/2" bestehend aus: Schalthebel, Schrauben, Kugel, Druckfeder, Knarr-Rad und Sperrstück für 916 SP, 916 GK, 916 Lg

916 SP/7-1 046348 *38,80

Ersatzteil-Satz Knarr-Rad 12,5 = 1/2" bestehend aus: Schalthebel, Schrauben, Kugel, Druckfeder, Knarr-Rad und Sperrstück für 916 K

916 K/7 155743 34,10

Verlängerung



- Antrieb 12,5 = 1/2"
- 917-1 Länge außerhalb DIN/ISO-Reihe
- Oberfläche: verchromt, Köpfe poliert
- DIN 3123, ISO 3316

Made In Germany

HAZET No.	l mm	EAN-No. 4000896+	sfr
917-1	45	046362	20,-
917-3	76	046379	20,80
917-5	123	046386	22,30



- Antrieb 12,5 = 1/2"
- 918-23 Länge außerhalb DIN/ISO-Reihe
- Oberfläche: verchromt, Köpfe poliert
- DIN 3123, ISO 3316

Made In Germany

HAZET No.	l mm	EAN-No. 4000896+	sfr
918-10	248	046416	30,40
918-23	575	046423	76,80

Adapter-Verlängerung



- Für Arbeiten an tiefliegenden Verschraubungen, z.B. Getrieben
- Antrieb 12,5 = 1/2"
- Antrieb 10 = 3/8"
- Oberfläche: verchromt

Made In Germany

HAZET No.	l mm	EAN-No. 4000896+	sfr
958-28	700	046706	84,30

Schwenkbare Verlängerung



- Antrieb 12,5 = 1/2"
- Mit kugelförmigem, konischem Außenvierkant **Schwenkwinkel nach jeder Seite 12,5°**
- Durch Aufstecken des Steckschlüssel-Einsatzes bis zum Anschlag kann die schwenkbare Verlängerung auch als starre Verlängerung verwendet werden
- Zum Betätigen von Schraubverbindungen auf engem Raum bzw. zum Umgehen von Störkanten
- Oberfläche: verchromt, poliert

Made In Germany

HAZET No.	l mm	EAN-No. 4000896+	sfr
919- 1	46	046447	27,20
919- 5	123	046461	29,30
919-10	248	046454	37,90

Kraft-Verlängerung



- Für Maschinenbetätigung
- Antrieb 12,5 = 1/2"
- Oberfläche: phosphatiert

Made In Germany

HAZET No.	l mm	EAN-No. 4000896+	sfr
9005 S-5	130	043163	54,30

Universalgelenk



- Antrieb 12,5 = 1/2"
- Oberfläche: verchromt, poliert
- DIN 3123, ISO 3316

Made In Germany

HAZET No.	l mm	EAN-No. 4000896+	sfr
920	70	046515	52,40

Gelenkstück maschinenbetätigt



- Für Maschinenbetätigung
- Antrieb 12,5 = 1/2"
- Oberfläche: brüniert

Made In Germany

HAZET No.	l mm	EAN-No. 4000896+	sfr
9006 S	69	043170	89,70

Adapter



- Antrieb 12,5 = 1/2"
- Oberfläche: verchromt
- DIN 3123, ISO 3316

Made In Germany

HAZET No.	l mm	EAN-No. 4000896+	sfr
958-1	50	046676	29,90
958-2	36	046683	24,-



Adapter-Satz



185 x 153 x 52 mm



1/9

- Je 1 Adapter
- **Made In Germany**

HAZET No.	EAN-No. 4000896+	sfr

6teilig
In Safety-Insert-System,
2-Komponenten-Weichschaum-Einlage
1/9 (172 x 114 mm)/SmartCase S

Inhalt:
858-1 8858-1 2
958-1 2 1058-2

958 N/6	168316	160,70
----------------	--------	---------------

ⓔ **6.3** 1/4" **10** 3/8" **12⁵** 1/2" **20** 3/4"



• **Made In Germany**

HAZET No.	EAN-No. 4000896+	sfr

6teilig
In Safety-Insert-System,
2-Komponenten-Weichschaum-Einlage
1/9 (172 x 114 mm)/SmartCase S

Inhalt:
858-1 8858-1 2
958-1 2 1058-2

163-217/6	168231	*148,-
------------------	--------	---------------

Adapter maschinenbetätigt



- Für Maschinenbetätigung
- □ Antrieb 12,5 = 1/2"
- Oberfläche: brüniert

• **Made In Germany**

HAZET No.	l mm	EAN-No. 4000896+	sfr

• ■ Antrieb 10 = 3/8"			
9007 S	37	072545	25,70
• ■ Antrieb 20 = 3/4"			
9007 S-1	49	043217	29,10

Schraubendreher-Steckschlüssel-Einsatz



- Für Schlitzschrauben
- □ Antrieb 12,5 = 1/2"
- Oberfläche: verchromt

• **Made In Germany**

HAZET No.	l ₁ mm	l ₂ mm	d mm	EAN-No. 4000896+	sfr
980-2 x 13	21	38	22	046737	15,70
980-3 x 19	20	38	23,7	046744	18,50



- Für Innensechskant-Schrauben
- □ Antrieb 12,5 = 1/2"
- Griffig, gerändelt
- DIN 7422

• **Made In Germany**

* = außerhalb der DIN-Reihe

HAZET No.	S mm	l ₁ mm	l ₂ mm	d mm	EAN-No. 4000896+	sfr
985- 4 *	4	5	38	22	046829	21,90
985- 5 *	5	5	38	23	046836	22,30
985- 6	6	6	38	23	046843	22,40
985- 8	8	8	38	23	046850	22,80
985-10	10	10	40	25	046775	23,60
985-12	12	12	40	25	046782	23,80
985-14	14	14	40	25	046799	24,60
985-17 *	17	17	42	28	046805	27,20
985-19 *	19	19	42	28	046812	28,30

Schraubendreher-Steckschlüsseleinsatz-Satz

ⓔ ○ **12⁵** 1/2"



320 x 128 x 58 mm

12teilig
• **Made In Germany**

Inhalt:
985-5 6 8 10 12 14 17 19
915 916 SP
917-5 918-10

HAZET No.	EAN-No. 4000896+	sfr
985	046768	395,-

Schraubendreher-Steckschlüssel-Einsatz



- **Mit TIN beschichteten Klingen**
- Für Innensechskant-Schrauben
- □ Antrieb 12,5 = 1/2"
- Griffig, gerändelt
- 986-22 außerhalb der DIN-Reihe
- Oberfläche: CVD-TIN beschichtet
- DIN 7422

• **Made In Germany**

* = außerhalb der DIN-Reihe

HAZET No.	S mm	l ₁ mm	l ₂ mm	d mm	EAN-No. 4000896+	sfr
986-4 *	4	22	60	23	046928	23,-
986-5 *	5	22	60	23	046935	23,-
986-6	6	22	60	23	046942	23,-

z.B. für Bremssattel-Verschraubung
vorne, **VW Polo (6R)**

986-7	7	22	60	23	046959	23,-
• Für Bremssattelverschraubung BMW 3er (F30)						
986-8	8	22	60	23	046973	23,20

- Für Bremssattelverschraubung **MERCEDES-BENZ** M-Klasse (Typ 164) und R-Klasse (Typ 251), **BMW X5** Bj. 2009 (E70), X6 Bj. 2008 (E71)

986- 9	9	22	60	23	146734	23,20
986-10	10	22	60	23	046874	23,20
986-12	12	22	60	24,6	046881	27,20
986-14	14	22	60	24,6	046898	29,10
986-17 *	17	20	60	28,5	046904	33,10
986-19 *	19	20	60	31,5	046911	34,80
986-22	22	20,5	60	28	082865	39,-

2584	6	32	70	23	017041	31,90
-------------	---	----	----	----	--------	--------------

TIN-Beschichtung

Warum TIN (Titan-Nitrid)-Beschichtung?

- ✓ Spezielles Verfahren für sehr harte TIN-Beschichtung erreicht extrem hohe Haft- und Abriebsfestigkeit der Schicht
- ✓ Optimal geeignet bei Dauerbelastungen, z.B. Serienschraubungen in Industrie und Handwerk
- ✓ Stärkerer Verschleißschutz sichert Standzeitverbesserung
- ✓ Perfekte Passgenauigkeit durch optimale Schichtstärke
- ✓ Höheres Drehmoment
- ✓ Optimierter Korrosionsschutz

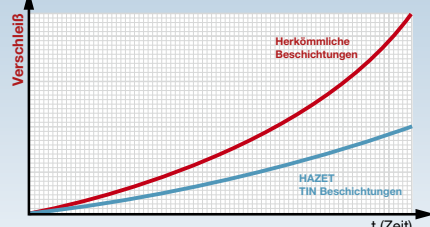
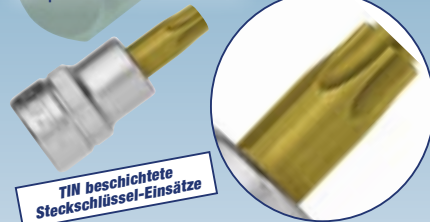



Handwerkzeuge – 12⁵ 1/2 Steckschlüssel-Programm

Schraubendreher-Steckschlüssel-Einsatz

- **Amerik. Maße**
- Für **Innensechskant-Schrauben**
- □ Antrieb 12,5 = 1/2"
- Griffig, gerändelt
- Oberfläche: CVD-TIN beschichtet

Made In Germany

HAZET No.	l ₁ mm	l ₂ mm	d mm	EAN-No. 4000896+	sfr
986 A-5/32	14	52	23	047048	23,-
986 A-3/16	14	52	23	047017	23,-
986 A-7/32	14	52	23	047062	23,-
986 A-1/4	14	52	23	047000	23,-
986 A-5/16	14	52	23	047031	23,20
986 A-3/8	14	52	23	047024	23,20
986 A-7/16	14	52	23	047055	24,90
986 A-1/2	14	52	23	046997	29,10



- Lange Ausführung
- Für **Innensechskant-Schrauben**
- □ Antrieb 12,5 = 1/2"
- Griffig, gerändelt
- 986 Lg-5 6 7 9 mit abgesetzter Klinge
- Oberfläche: CVD-TIN beschichtet
- DIN 7422

Made In Germany

* = außerhalb der DIN-Reihe

HAZET No.	S mm	l ₁ mm	l ₂ mm	d mm	EAN-No. 4000896+	sfr
986 Lg-5*	5	142	180	23	047109	36,10
986 Lg-6	6	99	137	23	047116	30,80
986 Lg-7	7	62	100	23	047123	28,10
986 Lg-8	8	42	80	24,6	047130	28,10

- u.a. für Bremsattelverschraubung an Doppelkolben-Bremsanlage **VW T5** ab Bj. 2010.
- Für kontrollierten Schraubanzug Drehmoment-Schlüssel (z.B. 6121-1 CT) verwenden

986 Lg-9	9	70	108	24,6	156481	30,30
986 Lg-10	10	103	141	24,6	047086	38,40

- Zur Montage und Demontage des Kraftstoff-Filters an **VW/AUDI**-Diesel-Motoren mit Motor-Kennbuchstaben AJM ab Bj. 5/1999 (Passat B5, Golf 4, Bora, **AUDI** A3 und A4), sowie **SEAT**- und **ŠKODA**-Diesel-Motoren

- Auch zum Entwässern des Kraftstoff-Filters geeignet

986 Lg-13	13	60	100	24,6	089222	39,10
-----------	----	----	-----	------	--------	-------



- Besonders lange Ausführung
- Für **Innensechskant-Schrauben**
- □ Antrieb 12,5 = 1/2"
- Griffig, gerändelt
- Oberfläche: CVD-TIN beschichtet
- DIN 7422

Made In Germany

HAZET No.	S mm	l ₁ mm	l ₂ mm	d mm	EAN-No. 4000896+	sfr
986 S Lg-6	6	112	160	23	047147	34,50
986 S Lg-8	8	81	119	23	047154	34,70
2584-1	6	210	248	23	017058	39,50



Schraubendreher-Steckschlüssel-Einsatz

- **Mit Kugelkopf** insbesondere für Arbeiten unter beengten Platzverhältnissen (z.B. Motorraum)

- Für **Innensechskant-Schrauben**
- □ Antrieb 12,5 = 1/2"

- Griffig, gerändelt
- Oberfläche: CVD-TIN beschichtet

Made In Germany

HAZET No.	S mm	l ₁ mm	l ₂ mm	d mm	EAN-No. 4000896+	sfr
986 KK-5	5	102	140	23	052103	25,20
986 KK-6	6	102	140	23	050666	25,20
986 KK-7	7	102	140	23	052110	26,30
986 KK-8	8	102	140	23	052127	26,30
986 KK-10	10	102	140	23	052134	30,10
986 KK-12	12	102	140	24,6	052141	34,70
2527-8	8	200	238	23	016310	43,30

Schraubendreher-Steckschlüsseleinsatz-Satz



185 x 153 x 52 mm

- **Mit TIN beschichteten Klingen**

- Schraubendreher-Einsätze für **Innensechskant-Schrauben**
- □ Antrieb 12,5 = 1/2"

- Oberfläche: CVD-TIN beschichtet

9teilig, in SmartCase (1/9) 165-S
In Safety-Insert-System,
2-Komponenten-Weichschaum-Einlage

Made In Germany

Inhalt:
986-5 6 7 8 10 12 14 17 19

HAZET No.	EAN-No. 4000896+	sfr
986/9	051564	295,-



355 x 235 x 65 mm

- Für **Innensechskant-Schrauben**
- □ Antrieb 12,5 = 1/2"

13teilig, in SmartCase (1/3) 165-L
In Safety-Insert-System,
2-Komponenten-Weichschaum-Einlage

Schraubendreher-Steckschlüsseleinsatz-Satz

Made In Germany

Inhalt:
986-5 6 7 8 10 12 14 17 19
986 KK-6 7 8 10

HAZET No.	EAN-No. 4000896+	sfr
986/13	168330	306,-



185 x 153 x 52 mm

- Für **Innensechskant-Schrauben**
- □ Antrieb 12,5 = 1/2"
- Griffig, gerändelt

Steilig
In Safety-Insert-System,
2-Komponenten-Weichschaum-Einlage
1/9 (172 x 114 mm) / SmartCase S

Made In Germany

Inhalt:
986-5 6 7 8 10

HAZET No.	EAN-No. 4000896+	sfr
986/5	168293	123,80

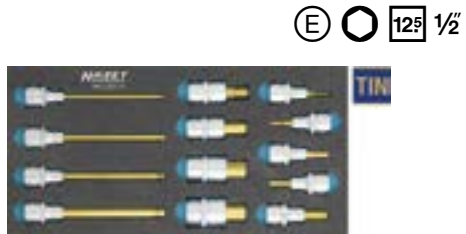

Made In Germany

HAZET No.	EAN-No. 4000896+	sfr
-----------	------------------	-----

13teilig
In Safety-Insert-System,
2-Komponenten-Weichschaum-Einlage
1/3 (342 x 172 mm) / SmartCase L

Inhalt:
986-5 6 7 8 10 12 14 17 19
986 KK-6 7 8 10

163-220/13	168286	*280,-
------------	--------	--------



Made In Germany

HAZET No.	EAN-No. 4000896+	sfr
-----------	------------------	-----

5teilig
In Safety-Insert-System,
2-Komponenten-Weichschaum-Einlage
1/9 (172 x 114 mm) / SmartCase S

Inhalt:
986-5 6 7 8 10

163-215/5	168217	*105,-
-----------	--------	--------

Schraubendreher-Steckschlüssel-Einsatz



- Kurze Ausführung
- Für **Innenvielzahn-Schrauben XZN**
- □ Antrieb 12,5 = 1/2"
- Griffig, gerändelt
- Oberfläche: CVD-TIN beschichtet

Made In Germany

HAZET No.	l ₁ mm	l ₂ mm	d mm	M	EAN-No. 4000896+	sfr
990- 5	14	52	23	5	047307	28,70
990- 6	14	52	23	6	047314	28,70
990- 8	15	53	23	8	047321	28,70
990-10	15	53	23	10	047253	31,30
990-12	17	55	23	12	047277	38,20
990-14	20	58	24,6	14	047284	44,-
990-16	22	60	24,6	16	047291	47,30

- Zum Aus- und Einbau der Radlager / Radnaben-Einheit an der Hinterachse an **AUDI** A 3 ab Bj. 2004, **VW** Touran ab Bj. 2004, Golf 5, **SKODA** Octavia ab Bj. 2008

990-18	45	85	26	18	108916	49,70
--------	----	----	----	----	--------	-------



- Lange Ausführung
- Für **Innenvielzahn-Schrauben XZN**
- □ Antrieb 12,5 = 1/2"
- Griffig, gerändelt

990 Lg-8 z.B. für Gelenkwellen an **VW**, **AUDI**
990 Lg-9 für Zylinderkopfschrauben an **TOYOTA** Corolla 1,4 I und Yaris 1,0 I
990 Lg-14 für Zylinderkopfschrauben an VM-Diesel-Motoren, z.B. **CHRYSLER**

- Oberfläche: CVD-TIN beschichtet

Made In Germany

HAZET No.	l ₁ mm	l ₂ mm	d mm	M	EAN-No. 4000896+	sfr
990 Lg- 6	62	100	23	6	056248	31,30
990 Lg- 8	62	100	23	8	047352	33,-
990 Lg- 9	62	100	23	9	103140	34,-
990 Lg-10	62	100	23	10	047338	34,90
990 Lg-12	62	100	23	12	047345	42,40
990 Lg-14	62	100	23	14	065240	48,90

2751	100	140	23	10	017508	49,-
------	-----	-----	----	----	--------	------

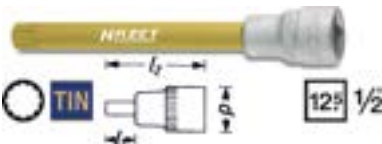

- Besonders lange Ausführung
- Für **Innenvielzahn-Schrauben XZN**
- □ Antrieb 12,5 = 1/2"
- Griffig, gerändelt
- Für Zylinderkopfschrauben an Motoren verschiedener Fahrzeug-Typen, z.B. **VW**, **AUDI**, **OPEL**, **TOYOTA**
- Oberfläche: CVD-TIN beschichtet

Made In Germany

HAZET No.	l ₁ mm	l ₂ mm	d mm	M	EAN-No. 4000896+	sfr
990 S Lg-10	82	120	23	10	047369	44,40
990 S Lg-12	102	140	23	12	047376	48,10

Schraubendreher-Steckschlüsseinsatz-Satz

ⓔ Ⓞ 125 1/2



Made In Germany

HAZET No.	EAN-No. 4000896+	sfr
163-221/10	168262	*253,-

10teilig
In Safety-Insert-System, 2-Komponenten-Weichschaum-Einlage 1/3 (342 x 172 mm) / SmartCase L

Inhalt:
990-8 10 12 14 16 18
990 Lg-8 14 990 S Lg-10 12

XZN Schraubendreher-Steckschlüsseinsatz-Satz

ⓔ Ⓞ 125 1/2



Made In Germany

HAZET No.	EAN-No. 4000896+	sfr
163-243/7	178032	*164,-

7teilig
In Safety-Insert-System, 2-Komponenten-Weichschaum-Einlage 1/9 (172 x 114 mm) / SmartCase S

Inhalt:
990-6 8 10 12 14 16 18

Schraubendreher-Steckschlüsseinsatz-Satz

ⓔ Ⓞ 125 1/2



355 x 235 x 65 mm

1/3

- Für **Innenvielzahn-Schrauben XZN**
- □ Antrieb 12,5 = 1/2"
- Griffig, gerändelt
- **10teilig**, in SmartCase (1/3) 165-L
- In Safety-Insert-System, 2-Komponenten-Weichschaum-Einlage

Made In Germany

Inhalt:
990-8 10 12 14 16 18
990 Lg-8 14 990 S Lg-10 12

HAZET No.	EAN-No. 4000896+	sfr
990/10	168347	281,-

Kraft-Schraubendreher-Steckschlüsseinsatz-Satz

Ⓞ 125 1/2 20 3/4



- **Insbesondere für Nfz** z.B. zur Fahrwerks- oder Motorenverschraubung (auch für Pkw geeignet)

- Für Maschinenbetätigung
- Für **Innenvielzahn-Schrauben (XZN)**
- Wahlweise □ Antrieb 12,5 = 1/2" oder ● 24 mm
- Oberfläche: phosphatiert

11teilig
In Safety-Insert-System, 2-Komponenten-Weichschaum-Einlage

Made In Germany

Inhalt:
990 S-14 16 18
990 S-14 Lg 16 Lg 18 Lg
1003 S-1
1000 S-G 1736 (2x) 1000 S-H 1736 (2x)

HAZET No.	EAN-No. 4000896+	sfr
990 S/11	162406	193,50

Kraft-Schraubendreher-Steckschlüssel-Einsatz



- **Insbesondere für Nfz** z.B. zur Fahrwerks- oder Motorenverschraubung (auch für Pkw geeignet)

- Für Maschinenbetätigung
- Für **Innenvielzahn-Schrauben (XZN)**
- Wahlweise □ Antrieb 12,5 = 1/2" oder ● 24 mm
- Oberfläche: phosphatiert

Made In Germany

HAZET No.	l ₁ mm	l ₂ mm	M	EAN-No. 4000896+	sfr
990 S-14	4	43	14	160846	24,-
990 S-16	5	43	16	160853	24,10
990 S-18	6	43	18	160860	24,20

- Für untere Bremsträgerverschraubung an der Hinterachse **VW** Passat Bj. 2009

990 S-14	4	43	14	160846	24,-
990 S-16	5	43	16	160853	24,10
990 S-18	6	43	18	160860	24,20



- **Insbesondere für Nfz** z.B. zur Fahrwerks- oder Motorenverschraubung (auch für Pkw geeignet)

- Für Maschinenbetätigung
- Für **Innenvielzahn-Schrauben (XZN)**
- Wahlweise □ Antrieb 12,5 = 1/2" oder ● 24 mm
- Oberfläche: phosphatiert

Made In Germany

HAZET No.	l ₁ mm	l ₂ mm	M	EAN-No. 4000896+	sfr
990 S-14 Lg	39,7	75	14	161003	26,60
990 S-16 Lg	40,6	75	16	161010	27,-
990 S-18 Lg	41,1	75	18	161027	27,10



Handwerkzeuge - 12⁵ 1/2 Steckschlüssel-Programm

Schraubendreher-Steckschlüssel-Einsatz



- Für Innenkeilprofil-Schrauben RIBE CV
- □ Antrieb 12,5 = 1/2"
- Griffig, gerändelt
- Oberfläche: CVD-TIN beschichtet

Made In Germany

HAZET No.	l ₁ mm	l ₂ mm	d mm	M	EAN-No. 4000896+	sfr
991-5	25	63	23	5	047444	29,10
991-6	25	63	23	6	047451	29,10
• Für Karosserie- und Motorarbeiten an FIAT u.a. Ventildeckel- und Zündkerzen-Abdeckungen						
991-7	25	63	23	7	132799	29,20
991-8	25	63	23	8	047468	29,10
• FIAT-Motoren 1,2 8V/16 V						
991-9	25	63	23	9	132812	31,60
991-10	25	63	23	10	047406	31,70
• Für Zylinderkopfschrauben an FIAT 2,0 Motoren						
991-12	25	63	23	12	047413	38,40
• Für Zylinderkopfschrauben an ALFA, z.B. 1,6 16 V Motoren						
991-13	25	63	24,6	13	132829	38,40
991-14	25	63	24,6	14	047420	44,40
991-16	25	63	24,6	16	047437	48,10

RIBE-CV Schraubendreher-Steckschlüsseinsatz-Satz



Made In Germany

HAZET No.	EAN-No. 4000896+	sfr
163-250/7	178056	*164,-

7teilig

In Safety-Insert-System, 2-Komponenten-Weichschaum-Einlage 1/9 (172 x 114 mm)/SmartCase S

Inhalt:

991-6 7 8 9 10 12 14

163-250/7 178056 *164,-

TORX® Schraubendreher-Steckschlüssel-Einsatz



- Mit TIN beschichteten Klingen
- Kurze Ausführung
- Für Innen TORX® Schrauben
- □ Antrieb 12,5 = 1/2"
- Griffig, gerändelt
- Oberfläche: CVD-TIN beschichtet

Made In Germany

HAZET No.	l ₁ mm	l ₂ mm	d mm	mm	EAN-No. 4000896+	sfr
992-T 20	17	55	23	3,86	047475	24,10
992-T 25	17	55	23	4,43	047482	24,10
992-T 27	17	55	23	4,99	047499	24,10
992-T 30	17	55	23	5,52	047505	24,10
992-T 40	17	55	23	6,65	047512	27,70
992-T 45	17	55	23	7,82	047529	27,70
992-T 50	17	55	23	8,83	047543	27,70
992-T 55	18	56	24,6	11,22	047574	34,70
992-T 60	18	56	24,6	13,25	047598	34,70

TORX® Schraubendreher-Steckschlüsseinsatz-Satz



185 x 153 x 52 mm

1/9

- Mit TIN beschichteten Klingen
 - Für Innen TORX® Schrauben
 - □ Antrieb 12,5 = 1/2"
 - Oberfläche: CVD-TIN beschichtet
- 9teilig, in SmartCase (1/9) 165-S In Safety-Insert-System, 2-Komponenten-Weichschaum-Einlage

Made In Germany

Inhalt:

992-T 20 T 25 T 27 T 30 T 40
T 45 T 50 T 55 T 60

HAZET No.	EAN-No. 4000896+	sfr
992/9	051540	307,-

TORX® Schraubendreher-Steckschlüssel-Einsatz



- Kurze Ausführung
- Mit stirnseitiger Bohrung
- Für tamper resistant TORX® Schrauben (Innen TORX® Schrauben mit Zapfen)
- □ Antrieb 12,5 = 1/2"
- Griffig, gerändelt
- Oberfläche: CVD-TIN beschichtet

Made In Germany

HAZET No.	l ₁ mm	l ₂ mm	d mm	mm	EAN-No. 4000896+	sfr
992-T 30 H	17	55	23	5,52	050857	29,80
992-T 40 H	17	55	23	6,65	050864	33,40
992-T 45 H	17	55	23	7,82	050871	33,40
992-T 50 H	17	55	23	8,83	050888	33,40
992-T 55 H	18	56	23	11,22	050895	40,30

TORX® Schraubendreher-Steckschlüsseinsatz-Satz

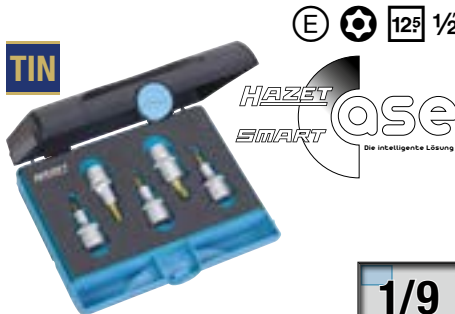

185 x 153 x 52 mm

1/9

- Für tamper resistant TORX® Schrauben (Innen TORX® Schrauben mit Zapfen)
 - □ Antrieb 12,5 = 1/2"
 - Griffig, gerändelt
- 5teilig, in SmartCase (1/9) 165-S In Safety-Insert-System, 2-Komponenten-Weichschaum-Einlage 1/9 (172 x 114 mm)

Made In Germany

TORX® Schraubendreher-Steckschlüsseinsatz-Satz



Inhalt:

992-T 30 H T 40 H T 45 H T 50 H T 55 H

HAZET No.	EAN-No. 4000896+	sfr
992 H/5	168309	158,60



Made In Germany

HAZET No.	EAN-No. 4000896+	sfr
163-216/5	168224	*142,30

5teilig

In Safety-Insert-System, 2-Komponenten-Weichschaum-Einlage 1/9 (172 x 114 mm)/SmartCase S

Inhalt:

992-T 30 H T 40 H T 45 H T 50 H T 55 H

163-216/5 168224 *142,30

TORX® Schraubendreher-Steckschlüssel-Einsatz



- Lange Ausführung
- Für Innen TORX® Schrauben
- □ Antrieb 12,5 = 1/2"
- Griffig, gerändelt
- T 70: für Zylinderkopfschrauben am FORD 1,8 l Diesel (Turbo) Fiesta, Escort, Sierra
- Oberfläche: CVD-TIN beschichtet

Made In Germany

HAZET No.	l ₁ mm	l ₂ mm	d mm	mm	EAN-No. 4000896+	sfr
992 Lg-T 50	62	100	23	8,83	103133	47,10
992 Lg-T 55	57	96	23,3	11,22	057337	47,50
992 Lg-T 60	45	83	23	13,25	100590	65,40
992 Lg-T 70	67	105	24,6	15,54	047611	70,20



- Besonders lange Ausführung
- Für Innen TORX® Schrauben
- □ Antrieb 12,5 = 1/2"
- Griffig, gerändelt
- Oberfläche: CVD-TIN beschichtet

Made In Germany

HAZET No.	l ₁ mm	l ₂ mm	d mm	mm	EAN-No. 4000896+	sfr
992 S Lg-T 30	100	138	23	5,52	179183	24,80
992 S Lg-T 40	100	138	23	6,65	103539	49,70

- Zum Aus- und Einbau der Kühlmittelpumpe VW Polo 1.4 l ab Bj. 2010, 4-Zyl. Einspritzmotor (Direkteinspritzer, Turbolader und Kompressor)
- 992 S Lg-T 30 100 138 23 5,52 179183 24,80
- 992 S Lg-T 40 100 138 23 6,65 103539 49,70
- Für Ansaugbrücke FORD-Scorpio 2,4 2,8 und 2,9 l Einspritzmotor.
- VW-Passat Getriebe Typ 02 A, 1,6 1,8 und 2,0 l
- 992 S Lg-T 45 100 138 23 7,82 047635 52,20
- 992 S Lg-T 50 100 138 23 8,83 103454 54,20
- Für Zylinderkopfschrauben an Motoren verschiedener FORD-Typen, z.B. Mondeo 16 V
- 992 S Lg-T 55 102 138 23 11,22 047642 55,70

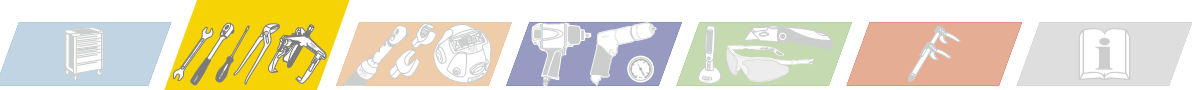

125 1/2 Steckschlüssel-Programm

TORX® Kraft-Schraubendreher-Steckschlüssel-Einsatz



- Für Innen TORX® Schrauben
- Für Maschinenbetätigung
- □ Antrieb 12,5 = 1/2"
- Oberfläche: phosphatiert
- **Made In Germany**

HAZET No.	l ₁ mm	l ₂ mm	d mm	mm	EAN-No. 4000896+	sfr
995 S-T 30	21,4	40	25,1	5,52	047666	26,70
995 S-T 40	21,1	40	25,1	6,65	047680	29,80
995 S-T 45	21,1	40	25,1	7,82	057597	29,90
995 S-T 50	22,4	40	25,1	8,83	047703	29,90
995 S-T 55	22,4	40	25,1	11,22	047727	43,-
995 S-T 60	22,1	40	25,1	13,25	047741	43,-

O-Ring und Verbindungsstift



125 1/2

Made In Germany

HAZET No.	S mm	EAN-No. 4000896+	sfr
900 S-G 1014	Ø 19 x 4	044689	2,-
900 S-G 1527	Ø 24 x 4	044696	2,-
900 S-H 1014	Ø 3 x 20	044702	0,60
900 S-H 1527	Ø 3 x 26	044719	0,60

Sicherungsfeder



- Für maschinenbetätigte Steckschlüssel-Einsätze nach DIN 3129
- **Made In Germany**

HAZET No.	S mm	EAN-No. 4000896+	sfr
900 S-HF 814	Ø 21	044733	6,-
900 S-HF 1530	Ø 25	044726	6,-

Klemmhalter



- □ Antrieb 12,5 = 1/2"
- Einfache Montage: 2 Bohrungen z.B. zur Wandbefestigung
- Auf Antriebsgröße angepasste Halteklammern
- Übersichtlich durch grifffähige Zuordnung
- Aus Metall

HAZET No.	l mm	EAN-No. 4000896+	sfr
900 HL	430	043842	15,10

Steckschlüssel-Satz (6kt.)

125 1/2



355 x 235 x 65 mm

1/3

- □ Antrieb 12,5 = 1/2"
- **25teilig**, in SmartCase (1/3) 165-L In Safety-Insert-System, 2-Komponenten-Weichschaum-Einlage
- **Made In Germany**

Inhalt:

900-10	11	12	13	14
	15	16	17	18
	19	20	21	22
	23	24	26	27
	28	30	32	
915	916 SP	917-5		
918-10	920			

HAZET No.	EAN-No. 4000896+	sfr
900	042685	*609,-

Steckschlüssel-Satz (6kt.)

125 1/2



355 x 235 x 65 mm

1/3

- □ Antrieb 12,5 = 1/2"
- **17teilig**, in SmartCase (1/3) 165-L In Safety-Insert-System, 2-Komponenten-Weichschaum-Einlage
- **Made In Germany**

Inhalt:

900-10	11	12	13	14	15	17
	19	22	24	27	30	32
915	916 SP					
917-5	918-10					

HAZET No.	EAN-No. 4000896+	sfr
906	045891	479,-

Steckschlüssel-Satz (6kt.)

125 1/2



410 x 216 x 56 mm

- Zusätzlich mit Schraubendreher-Einsätzen, Bits und Verbindungsteil
- □ Antrieb 12,5 = 1/2"
- **44teilig**, in Kunststoff-Koffer In PUR-Weichschaum-Einlage
- **Made In Germany**

Inhalt:

900-10	11	12	13	14	15	17	19	20
	21	22	23	24	26	27	28	30
	32	915	916 SP	917-5	918-10	920		
		986-5	6	7	8	10	12	14
		2217-PH	1	PH 2	PH 3	PH 4		
		2218-PZ	1	PZ 2	PZ 3	PZ 4		
		2224-T	27	T 30	T 40	T 45	T 50	
		2250-5						

HAZET No.	EAN-No. 4000896+	sfr
954 N	046621	*842,-

Steckschlüssel-Satz (6kt.)

125 1/2



435 x 215 x 62 mm

- □ Antrieb 12,5 = 1/2"
- **30teilig**, in Metall-Koffer (HAZET-blau) In Kunststoff-Einlage
- **Made In Germany**

Inhalt:

900-8	9	10	11	12	13	14	15
	16	17	18	19	20	21	22
	23	24	25	26	27	28	30
	32	914-15	915	916 SP			
		917-5	918-10	920			
		980-2	x 13				

HAZET No.	EAN-No. 4000896+	sfr
905	045846	780,-



Handwerkzeuge - 12⁵ 1/2 Steckschlüssel-Programm

Steckschlüssel-Satz (Doppel-6kt.)

E 12⁵ 1/2 R



355 x 235 x 65 mm

1/3

- □ Antrieb 12,5 = 1/2"
- 25teilig**, in SmartCase (1/3) 165-L
In Safety-Insert-System,
2-Komponenten-Weichschaum-Einlage
Made In Germany

Inhalt:
900 Z-10 11 12 13 14
15 16 17 18 19
20 21 22 23 24
26 27 28 30 32
915 916 SP 917-5
918-10 920

HAZET No.	EAN-No. 4000896+	sfr
900 Z	045440	*609,-

Kraft-6kt.-Steckschlüssel-Satz

E 12⁵ 1/2 R



435 x 215 x 59 mm

- **Für Maschinenbetätigung**
- □ Antrieb 12,5 = 1/2"
- 23teilig**, in Metall-Koffer (HAZET-blau)
In Kunststoff-Einlage
Made In Germany

Inhalt:
900 S-13 14 16 17 18
19 21 22 24 27
900 S Lg-13 16 17 18
19 21 22 24 27
900 S-HF 1530 HF 814
9005 S-5 9006 S

HAZET No.	EAN-No. 4000896+	sfr
900 S	057153	778,30

Steckschlüssel-Satz (6kt.)

E 12⁵ 1/2 R



355 x 235 x 65 mm

1/3

- □ Antrieb 12,5 = 1/2"
- 20teilig**, in SmartCase (1/3) 165-L
In Safety-Insert-System,
2-Komponenten-Weichschaum-Einlage
Made In Germany

Inhalt:
900-10 11 12 13 14 15
16 17 18 19 20 21
22 23 24 26 27
916 SP 917-5 918-10

HAZET No.	EAN-No. 4000896+	sfr
932/20	179138	436,-

Steckschlüssel-Satz (Doppel-6kt.)

E 12⁵ 1/2 R



355 x 235 x 65 mm

1/3

- **Amerik. Maße**
- □ Antrieb 12,5 = 1/2"
- 23teilig**, in SmartCase (1/3) 165-L
In Safety-Insert-System,
2-Komponenten-Weichschaum-Einlage
Made In Germany

Inhalt:
900 AZ-3/8 7/16 1/2 9/16 19/32 5/8 11/16 3/4
25/32 13/16 7/8 15/16 31/32 1 1 1/16 1 1/8
1 3/16 1 1/4
915 916 SP 917-5 918-10 920

HAZET No.	EAN-No. 4000896+	sfr
900 A Z	043569	602,-

Steckschlüssel-Satz (6kt.)

E 12⁵ 1/2 R



355 x 235 x 65 mm

1/3

- □ Antrieb 12,5 = 1/2"
- 18teilig**, in SmartCase (1/3) 165-L
In Safety-Insert-System,
2-Komponenten-Weichschaum-Einlage
Made In Germany

Inhalt:
900-10 11 12 13 14 15 16
17 18 19 21 22 24 27
916 SP
917-5
918-10
920

HAZET No.	EAN-No. 4000896+	sfr
932/18	168378	451,-



Partner der Industrie!

HAZET – Steckschlüssel-Programm **20** 3/4

- ✓ Steckschlüssel-Sätze
- ✓ Umschaltknarren-Köpfe
- ✓ Steckschlüssel-Einsätze
- ✓ Schraubendreher-Einsätze
- ✓ Universal-Gelenke
- ✓ Verlängerungen, Adapter und und ...



6kt.-Steckschlüssel-Einsatz



- □ Antrieb 20 = 3/4"
- Griffig, gerändelt
- Für Handbetätigung
- Mit Ausrastbolzen für Stiftsicherungen
- Oberfläche: verchromt, poliert
- DIN 3124, ISO 2725-1

Made In Germany

* = außerhalb der DIN-Reihe

HAZET No.	l mm	d ₁ mm	d ₂ mm	t mm	EAN-No. 4000896+	sfr
1000-19 *	52	28	33,2	14,5	000623	29,80
1000-21	52	31	33,2	14	000647	29,80
1000-22	52	32	33,2	14	000654	29,80
1000-24	52	34	36	16,5	000661	31,20
1000-27	54	38	35	19,3	000678	35,10
1000-30	55	42	36	21,5	000692	41,60
1000-32	58	44,5	36	24	000708	44,60
1000-33	59	46	36	24,5	000715	44,60
1000-34	60	47,5	36	25,5	000722	45,10
1000-36	61,5	49,5	38	26,5	000746	51,60
1000-38 *	65	52,5	39	29	000760	56,60
1000-41	68,5	55,5	39	32	000784	61,20
1000-42 *	70	57,5	41	32	000791	64,30
1000-46	73	62	44	34	000807	68,40
1000-50	67	67	45	32,5	000814	77,70
1000-55 *	67	73,5	45	35	000821	89,30
1000-60 *	67	80	45	32,3	000838	97,-

Kraft-Steckschlüssel-Einsatz (6kt.)



- Für alle elektrisch oder mit Druckluft angetriebenen Maschinenschrauber (Dreh- und Schlagschrauber)
- Für extrem hohe Beanspruchung
- □ Antrieb 20 = 3/4"
- Oberfläche: phosphatiert
- DIN 3124, ISO 2725-1

Made In Germany

* = außerhalb der DIN-Reihe

HAZET No.	l mm	d ₁ mm	d ₂ mm	t mm	EAN-No. 4000896+	sfr
1000 S-19 *	48	32	44	13	001231	51,90
1000 S-22	50	36,5	44	16	001248	51,90
1000 S-24	50	39,5	44	17	001255	51,90
1000 S-27	51	43,5	44	19	001262	52,50
1000 S-28 *	54	45	44	19	001279	54,70
1000 S-30	54	47,4	44	-	001293	54,70
1000 S-32	54	49,9	44	21	001309	58,70
1000 S-33 *	54	51,5	44	21	001316	63,20
1000 S-34	54	52,4	44	22	001323	68,-
1000 S-36	57	54,9	44	23	001330	69,70

Kraft-Steckschlüssel-Einsatz (6kt.)



- Lange Ausführung
- Für Maschinenbetätigung
- □ Antrieb 20 = 3/4"
- Oberfläche: verchromt, poliert
- DIN 3124, ISO 2725-1

Made In Germany

HAZET No.	l mm	d ₁ mm	d ₂ mm	t mm	EAN-No. 4000896+	sfr
1000 S Lg-24	100	39,5	44	17	001392	79,10
1000 S Lg-27	100	43,5	44	19	001408	79,10
1000 S Lg-30	100	47,5	44	21	001422	84,90
1000 S Lg-32	100	50	44	21	001439	100,80
1000 S Lg-33	100	51,5	44	21	001446	100,80
1000 S Lg-36	100	55	44	23	001460	117,90



Der Nfz-Partner!



Handwerkzeuge - 20 3/4 Steckschlüssel-Programm

Kraft-Steckschlüssel-Einsatz (6kt.)



- Besonders lange 6kt. Steckschlüssel-Ausführung z.B. für **tiefliegende Radschrauben/Muttern** an Nutzfahrzeugen
- Für Maschinenbetätigung
- □ Antrieb 20 = 3/4"
- Oberfläche: verchromt, poliert
- DIN 3124, ISO 2725-1
- **Made In Germany**

HAZET No.	l mm	d ₁ mm	d ₂ mm	t mm	EAN-No. 4000896+	sfr
1004 S-32	400	48	44	32	055784	136,70

Doppel-6kt.-Steckschlüssel-Einsatz



- □ Antrieb 20 = 3/4"
- Griffig, gerändelt
- Für Handbetätigung
- Mit Ausrastbolzen für Stiftsicherungen
- Oberfläche: verchromt, poliert
- DIN 3124, ISO 2725-1
- **Made In Germany**

HAZET No.	l mm	d ₁ mm	d ₂ mm	t mm	EAN-No. 4000896+	sfr
1000 Z-22	52	32	33,2	13,5	001507	29,80
1000 Z-24	52	34	36	16	001521	31,20
1000 Z-27	54	38	35	18,8	001552	35,10
1000 Z-30	55	42	36	21	001583	41,60
1000 Z-32	58	44,5	36	23,4	001590	44,60
1000 Z-34	60	47,5	36	24,8	001613	45,10
1000 Z-35*	61,5	48,5	35,5	25,8	001620	45,50
1000 Z-36	61,5	49,5	36	25,7	001637	51,60
1000 Z-38*	65	52,5	38	28,3	001644	56,60
1000 Z-41	68,5	55,5	39	31,2	001651	61,20
1000 Z-46	73	62	44	34	001675	68,40
1000 Z-50	67	67	45	37,1	001699	77,70
1000 Z-55	67	73,5	45	40,8	001712	89,30

Doppel-6kt.-Steckschlüssel-Einsatz



- **Amerik. Maße**
- □ Antrieb 20 = 3/4"
- Griffig, gerändelt
- Für Handbetätigung
- Mit Ausrastbolzen für Stiftsicherungen
- Oberfläche: verchromt, poliert
- **Made In Germany**

HAZET No.	l mm	d ₁ mm	d ₂ mm	t mm	EAN-No. 4000896+	sfr
1000 AZ-7/8	52	32	33,2	13,5	001170	32,40
1000 AZ-15/16	52	34	36	16,9	001132	35,40
1000 AZ-1	52	36,5	33,2	16,9	000999	37,30
1000 AZ-1 1/16	54	38	35	18,8	001002	40,20
1000 AZ-1 1/8	55	40	36	20,8	001033	41,60
1000 AZ-1 3/16	55	42	36	21	001064	41,60
1000 AZ-1 1/4	58	44,5	36	23,4	001026	44,60
1000 AZ-1 5/16	59	46	36	23,9	001095	44,60
1000 AZ-1 3/8	61,5	48,5	36	25,8	001088	45,50
1000 AZ-1 7/16	63	50	36	27,2	001118	51,80
1000 AZ-1 1/2	65	52,5	38	28,6	001019	53,90
1000 AZ-1 5/8	68,5	55,5	39	31,2	001101	61,20
1000 AZ-1 3/4	72	60	41	33,6	001071	66,50
1000 AZ-1 7/8	73	62	44	34	001057	68,40
1000 AZ-1 1 1/8	73	64	45	35	001125	71,60
1000 AZ-2	78	68	45	38,7	001149	77,70

TORX® Zylinderkopf-Werkzeug



- Zur Betätigung von Zylinderkopfschrauben
- **TORX® Kraft-Steckschlüssel-Einsatz**
- **Schlagschraubertauglich**
- □ Antrieb 20 = 3/4"
- Verstärkte Ausführung
- Oberfläche: phosphatiert
- **Made In Germany**

HAZET No.	l mm	Ø mm	EAN-No. 4000896+	sfr
2850-E 20	110	18,49	079681	61,20
2850-E 24	110	22,16	146758	61,50

- An **MAN** Nutzfahrzeugen Modelle F 2000, F 90, F 8 und **MAN** Bussen mit D 25 und D 28 Motoren
- An **MAN**-Nutzfahrzeugen mit Common-Rail-Motor (D20)

Schraubendreher-Steckschlüssel-Einsatz



- □ Antrieb 20 = 3/4"
- Für **Innensechskant-Schrauben**
- Griffig, gerändelt
- Für Handbetätigung
- Mit Ausrastbolzen für Stiftsicherungen
- Oberfläche: verchromt, Spitze brüniert
- DIN 7422
- **Made In Germany**

HAZET No.	S mm	l ₁ mm	l ₂ mm	d mm	EAN-No. 4000896+	sfr
1010-14	14	16,7	54,5	36	001842	47,40
1010-17	17	19,7	54,5	36	001859	47,40
1010-19	19	21,7	56,5	36	001866	52,40
1010-22	22	24,7	56,5	36	001873	52,40

Bremssattel-Schraubendreher-Steckschlüssel-Einsatz



- Zur Betätigung der **Bremssattel-Verschraubung (Knorr-Bremse) an MERCEDES-BENZ Nfz z.B. Actros**
- Ermöglicht den kontrollierten Schraubanzug mit dem vom Hersteller geforderten Drehmoment (Herstellerangaben beachten) z.B. mit Drehmoment-Schlüssel HAZET 6144-1 CT
- **Made In Germany**

HAZET No.	S mm	l ₁ mm	l ₂ mm	EAN-No. 4000896+	sfr
2784-14	14	60	110	155583	53,60

TORX® Schraubendreher-Steckschlüssel-Einsatz



- Zur Betätigung von **Innen TORX®** Schrauben z.B. an Nutzfahrzeugen und Landmaschinen
- Anwendung z.B. im Vorderachsbereich: Verschraubung der Spurstangenhebel an **MAN**-Nfz
- 1012-T 80 für Baureihe M
- 1012-T 100 für Baureihe F
- Oberfläche: CVD-TIN beschichtet
- **Made In Germany**

HAZET No.	l ₁ mm	l ₂ mm	Ø mm	EAN-No. 4000896+	sfr
1012-T 60	28	80	13,25	087488	56,40
1012-T 70	28	80	15,54	087495	58,10
1012-T 80	28	80	17,59	087501	59,70
1012-T 90	28	80	19,95	087518	62,60
1012-T 100	28	80	22,15	087525	65,60



20 3/4 Steckschlüssel-Programm

Drehstange



- Mit Kugel und Stiftsicherung
- Für Schiebestück HAZET 1015-1 oder Knarrenkopf HAZET 1016
- Oberfläche: verchromt
- DIN 3122

Made In Germany

HAZET No.	l mm	EAN-No. 4000896+	sfr
1014	500	001897	49,-

Schiebestück



- Antrieb 20 = 3/4"
- Mit Kugelsicherung
- Für Drehstange HAZET 1014 bzw. 1014 P
- Oberfläche: verchromt, poliert
- DIN 3122

Made In Germany

HAZET No.	l mm	EAN-No. 4000896+	sfr
1015-1	60	001910	44,20

Schiebestück mit Drehstange



- Antrieb 20 = 3/4"
- Drehstange HAZET 1014 und Schiebestück 1015-1
- Oberfläche: verchromt, poliert
- DIN 3122

Made In Germany

HAZET No.	l mm	EAN-No. 4000896+	sfr
1015/2	500	001927	93,20

2teilig
Inhalt:
1014 1015-1

Umschalt-Knarrenkopf



- Antrieb 20 = 3/4"
- mit Kugel und Stiftsicherung
- Schaft mit Ausrastbolzen für Stiftsicherung
- Knarr-Rad 32 Zähne
- Oberfläche: verchromt
- DIN 3122, ISO 3315

Made In Germany

HAZET No.	l mm	EAN-No. 4000896+	sfr
1016	165	001941	233,50



Ersatzteil-Satz Schalthebel
bestehend aus: Schalthebel, Schrauben, Kugel, Druckfeder
für 1016, 1016/2,
6132-1 CT, 6143 CT, 6143-1 CT, 6143-01 CT,
6144 CT, 6144-1 CT, 6144-01 CT, 6145 CT,
6145-1 CT, 6145-01 CT, 6146-1 CT

1016/6	-	001972	6,10
--------	---	--------	------

Umschalt-Knarrenkopf



HAZET No.	l mm	EAN-No. 4000896+	sfr
-----------	------	------------------	-----

Ersatzteil-Satz Knarr-Rad 20 = 3/4"
bestehend aus: Knarr-Rad, Sperrstück, Schalthebel, Schrauben, Kugel, Druckfeder
für 1016, 1016/2,
6132-1 CT, 6143 CT, 6143-1 CT, 6143-01 CT,
6144 CT, 6144-1 CT, 6144-01 CT, 6145 CT,
6145-1 CT, 6145-01 CT, 6146-1 CT

1016/8 N	-	001989	*88,70
----------	---	--------	--------

Umschaltknarre mit Drehstange



- Antrieb 20 = 3/4"
- Oberfläche: verchromt, poliert
- DIN 3122, ISO 3315

Made In Germany

HAZET No.	l mm	EAN-No. 4000896+	sfr
-----------	------	------------------	-----

1016/2	620	001965	*286,-
--------	-----	--------	--------

2teilig
Inhalt:
1014 1016

Verlängerung



- Antrieb 20 = 3/4"
- mit Kugel und Stiftsicherung
- mit Ausrastbolzen für Stiftsicherung
- 1017-8 = DIN 3123, ISO 3316
- Oberfläche: verchromt, poliert

Made In Germany

HAZET No.	l mm	EAN-No. 4000896+	sfr
1017-3	75	001996	45,50
1017-8	200	002016	60,-



- Antrieb 20 = 3/4"
- DIN 3123, ISO 3316

Made In Germany

HAZET No.	l mm	EAN-No. 4000896+	sfr
1018	400	002030	82,40

Kraft-Verlängerung



- Für Maschinenbetätigung
- Antrieb 20 = 3/4"
- Oberfläche: brüniert

Made In Germany

Kraft-Verlängerung

HAZET No.	l mm	EAN-No. 4000896+	sfr
1005 S- 7	175	001774	99,40
1005 S-13	330	001767	169,-

Universalgelenk



- Antrieb 20 = 3/4"
- mit Kugel und Stiftsicherung
- mit Ausrastbolzen für Stiftsicherung
- Oberfläche: verchromt
- DIN 3123, ISO 3316

Made In Germany

HAZET No.	l mm	EAN-No. 4000896+	sfr
1021	105	002054	142,90

Kraft-Gelenkstück



- Für Maschinenbetätigung
- Antrieb 20 = 3/4"
- Oberfläche: brüniert

Made In Germany

HAZET No.	l mm	EAN-No. 4000896+	sfr
1006 S	99	001781	145,30

Adapter



- Antrieb 20 = 3/4"
- mit Ausrastbolzen für Stiftsicherung
- Oberfläche: verchromt
- DIN 3123, ISO 3316

Made In Germany

HAZET No.	l mm	EAN-No. 4000896+	sfr
-----------	------	------------------	-----

1058-1	60,6	002061	49,-
1058-2	52,3	002078	34,20
1058-02	-	111763	11,50



Handwerkzeuge - 20 3/4 Steckschlüssel-Programm

Kraft-Adapter



- Für Maschinenbetätigung
- □ Antrieb 20 = 3/4"
- Oberfläche: phosphatiert
- **Made In Germany**

HAZET No.	l mm	EAN-No. 4000896+	sfr
1007 S-1	56	001804	53,60
1007 S-2	65	001828	61,70

O-Ring und Verbindungsstift



- Für alle Verbindungen □ 20 = 3/4"
- **Made In Germany**

HAZET No.	S mm	EAN-No. 4000896+	sfr
1000 S-G 1736	∅ 36x5	001354	3,70
1000 S-H 1736	∅ 4x36	001361	0,60

Steckschlüssel-Satz (6kt.)

□ 20 3/4"



578 x 235 x 88 mm

- □ Antrieb 20 = 3/4"
- **15teilig**, in Metall-Koffer (HAZET-blau) In Kunststoff-Einlage
- **Made In Germany**

Inhalt:
1000-Z-22 24 27 30 32
36 38 41 46 50
1014 1015-1 1016
1017-8 1018

HAZET No.	EAN-No. 4000896+	sfr
1000	000616	*1.015,-

Steckschlüssel-Satz (6kt.)

□ 20 3/4"



578 x 235 x 88 mm

- □ Antrieb 20 = 3/4"
- **18teilig**, in Metall-Koffer (HAZET-blau) In Kunststoff-Einlage
- **Made In Germany**

Inhalt:
1000-Z-22 24 27 30 32 36
38 41 46 50 55 60
1014 1015-1 1016
1017-8 1018 1021

HAZET No.	EAN-No. 4000896+	sfr
1002	001736	1.290,-

Steckschlüssel-Satz (Doppel-6kt.)

□ 20 3/4"



578 x 235 x 88 mm

- □ Antrieb 20 = 3/4"
- **15teilig**, in Metall-Koffer (HAZET-blau) In Kunststoff-Einlage
- **Made In Germany**

Inhalt:
1000-Z-22 24 27 30 32
36 38 41 46 50
1014 1015-1 1016
1017-8 1018

HAZET No.	EAN-No. 4000896+	sfr
1000 Z	001477	1.015,-

Steckschlüssel-Satz (Doppel-6kt.)

□ 20 3/4"



578 x 235 x 88 mm

- □ Antrieb 20 = 3/4"
- **18teilig**, in Metall-Koffer (HAZET-blau) In Kunststoff-Einlage
- **Made In Germany**

Inhalt:
1000-Z-22 24 27 30 32
36 38 41 46 50
1000-55 60
1014 1015-1 1016
1017-8 1018 1021

HAZET No.	EAN-No. 4000896+	sfr
1002 Z	001743	1.290,-

Steckschlüssel-Satz (Doppel-6kt.)

□ 20 3/4"



578 x 235 x 88 mm

- **Amerik. Maße**
- □ Antrieb 20 = 3/4"
- **21teilig**, in Metall-Koffer (HAZET-blau) In Kunststoff-Einlage
- **Made In Germany**

Inhalt:
1000 AZ-7/8 15/16 1 1 1/16 1 1/8
1 3/16 1 1/4 1 5/16 1 3/8 1 7/16
1 1/2 1 5/8 1 3/4 1 13/16 1 7/8 2
1014 1015-1 1016
1017-8 1018

HAZET No.	EAN-No. 4000896+	sfr
1000 AZ	000982	1.316,-

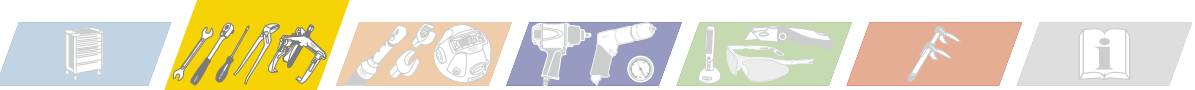

HAZET – Steckschlüssel-Programm 25 1"

- ✓ Steckschlüssel-Sätze
- ✓ Umschaltknarren-Köpfe
- ✓ Steckschlüssel-Einsätze
- ✓ Universal-Gelenke
- ✓ Verlängerungen, Adapter und und und ...



25 T Steckschlüssel-Programm

Doppel-6kt.-Steckschlüssel-Einsatz



- □ Antrieb 25 = 1"
- Griffig, gerändelt
- Für Handbetätigung
- Mit Ausrastbolzen für Stiftsicherungen
- Oberfläche: verchromt, poliert
- DIN 3124, ISO 2725-1

Made In Germany

* = außerhalb der DIN-Reihe

HAZET No.	l mm	d ₁ mm	d ₂ mm	t mm	EAN-No. 4000896+	sfr
1100 Z-32 *	60	48	46	22	002511	77,70
1100 Z-36 *	67	52	48	28,5	002528	88,10
1100 Z-41	68	57	48	29,5	002535	90,40
1100 Z-46	72	62	48	32	002542	100,60
1100 Z-50	74	68	48	35	002559	115,40
1100 Z-55	78	74	48	36,5	002566	137,10
1100 Z-60	83	80	48	40,5	002573	166,10
1100 Z-65	86	88	60	43,5	002580	206,80
1100 Z-70	89	96	60	46,5	002603	237,-
1100 Z-75	92	102	60	49,5	002610	300,30
1100 Z-80	94	108,5	60	52,5	002627	321,20

Kraft-Steckschlüssel-Einsatz (6kt.)



- Für alle elektrisch oder mit Druckluft angetriebenen Maschinenschrauber (Dreh- und Schlagschrauber)
- Für extrem hohe Beanspruchung
- □ Antrieb 25 = 1"

Kraft-Steckschlüssel-Einsatz (6kt.)

- Oberfläche: phosphatiert
- DIN 3124, ISO 2725-1

Made In Germany

* = außerhalb der DIN-Reihe

HAZET No.	l mm	d ₁ mm	d ₂ mm	t mm	EAN-No. 4000896+	sfr
1100 S-24	58	41,5	54	17	002207	83,20
1100 S-27	60	45	54	19	002214	83,20
1100 S-30	62	49	54	21	002221	84,10
1100 S-32	63	51,5	54	21	002238	84,10
1100 S-33 *	63	52,5	54	21	002252	84,10
1100 S-34	63	53,5	54	22	002269	85,90
1100 S-36	67	56,5	54	23	002276	88,70
1100 S-41	70	63	54	26	002290	110,60
1100 S-46	76	69,5	54	28	002320	123,60
1100 S-50	82	74,5	54	30	002344	159,-
1100 S-55	87	81	54	32	002351	173,20
1100 S-60	91	87	54	34	002375	206,70



- Lange Ausführung
- Für Maschinenbetätigung
- □ Antrieb 25 = 1"
- Oberfläche: phosphatiert
- DIN 3124, ISO 2725-1

Made In Germany

HAZET No.	l mm	d ₁ mm	d ₂ mm	t mm	EAN-No. 4000896+	sfr
1100 S Lg-24	110	41,5	54	17	002405	126,90
1100 S Lg-27	110	45	54	19	002412	136,20
1100 S Lg-30	110	49	54	21	002429	139,90
1100 S Lg-32	110	51,5	54	21	002436	141,80
1100 S Lg-33	110	52,5	54	21	002443	145,40
1100 S Lg-36	110	56,5	54	23	002467	145,40
1100 S Lg-38	110	59	54	24	002474	157,70
1100 S Lg-41	110	63	54	26	002481	172,70
1100 S Lg-46	110	69,5	54	28	002498	199,20

Kraft-Steckschlüssel-Einsatz (6kt.)



- □ Antrieb 25 = 1"
- Griffig, gerändelt
- Für Handbetätigung
- Mit Ausrastbolzen für Stiftsicherungen
- Oberfläche: phosphatiert
- DIN 3124, ISO 2725-1

Made In Germany

HAZET No.	l mm	d ₁ mm	d ₂ mm	t mm	EAN-No. 4000896+	sfr
1104 S-32	270	48,5	54	30,5	002665	194,20

Drehstange



- Mit Kugel und Stiftsicherung
- Für Schiebestück HAZET 1115-1 oder Knarrenkopf HAZET 1116
- Oberfläche: verchromt

Made In Germany

HAZET No.	l mm	EAN-No. 4000896+	sfr
1114	700	003150	143,-

Schiebestück



- ■ Antrieb 25 = 1"
- Mit Kugelsicherung
- Für Drehstange HAZET 1114
- Oberfläche: verchromt, poliert

Made In Germany

HAZET No.	l mm	EAN-No. 4000896+	sfr
1115-1	80	003167	63,30



Handwerkzeuge - 25 1 Steckschlüssel-Programm

Geniales Werkzeug

Schiebestück mit Drehstange



- Antrieb 25 = 1"
- Oberfläche: verchromt, poliert

Made In Germany

HAZET No.	l / mm	EAN-No. 4000896+	sfr
-----------	--------	------------------	-----

2teilig

Inhalt:

1114	1115-1		
1115/2	700	003181	206,30

Umschalt-Knarrenkopf



- Antrieb 25 = 1"
- mit Kugel und Stiftsicherung
- Schaft mit Ausrastbolzen für Stiftsicherung
- Knarr-Rad 32 Zähne
- Oberfläche: verchromt
- DIN 3122, ISO 3315

Made In Germany

HAZET No.	l / mm	EAN-No. 4000896+	sfr
-----------	--------	------------------	-----

1116	195	003198	362,-
------	-----	--------	-------

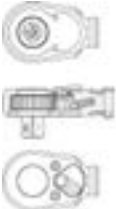

Ersatzteil-Satz Schalthebel

bestehend aus: Schalthebel, Schrauben, Kugel, Druckfeder für 1116, 6150-1 CT, 6160-1 CT

1116/6	-	003228	7,80
--------	---	--------	------

Ersatzteil-Satz Knarr-Rad 25 = 1"

bestehend aus: Schalthebel, Schrauben, Kugel, Druckfeder, Sperrstück, Knarr-Rad für 1116, 6160-1 CT

1116/8 N	-	003235	108,20
----------	---	--------	--------

Umschaltknarre mit Drehstange



- Antrieb 25 = 1"
- Oberfläche: verchromt, poliert
- DIN 3122, ISO 3315

Made In Germany

HAZET No.	l / mm	EAN-No. 4000896+	sfr
-----------	--------	------------------	-----

2teilig

Inhalt:

1114	1116		
1116/2	824	003211	505,-

Verlängerung



- □ Antrieb 25 = 1"
- mit Kugel und Stiftsicherung
- mit Ausrastbolzen für Stiftsicherung
- Oberfläche: verchromt, poliert
- DIN 3123, ISO 3316

Made In Germany

HAZET No.	l / mm	EAN-No. 4000896+	sfr
-----------	--------	------------------	-----

1117- 8	200	003259	116,80
1117-16	400	003242	162,40

Kraft-Verlängerung



- Für Maschinenbetätigung
- □ Antrieb 25 = 1"
- Oberfläche: phosphatiert

Made In Germany

HAZET No.	l / mm	EAN-No. 4000896+	sfr
-----------	--------	------------------	-----

1105 S- 7	180	002702	152,40
1105 S-13	330	002696	193,10

Universalgelenk



- □ Antrieb 25 = 1"
- mit Kugel und Stiftsicherung
- mit Ausrastbolzen für Stiftsicherung
- Oberfläche: verchromt

Made In Germany

HAZET No.	l / mm	EAN-No. 4000896+	sfr
-----------	--------	------------------	-----

1121	144	003273	266,-
------	-----	--------	-------

Kraft-Gelenkstück



- Für Maschinenbetätigung
- □ Antrieb 25 = 1"
- Oberfläche: brüniert

Made In Germany

HAZET No.	l / mm	EAN-No. 4000896+	sfr
-----------	--------	------------------	-----

1106 S	125	002719	218,60
--------	-----	--------	--------

Adapter



- Antrieb 25 = 1"
- mit Ausrastbolzen für Stiftsicherung
- Antrieb 20 = 3/4"
- mit Kugel- und Stiftsicherung
- Oberfläche: verchromt
- DIN 3123, ISO 3316

Made In Germany

HAZET No.	l / mm	EAN-No. 4000896+	sfr
-----------	--------	------------------	-----

1158-2	70	003297	82,20
--------	----	--------	-------



- Antrieb 25 = 1"
- Antrieb 20 = 3/4"
- Oberfläche: phosphatiert

Made In Germany

HAZET No.	l / mm	EAN-No. 4000896+	sfr
-----------	--------	------------------	-----

1107 S	70	002733	114,-
--------	----	--------	-------

O-Ring und Verbindungsstift



- Für alle Verbindungen □ 25 = 1"

Made In Germany

HAZET No.	S mm	EAN-No. 4000896+	sfr
-----------	------	------------------	-----

1100 S-G 2260	Ø 45x7	002382	3,90
1100 S-H 2260	Ø 5x45	002399	0,60

Steckschlüssel-Satz (Doppel-6kt.)



759 x 305 x 115 mm

- Antrieb 25 = 1"
- 17teilig, in Metall-Koffer (HAZET-blau)

Made In Germany

Inhalt:

1100 Z-32	36	41	46	50
	55	60	65	70
	75	80		
1114	1115-1	1116	1117-8	16
				1121

HAZET No.	EAN-No. 4000896+	sfr
-----------	------------------	-----

1100 Z	002504	2.912,-
--------	--------	---------

HAZET TORX® Werkzeuge

- ✓ **Schraubwerkzeug-Sätze**
- ✓ **Doppel-Ringschlüssel ab Seite 70**
- ✓ **TORX® HEXAnamic-Schraubendreher ab Seite 111**
- ✓ **TORX® trinamic®-Schraubendreher ab Seite 112**
- ✓ **Steckschlüssel-Einsätze 6.3 1/4 10 3/8 12.5 1/2 ab Seite 76**
- ✓ **Winkelschraubendreher-Sätze ab Seite 116**
- ✓ **Schraubendreher-Einsätze (Bits) ab Seite 117**

Vergleich

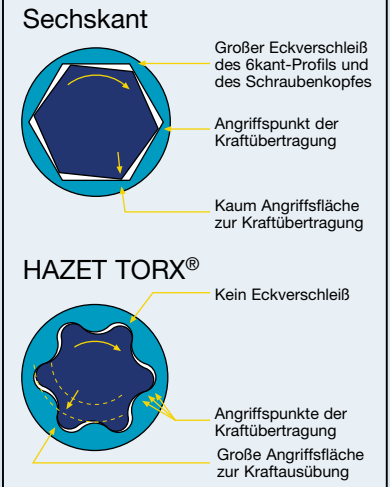

Vorteile von TORX® Schrauben und Werkzeugen:

- Übertragbarer Schraubendrehmoment richtet sich nur nach Querschnitt und Festigkeit – keine Begrenzung mehr durch Antriebsprofile (z. B. wie beim Innen-sechskant).
- Kraftübertragung beim Schraubanzug durch Flächenberührung bewirkt erhebliche Verminderung der Deformation des Antriebsprofils – schont so das Werkzeug und verlängert die Lebensdauer.
- Bessere Angriffsverhältnisse von TORX® Schrauben ermöglicht kleinere Schraubenkopfausführungen als bei herkömmlichen Schrauben – das Ergebnis sind raumsparendere Konstruktionen insbesondere bei beengten Platzverhältnissen.
- Ausgeprägtes TORX® Profil stellt funktionsgerechte Einführung beim Anzug sicher – Schräghalten wird ausgeschlossen, Ansetzen erleichtert und Ausdrängkräfte entfallen.



TORX® ist eine Marke der Fa. Acument Intellectual Properties LLC.

HAZET® ist Inhaber der Fertigungs-Lizenz für TORX® Werkzeuge

TORX® Schraubwerkzeug-Satz

- □ Antrieb 6,3 = 1/4" und 12,5 = 1/2"
- Gängigste Werkzeuge für **Innen und Außen TORX® Schrauben**

64teilig, in Metall-Koffer (HAZET-blau)
In Kunststoff-Einlage

Made In Germany

Inhalt:

- 609-E 6 x E 8 E 10 x E 12 E 14 x E 18 E 20 x E 24
- 803-T 6 T 8 T 10 T 15 T 20 T 25 T 30
- 850-E 4 E 5 E 6 E 8 E 10
- 850 S-E 4 E 5 E 6 E 8 E 10
- 900-E 10 E 12 E 14 E 18 E 20 E 24
- 900 S-E 10 E 12 E 14 E 18 E 20 E 24
- 992-T 40 T 45 T 50 T 55 T 60
- 995 S-T 30 T 40 T 50 T 55 T 60
- 2115-T 8 T 10 T 15 T 20 T 25 T 27 T 30 T 45 T 50 T 55 T 60
- 2223-T 8 T 9 T 10 T 15 T 20 T 25 T 30
- 2224-T 40 T 45 T 50



435 x 215 x 62 mm

HAZET No.

1555/64

EAN-No. 4000896+ sfr

003679 1.147,-

TORX® Schraubwerkzeug-Satz



185 x 153 x 52 mm

1/9

- □ Antrieb 6,3 = 1/4", 10 = 3/8" und 12,5 = 1/2"

- Für **Außen TORX® Schrauben**

9teilig, in SmartCase (1/9) 165-S
In Safety-Insert-System,
2-Komponenten-Weichschaum-Einlage

Made In Germany

Inhalt:

- 850-E 4 E 5 E 6
- 880-E 8 E 10 E 12
- 900-E 14 E 18 E 20

HAZET No.

1557/9

EAN-No. 4000896+ sfr

003907 178,50



Handwerkzeuge - TORX® Werkzeuge

TORX® Schraubwerkzeug-Satz

TIN



185 x 153 x 52 mm

1/9

- □ Antrieb 6,3 = 1/4", 10 = 3/8" und 12,5 = 1/2"
- Für Innen TORX® Schrauben

10teilig, in SmartCase (1/9) 165-S
In Safety-Insert-System,
2-Komponenten-Weichschaum-Einlage

Made In Germany

Inhalt:

- 8502-T 8 T 10 T 15
- 8802-T 20 T 25 T 30
- 992-T 40 T 50 T 55 T 60

HAZET No.	EAN-No. 4000896+	sfr
1557/10	003716	255,-



TIN



355 x 235 x 65 mm

1/3

- Für Innen und Außen TORX® Schrauben

21teilig, in SmartCase (1/3) 165-L
In Safety-Insert-System,
2-Komponenten-Weichschaum-Einlage

Made In Germany

Inhalt:

- 880-E 5 E 6 E 7 E 8 E 10 E 11 E 1 E 14
- 8802-T 15 T 20 T 25 T 27 T 30 T 40 T 45 T 50
- 8815 8816 P 8820 8821-3 6

HAZET No.	EAN-No. 4000896+	sfr
1557/21	003822	551,-



TIN



355 x 235 x 65 mm

1/3

- Für Innen und Außen TORX® Schrauben

29teilig, in SmartCase (1/3) 165-L
In Safety-Insert-System,
2-Komponenten-Weichschaum-Einlage

TORX® Schraubwerkzeug-Satz

Made In Germany

Inhalt:

- 609-E 6 x E 8 E 10 x E 12 E 14 x E 18 E 20 x E 24
- 850-E 5 E 6 E 7 E 8
- 880-E 10 E 12 E 14
- 900-E 10 E 12 E 14
- 992-T 55 T 60
- 2223-T 10 T 20 T 25 T 27 T 30
- 2223-T 30 H 2223 Lg-T 25
- 2224-T 40 T 45 T 50 2250-1 3 5

HAZET No.	EAN-No. 4000896+	sfr
1557/29	003846	524,-



185 x 153 x 52 mm

1/9

- Doppelbestückung der Bits
 - Für Innen TORX® Schrauben
- 32teilig, in SmartCase (1/9) 165-S
In Safety-Insert-System,
2-Komponenten-Weichschaum-Einlage

Made In Germany

Inhalt:

- 2223-T 6 T 7 T 8 T 9 T 10 T 15 T 20 T 25 T 27 T 30 à 2
- 2224-T 40 T 45 T 50 T 55 à 2
- 2250-1 2 3 5

HAZET No.	EAN-No. 4000896+	sfr
1557/32	003860	355,-



TIN



355 x 235 x 65 mm

1/3

- Für Innen und Außen TORX® Schrauben

58teilig, in SmartCase (1/3) 165-L
In Safety-Insert-System, 2-Komponenten-Weichschaum-Einlage

Made In Germany

Inhalt:

- 609-E 6 x E 8 E 10 x E 12 E 14 x E 18 E 20 x E 24
- 803-T 6 T 7 T 8 T 9 T 10 T 15 T 20 T 25 T 27 T 30
- 850-E 4 E 5 E 6 E 7 E 8
- 880-E 10 E 11 E 12 E 14
- 8802-T 40 T 45
- 900-E 16 E 18 E 20 E 24
- 992-T 50 T 55 T 60
- 2115-T 6 T 7 T 8 T 9 T 10 T 15 T 20 T 25 T 27 T 30 T 40
- 2223-T 6
- 2223-T 7 H T 8 H T 9 H T 10 H T 15 H T 20 H T 25 H T 27 H T 30 H T 40 H
- 2223 Lg-T 25 2250-1 2 2264

TORX® Schraubwerkzeug-Satz

HAZET No.	EAN-No. 4000896+	sfr
1557/58	003884	1.015,-

TORX® Schraubendreher-Steckschlüsseinsatz-Satz

6.3 1/4 10 3/8 12.5 1/2



Made In Germany

HAZET No.	EAN-No. 4000896+	sfr
163-218/10	168248	*193,-

10teilig
In Safety-Insert-System,
2-Komponenten-Weichschaum-Einlage
1/9 (172 x 114 mm)/SmartCase S

- 8502-T 8 T 10 T 15
- 8802-T 20 T 25 T 30
- 992-T 40 T 50 T 55 T 60

TORX® Werkzeug-Satz

12.5 1/2



Made In Germany

HAZET No.	EAN-No. 4000896+	sfr
163-245/12	178049	*206,-

12teilig
In Safety-Insert-System,
2-Komponenten-Weichschaum-Einlage
1/9 (172 x 114 mm)/SmartCase S

- 900-E 10 E 12 E 14 E 16 E 18 E 20
- 992-T 30 T 40 T 45 T 50 T 55 T 60

6.3 1/4

Made In Germany

HAZET No.	EAN-No. 4000896+	sfr
163-251/14	178063	151,-

14teilig
In Safety-Insert-System, 2-Komponenten-Weichschaum-Einlage 172 x 50 mm

- 850-E 4 E 5 E 6 E 7 E 8 E 10 E 11
- 8802-T 10 T 15 T 20 T 25 T 27 T 30 T 40

10 3/8

Made In Germany

HAZET No.	EAN-No. 4000896+	sfr
163-252/9	178070	148,40

9teilig
In Safety-Insert-System, 2-Komponenten-Weichschaum-Einlage 172 x 50 mm

- 880-E 8 E 10 E 12 E 14
- 8802-T 25 T 30 T 40 T 45 T 50

HAZET – Schraubendreher

Perfekte Werkzeuge für perfekte Ergebnisse

- ✓ **HEXAnamic**-Schraubendreher
- ✓ **trinamic**®-Schraubendreher
- ✓ **Schraubendreher mit Schlagkappe**
- ✓ **Elektriker-Schraubendreher (VDE)**
- ✓ **Elektronik-Schraubendreher**
- ✓ **Winkel-Schraubendreher und und und ...**
- ✓ **Klingen aus hochwertigem Spezialstahl**
- ✓ **Ergonomische Griffe – vermindern Druckstellen an den Händen**
- ✓ **Immer das richtige Profil:**
- ✓ **Klingen mit Sechskant-Ansatz für höhere Drehmomente**

HEXAnamic-Schraubendreher-Programm

Nach neuesten ergonomischen Erkenntnissen anatomisch geformte Schraubendreher



Ausgeübtes Drehmoment	Herkömmliche Schraubendreher	HEXAnamic-Schraubendreher
0	0	0
10	~10	~15
20	~20	~35
30	~30	~60

Komponente 2 (hart):
Stabilität gegenüber äußeren Schlagwirkungen

HEXAnamic®-Griff = geringe Belastung

Herkömmlicher Griff = hohe Belastung

Komponente 3 (weich):
Für ausgeprägten Abgleit-schutz bei axialem Anpressdruck

Rutsicher auch bei överschmierten Händen

6 vertiefte Griffzonen
für optimale Kraftübertragung

Größenoptimierte Schnell-drehzone

Versetzter 6-kant im vorderen Griffbereich:
– Optimierter Abgleit-schutz
– Gegen unkontrolliertes Wegrollen des Schraubendrehers

Komponente 1 (hart): Optimale Klingenfizierung

Grau beschichtete Spitze für **perfekten Halt im Schraubprofil**

Unsere Klassiker

- ✓ 3-Komponenten-Griff
- ✓ Schraubendreher mit **Schlagkappe** für mehr Power

- ✓ **trinamic**®
1-Komponenten-Griff, ergonomisch und hoch-belastbar

Schraubendreher/Bits



Handwerkzeuge – Schraubendreher / Bits

HEXAnamic®-Schraubendreher



- 3-Komponenten-Griff, gestaltet nach **neuesten ergonomischen Erkenntnissen in Zusammenarbeit mit führenden Arbeitswissenschaftlern in Deutschland:**
 - Komponente 1 (hart): optimale Klingenfixierung
 - Komponente 2 (hart): Stabilität gegenüber äußeren Schlägeinwirkungen
 - Komponente 3 (weich): für ausgeprägten Abgleitschutz bei axialem Anpressdruck
- Anatomisch geformt für die perfekte Kopplung zwischen Hand und Schraubendreher
- Versetzter 6-kant im vorderen Griffbereich:
 - **Optimierter Abgleitschutz**
 - Gegen unkontrolliertes Wegrollen des Schraubendrehers
- Rutschsicher auch bei ölverschmierten Händen
- Größenoptimierte Schnelldrehzone
- Resistent gegen Benzin, Säure, Skydrol, Bremsflüssigkeit etc.
- Mit grau beschichteten Spitzen für optimalen Korrosionsschutz und perfekten Halt der Klinge im Schraubenkopf



- Für **Schlitzschrauben**
Ab Größe 55 Klinge mit 6-kant-Ansatz als Schlüsselhilfe zum Aufbringen hoher Lösekräfte
- Oberfläche: verchromt
- ISO 2380-1:2004, ISO 2380-2:2004

HAZET No.	l ₁ mm	l ₂ mm	□ mm	≡ mm	EAN-No. 4000896+	sfr
802- 30	80	179	3,5	0,6	144785	9,30
802- 40	100	199	4	0,8	144808	10,60
802- 55	125	239	5,5	1	144815	18,80
802- 65	150	264	6,5	1,2	144822	20,70
802- 80	150	279	8	1,2	144839	26,90
802-100	175	304	10	1,6	144846	32,20
802-120	200	329	12	2	144853	38,80



- Für **Kreuzschlitzschrauben PH**
- Größe PH 3 Klinge mit 6kt.-Ansatz
- ISO 8764-1:2004, ISO 8764-2:2004

HAZET No.	● mm	l ₁ mm	l ₂ mm	EAN-No. 4000896+	sfr
802-PH 0	-	60	159	144860	10,50
802-PH 1	-	80	194	144884	12,30
802-PH 2	-	100	214	144907	17,-
802-PH 3	13	150	279	144921	28,80



- Für **Pozidrivschrauben PZ**
- Größe PZ 3 Klinge mit 6kt.-Ansatz
- ISO 8764-1:2004, ISO 8764-2:2004

HEXAnamic®-Schraubendreher

HAZET No.	● mm	l ₁ mm	l ₂ mm	EAN-No. 4000896+	sfr
802-PZ 0	-	60	159	145058	11,90
802-PZ 1	-	80	194	145065	14,30
802-PZ 2	-	100	214	145072	20,10
802-PZ 3	13	150	279	145089	35,10

HEXAnamic® TORX® Schraubendreher

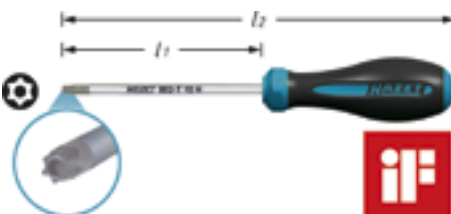

- Für **tamper resistant TORX® Schrauben** (Innen TORX® Schrauben mit Zapfen)
- Mit stirnseitiger Bohrung

HAZET No.	l ₁ mm	l ₂ mm	● mm	EAN-No. 4000896+	sfr
802-T 8 H	60	159	2,31	145102	17,20
802-T 9 H	60	159	2,50	145119	17,20
802-T 10 H	80	179	2,74	145126	17,20
802-T 15 H	80	179	3,27	145133	18,10
802-T 20 H	100	179	3,86	145140	18,10
802-T 25 H	100	214	4,43	145164	18,50
802-T 27 H	115	214	4,99	145171	19,-
802-T 30 H	115	229	5,52	145188	20,10
802-T 40 H	130	229	6,65	145195	22,30
802-T 45 H	130	259	7,82	145201	27,10

TRInamicULTRA-Schraubendreher



- Für **Schlitzschrauben**
- Kurze Form
- 2-Komponenten-Griff
- **Made In Germany**

HAZET No.	l ₁ mm	l ₂ mm	□ mm	≡ mm	EAN-No. 4000896+	sfr
801 K-35	25	89	3,5	0,6	079964	14,20
801 K-55	25	89	5,5	1	079971	16,50
801 K-80	25	89	8	1,2	079988	16,90



- Für **Kreuzschlitzschrauben PH**
- Kurze Form
- 2-Komponenten-Griff
- **Made In Germany**

HAZET No.	l ₁ mm	l ₂ mm	EAN-No. 4000896+	sfr
801 K-PH 1	25	89	080038	13,80
801 K-PH 2	25	89	080045	14,50

HEXAnamic®-Schraubendreher-Satz



HAZET No.	EAN-No. 4000896+	sfr
10teilig Inhalt: 802-30 40 55 65 80 100 802-PH 1 PH 2 801 K-55 801 K-PH 2		
802/10	145577	181,30
7teilig Inhalt: 802-T 8 H T 9 H T 10 H T 15 H T 20 H T 25 H T 30 H		
802 T H/7	145607	134,40

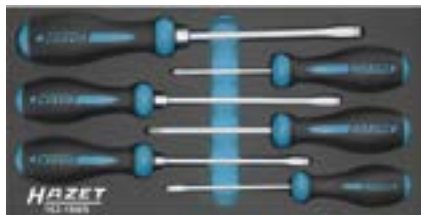

HAZET No.	EAN-No. 4000896+	sfr
6teilig In Safety-Insert-System, 2-Komponenten-Weichschaum-Einlage 1/3 (342 x 172 mm) / SmartCase L		
Inhalt: 802-40 55 65 80 PH 1 PH 2		
163-184/6	161461	*188,70

HEXAnamic® TORX® Schraubendreher-Satz

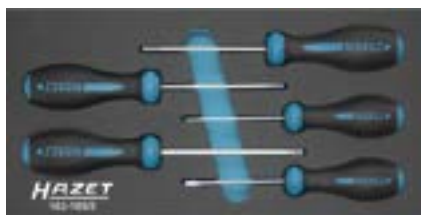

HAZET No.	EAN-No. 4000896+	sfr
5teilig In Safety-Insert-System, 2-Komponenten-Weichschaum-Einlage 1/3 (342 x 172 mm) / SmartCase L		
Inhalt: 802-T 10 H T 15 H T 20 H T 25 H T 30 H		
163-185/5	161478	*183,60



Schraubendreher/Bits

Schraubendreher



- Mit Griffen aus dem hochwertigen Kunststoff Durethan®
- Nach Schweizer Norm VSM 35601
- Schneiden abgesetzt, planparallel
- Chrom-Vanadium
- Klängen mattverchromt, Spitzen brüniert
- Geschmacksmusterschutz

HAZET No.	l ₁ mm	l ₂ mm	l ₃ mm	EAN-No. 4000896+	sfr
800-00	70	2,0	0,3	032037	6,80
800-0	80	2,5	0,4	032020	7,10
800-1	90	3,5	0,5	032044	8,10
800-2	100	4,0	0,6	032051	9,-
800-3	120	5,5	0,8	032068	11,60
800-4	140	6,5	1,0	032075	14,-
800-5	160	8,0	1,2	032082	16,50
800-6	180	10,0	1,6	032099	22,60
800-7	200	13,0	2,0	032105	27,30



- Für Kreuzschlitzschrauben PH

HAZET No.	l mm	EAN-No. 4000896+	sfr
800-PH 0	60	032136	10,40
800-PH 1	80	032143	12,60
800-PH 2	100	032150	17,90



- Für Pozidrivschrauben PZ

HAZET No.	l mm	EAN-No. 4000896+	sfr
800-PZ 2	100	032181	21,70

Schraubendreher-Sätze



* = in Werkzeug-Ordnung

HAZET No.	EAN-No. 4000896+	sfr
6teilig Inhalt: 800-1 2 3 4 5 6		
800/6 *	032198	*88,50
8teilig Inhalt: 800-1 2 3 4 5 800-PH 0 PH 1 PH 2		
800/8-1	032228	99,90

Schraubendreher ULTRA



- Nach Schweizer Norm VSM 35601
- Spezial-Stahl, mattverchromt
- Neuer 2-Komponenten-Griff, ballig für hohe Drehmomentübertragung, rutschsicher auch mit överschmierten Händen
- Resistent gegen Benzin, Säure, Skydrol, Bremsflüssigkeit etc.

HAZET No.	l mm	l ₂ mm	l ₃ mm	sfr
801 VSM-1	90	3,5	0,5	8,20
801 VSM-2	100	4,0	0,6	9,20
801 VSM-3	120	5,5	0,8	11,90
801 VSM-4	140	6,5	1,0	14,40

Schraubendreher ULTRA



HAZET No.	l mm	l ₂ mm	l ₃ mm	sfr
801 VSM-PH 1	80	-	-	12,80
801 VSM-PH 2	100	-	-	18,40

Schraubendreher-Satz ULTRA



HAZET No.	EAN-No. 4000896+	sfr
6teilig Inhalt: 801 VSM-1 2 3 4 PH 1 PH 2		
801 VSM/6	092130	*76,50

Schraubendreher-Satz

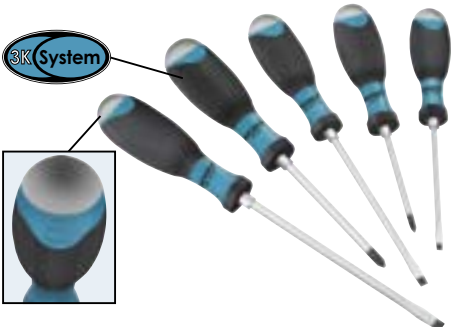

- Mit 6kt.-Ansatz (Schlüsselhilfe)
- Mit Schlagkappe für mehr Power
- Ergonomischer 3-Komponenten-Griff für hohe Kraftübertragung
- Farbe/ Griff: schwarz/ blau
- Oberfläche: Klinge mattverchromt, Spitze brüniert

HAZET No.	EAN-No. 4000896+	sfr
5teilig Inhalt: s 4,5 5,5 7 mm PH 1 PH 2		
810 U-1/5	179572	*62,70

Werkzeug-Satz in Safety-Insert-System



HAZET No.	EAN-No. 4000896+	sfr
5teilig In Safety-Insert-System, 2-Komponenten-Weichschaum-Einlage 1/3 (342 x 172 mm)/SmartCase L		
Inhalt: 810 U-1/5		
163-264/5	180592	94,20

trinamic® Schraubendreher



- Für Schlitzschrauben
- Mit trinamic-Griff
- Ergonomisch und hoch belastbar
- Hohe Kraftübertragung
- Oberfläche: verchromt, Spitze brüniert
- ISO 2380-2

* = Mit 6kt.-Ansatz als Schlüsselhilfe zum Aufbringen höherer Lösekräfte
+ = Angabe l₁ außerhalb ISO 2380-2

HAZET No.	l ₁ mm	l ₂ mm	l ₃ mm	l ₄ mm	EAN-No. 4000896+	sfr
803-20 +	63	143	2	0,4	077434	6,20
803-25	75	155	2,5	0,4	077441	6,20
803-30 +	80	160	3	0,5	077458	7,10
803-35	100	193	3,5	0,6	077465	9,-
803-40	100	193	4	0,8	077472	9,90
803-55	125	218	5,5	1	077489	12,40
803 S-55 *	125	235	5,5	1	089109	16,70
803- 65	150	260	6,5	1,2	077496	15,10
803- 80 *	150	272	8	1,2	077502	25,20
803-100 *	175	309	10	1,6	077519	30,20
803-120 *	200	334	12	2	077526	36,70
803-140 *	250	384	14	2,5	077533	46,10



- Für Kreuzschlitzschrauben PH
- Ab Größe PH 3 Klinge mit 6kt.-Ansatz
- DIN ISO 8764-2, ISO 8764-2

HAZET No.	l ₁ mm	l ₂ mm	EAN-No. 4000896+	sfr	
803-PH 0	-	60	138	077557	9,90
803-PH 1	-	80	168	077564	11,30
803-PH 2	-	100	200	077571	14,90
803-PH 3	13	150	265,5	077588	25,90
803-PH 4	16	200	325	077595	35,40

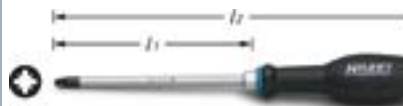

- Für Pozidrivschrauben PZ
- Codierring blau

HAZET No.	l ₁ mm	l ₂ mm	EAN-No. 4000896+	sfr
803-PZ 1	74,5	173	077632	13,-
803-PZ 2	94	210	077649	18,40

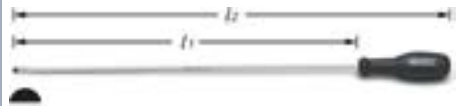

- Für tiefliegende Schlitzschrauben
- Extra lang

HAZET No.	l ₁ mm	l ₂ mm	l ₃ mm	l ₄ mm	EAN-No. 4000896+	sfr
803 Lg-55	410	520,5	5,5	1	077540	39,60

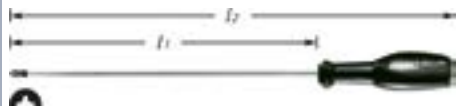

- Für tiefliegende Kreuzschlitzschrauben PH
- Extra lang

HAZET No.	l ₁ mm	l ₂ mm	EAN-No. 4000896+	sfr
803 Lg-PH 1	250	340	077601	29,40
803 Lg-PH 2	250	351	077618	42,40



Handwerkzeuge – Schraubendreher/ Bits

TORX® trinamic®-Schraubendreher



- Für Innen TORX® Schrauben
- Made In Germany

HAZET No.	l ₁ mm	l ₂ mm	mm	EAN-No. 4000896+	sfr
803-T 6	48	112	1,67	077670	11,10
803-T 7	48	112	1,99	077687	11,10
803-T 8	55	127	2,31	077694	11,10
803-T 9	55	127	2,50	077700	11,60
803-T 10	70	150	2,74	077717	12,-
803-T 15	70	150	3,27	077724	12,-
803-T 20	84	175	3,86	077731	12,20
803-T 25	84	175	4,43	077748	14,20
803-T 27	99	200	4,99	077755	14,20
803-T 30	99	200	5,52	077762	15,-
803-T 40	99	217	6,65	086214	19,-

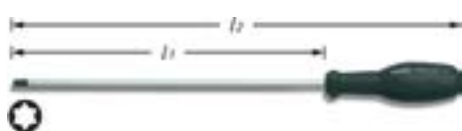

- Für Innen TORX® Schrauben
- Lange, schlanke Ausführung
- Anwendung z.B. im Bereich Armaturenbrett, Karosserie, Motor sowie Industrie-Anwendungen

HAZET No.	l ₁ mm	l ₂ mm	mm	EAN-No. 4000896+	sfr
803 Lg-T 15	250	330	3,27	087785	19,90
803 Lg-T 20	250	343	3,86	087792	19,90
803 Lg-T 25	250	345	4,43	087808	21,60
803 Lg-T 30	250	360	5,52	087815	25,30

Elektriker-Schraubendreher



- siehe Kapitel VDE-/Elektriker-Werkzeuge Seite 146

Schraubendreher-Satz



HAZET No.	EAN-No. 4000896+	sfr
5teilig		
Inhalt:		
803-40 55 65		
803-PH 1 PH 2		
803/5	082209	67,90

Schraubendreher-Satz

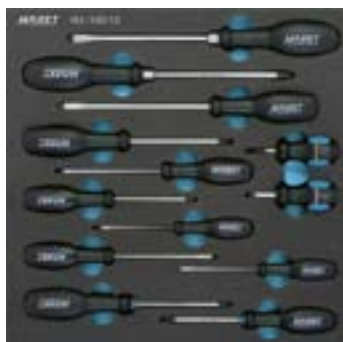

HAZET No.	EAN-No. 4000896+	sfr
13teilig		
In Safety-Insert-System, 2-Komponenten-Weichschaum-Einlage 2/3 (348 x 344 mm)		
Inhalt:		
801 K-55 801 K-PH 2		
803-25 30 35 40 65 80		
803-PZ 1 PZ 2		
803-PH 1 PH 2 PH 3		
163-100/13	145713	*240,70



HAZET No.	EAN-No. 4000896+	sfr
10teilig		
In Safety-Insert-System, 2-Komponenten-Weichschaum-Einlage 1/3 (342 x 172 mm) / SmartCase L		
Inhalt:		
803-25 30 35 40 65 80		
803-PH 1 PH 2		
801 K-55 801 K-PH 2		
163-94/10	145652	160,30

Clip-Schraubendreher



- Der vielseitige Schraubendreher für den Alltag – stets griffbereit
- Faserverstärkter Schaber für das schonende Entfernen z.B. von Aufklebern
- Mit Clip zum Einstecken z.B. in Brust- und Ärmeltaschen
- Clip drehbar – zur besseren Handhabung beim Schrauben

Clip-Schraubendreher

- Für Schlitzschrauben
- Oberfläche: Klinge verchromt
- Made In Germany

HAZET No.	l ₁ mm	l ₂ mm	mm	mm	EAN-No. 4000896+	sfr
805 C-25	30	130	2,5	0,4	089123	18,90

Elektronik-Schraubendreher



- Neue Griffe, neues Design
- Für kleinste Schrauben
- Mit drehbarem Zentrierknopf
- Sicherer Halt durch breite Griffrollen
- Für Schlitzschrauben
- Codierring grau
- Oberfläche: Spitze brüniert

HAZET No.	l ₁ mm	l ₂ mm	mm	mm	EAN-No. 4000896+	sfr
805-02	60	153	2	0,4	032594	10,60
805-025	75	168	2,5	0,4	032600	10,60
805-03	75	168	3	0,5	032617	10,60

Elektronik-Schraubendreher-Satz



HAZET No.	EAN-No. 4000896+	sfr
7teilig, in Kunststoff-Kasten		
Inhalt:		
805-015 02 025 03		
805-PH 00 PH 0 PH 1		
805/7	032655	94,80
7teilig, in Kunststoff-Kasten		
Inhalt:		
808-T 5 T 6 T 7 T 8 T 9 T 10 T 15		
808/7	055050	136,30

Spannungsprüfer

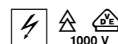

- 220–250 V nach VDE 0680
- Schlitzklinge mit Hohlchliff
- Extra langer Griff, 92 mm
- Mit Clip
- Defekte Soffitte nach VDE nicht auswechselbar
- Made In Germany

HAZET No.	l ₁ mm	l ₂ mm	mm	EAN-No. 4000896+	sfr
839-1	58	150	2,8	035670	6,40

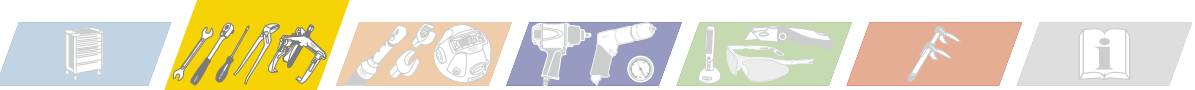

Schraubendreher/Bits

Flexible Sechskant-Steckschlüssel



- Für z.B. Schlauchschellen an Kühlwasserschläuchen
- Flexible Klinge
- Ergonomischer Griff

Made In Germany

HAZET No.	l ₁ mm	l ₂ mm	EAN-No. 4000896+	sfr
426- 5	190	300	019243	48,10
426- 6	190	300	019250	48,10
426- 7	190	300	019267	48,10
426- 8	190	300	019274	48,10
426-10	190	300	019236	50,90

Flexibler Steckgriff



- **Antrieb 6,3 = 1/4"**
- Flexible Wellen ermöglichen das Umgehen von Störkanten sowie sicheres und schnelles Arbeiten auch bei beengten Platzverhältnissen
- Speziell zur Betätigung von Schneckenwind-Schlauchschellen an Kraftstoffleitungen, Kühlmittelschläuchen etc.

Made In Germany

HAZET No.	l mm	EAN-No. 4000896+	sfr
870-2	130	050536	56,90

Sechskant-Steckschlüssel

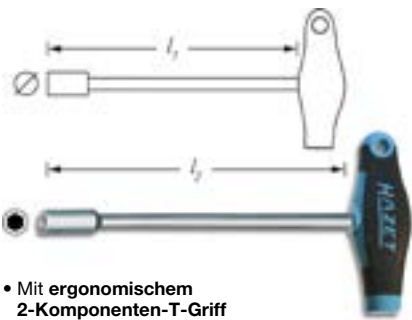

- Mit **ergonomischem 2-Komponenten-T-Griff**
- Kurze Ausführung
- Oberfläche: verchromt

HAZET No.	Ø mm	l ₁ mm	l ₂ mm	EAN-No. 4000896+	sfr
428- 6	9	230	256	019397	25,30
428- 7	11	230	256	019410	25,60
428- 8	12	230	264	019427	26,30
428-10	14	230	264	019281	30,30
428-11	16	230	264	019304	30,30
428-12	17	230	264	019328	33,80
428-13	18	230	264	019335	39,-

Sechskant-Steckschlüssel-Satz

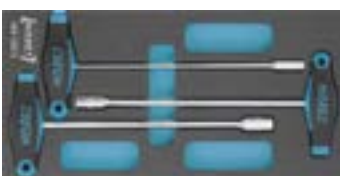

Sechskant-Steckschlüssel-Satz

HAZET No. EAN-No. 4000896+ sfr

3teilig
In Safety-Insert-System, 2-Komponenten-Weichschaum-Einlage 1/3 (342 x 172 mm)/SmartCase L
Inhalt:
428-8 10 13
163-122/3 153534 ***162,20**

Sechskant-Steckschlüssel

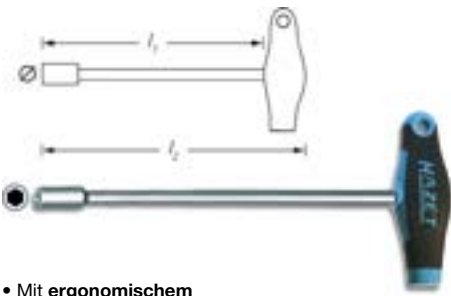

- Mit **ergonomischem 2-Komponenten-T-Griff**
- Lange Ausföhrung
- Oberfläche: verchromt

HAZET No.	Ø mm	l ₁ mm	l ₂ mm	EAN-No. 4000896+	sfr
428 Lg- 8	12	350	384	019601	27,90
428 Lg-10	14	350	384	019526	31,70
428 Lg-13	18	350	384	019557	39,90

Schraubendreher

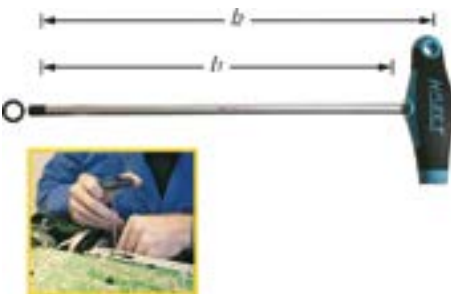

- Für **Innensechskant-Schrauben**
- Mit **ergonomischem 2-Komponenten-T-Griff**
- Oberfläche: verchromt, Spitze brüniert

HAZET No.	S mm	l ₁ mm	l ₂ mm	EAN-No. 4000896+	sfr
828- 2	2	100	118	034123	9,20
828- 2.5	2,5	110	118	034130	9,40
828- 3	3	150	168	034161	9,70
828- 4	4	150	176	034192	11,60
828- 5	5	200	226	034222	12,70
828- 6	6	200	234	034246	13,30
828- 8	8	200	234	034260	14,60
828-10	10	200	234	034109	25,30

TORX® Schraubendreher

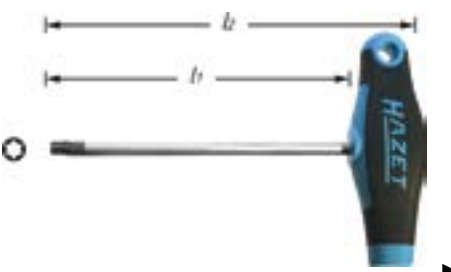

TORX® Schraubendreher

- Für **Innen TORX® Schrauben**
- Mit **ergonomischem 2-Komponenten-T-Griff**
- Oberfläche: verchromt, Spitze brüniert

HAZET No.	l ₁ mm	l ₂ mm	Ø mm	EAN-No. 4000896+	sfr
828-T 6	80	98	1,67	034451	10,20
828-T 7	80	98	1,99	034468	10,20
828-T 8	80	98	2,31	034475	12,-
828-T 9	80	98	2,50	034482	12,-
828-T 10	100	126	2,74	034291	14,-
828-T 15	100	126	3,27	034307	14,-
828-T 20	100	126	3,86	034321	14,-
828-T 25	110	136	4,43	034345	15,10
828-T 27	120	146	4,99	034376	16,10
828-T 30	130	156	5,52	034383	16,60
828-T 40	130	164	6,65	034413	18,30
828-T 45	130	164	7,82	034420	20,40
828-T 50	130	164	8,83	034437	25,-

T-Griff TORX® Schraubendreher-Satz



HAZET No. EAN-No. 4000896+ sfr

9teilig
In Safety-Insert-System, 2-Komponenten-Weichschaum-Einlage 1/3 (342 x 172 mm)/SmartCase L
Inhalt:
828-T 6 T 7 T 8 T 9 T 10
T 15 T 20 T 25 T 30
163-182/9 162352 ***193,50**

TORX® Schraubendreher

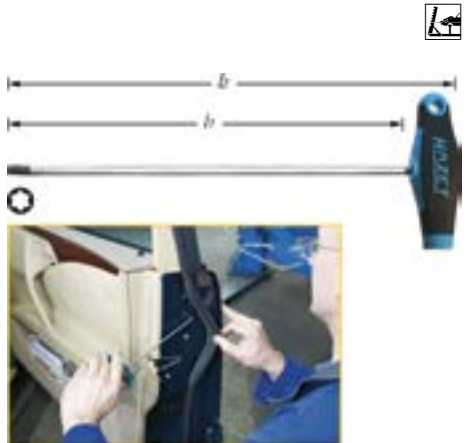

- Für **Innen TORX® Schrauben**
- **Extra lang**
- Mit **ergonomischem 2-Komponenten-T-Griff**
- Oberfläche: verchromt, Spitze brüniert

HAZET No.	l ₁ mm	l ₂ mm	Ø mm	EAN-No. 4000896+	sfr
828 Lg-T 20	200	226	3,86	139941	20,90
828 Lg-T 30	290	316	5,52	116638	28,90

• Zum Aus- und Einbau des **Türgriffs** an **MERCEDES-BENZ** Typ 168, Typ 169 (A-Klasse), Typ 245 (B-Klasse) und Typ 203 (C-Klasse)
• Einstellung **Scheinwerfer MERCEDES-BENZ** Actros
• Speziell zum Aus- und Einbau der **Scheinwerfer** an **AUDI** A4 ab Bj. 2004 sowie zum **Verschrauben der Kotflügel** an **BMW** E46



Handwerkzeuge – Schraubendreher/ Bits

Schraubendreher



- Für Innensechskant-Schrauben
- Mit ergonomischem 2-Komponenten-T-Griff mit seitlicher Klinge
- Effektiver und flexibler Einsatz bei verschiedenen Platzverhältnissen
- Oberfläche: verchromt, Spitze brüniert

HAZET No.	S mm	l ₁ mm	l ₂ mm	EAN-No. 4000896+	sfr
829-2	2	100	118	133796	9,80
829-2.5	2,5	100	118	133819	9,80
829-3	3	150	168	133826	10,20
829-4	4	150	176	133833	13,-
829-5	5	200	176	133840	14,-
829-6	6	200	234	133857	16,-

T-Griff-Schraubendreher-Satz



HAZET No.	EAN-No. 4000896+	sfr
163-189/6	162260	*172,20

6teilig
In Safety-Insert-System,
2-Komponenten-Weichschaum-Einlage
1/3 (342 x 172 mm)/SmartCase L

Inhalt:
829-2 2.5 3 4 5 6

TORX® Schraubendreher



- Für Innen TORX® Schrauben
- Mit ergonomischem 2-Komponenten-T-Griff mit seitlicher Klinge
- Effektiver und flexibler Einsatz bei verschiedenen Platzverhältnissen
- Oberfläche: verchromt, Spitze brüniert

HAZET No.	l ₁ mm	l ₂ mm	⌀ mm	EAN-No. 4000896+	sfr
829-T 15	100	126	3,27	133727	15,70
829-T 20	100	126	3,86	133734	15,70
829-T 25	110	136	4,43	133741	16,60

TORX® Schraubendreher

HAZET No.	l ₁ mm	l ₂ mm	⌀ mm	EAN-No. 4000896+	sfr
829-T 27	120	146	4,99	133758	17,80
829-T 30	130	156	5,52	133765	18,30
829-T 40	130	164	6,65	133772	21,10

Winkelschraubendreher



- Für Kreuzschlitzschrauben PH
- DIN 5208
- Made In Germany

HAZET No.	l ₁ mm	l ₂ mm	EAN-No. 4000896+	sfr
819-PH 1 + PH 2	125	20	033201	16,50



- Metrisch
- Für Innensechskant-Schrauben
- Oberfläche: vernickelt
- DIN ISO 2936
- Made In Germany

* = außerhalb der DIN-Reihe

HAZET No.	S mm	l ₁ mm	l ₂ mm	EAN-No. 4000896+	sfr
2100-015	1,5	46,5	15,5	011261	3,10
2100-02	2	52	18	011278	3,10
2100-025	2,5	58,5	20,5	011285	3,40
2100-03	3	66	23	011308	3,50
2100-035*	3,5	68,5	25,5	011315	3,50
2100-04	4	74	29	011322	3,50
2100-045*	4,5	77,5	30,5	011339	3,50
2100-05	5	85	33	011346	3,80
2100-06	6	96	38	011353	3,90
2100-07	7	102	41	011360	5,-
2100-08	8	108	44	011377	6,10
2100-09*	9	119	47	011391	7,60
2100-10	10	122	50	011407	8,50
2100-11*	11	130	53	011414	10,10
2100-12	12	137	57	011421	10,30
2100-13*	13	146	63	011438	11,80
2100-14	14	154	70	011445	16,20
2100-17	17	177	80	011452	23,80
2100-19	19	199	89	011469	28,20
2100-22	22	222	102	011476	45,90
2100-24	24	248	114	011483	58,20
2100-27	27	277	127	011490	96,70

- Amerik. Maße
- Für Innensechskant-Schrauben
- Oberfläche: vernickelt
- Made In Germany

HAZET No.	l ₁ mm	l ₂ mm	S _w mm	EAN-No. 4000896+	sfr
2100 A-5/64	52	18	5/64	011698	3,40
2100 A-3/32	58,5	20,5	3/32	011643	3,50
2100 A-1/8	66	23	1/8	011629	3,50
2100 A-5/32	74	29	5/32	011681	3,50
2100 A-3/16	84,5	32,5	3/16	011636	3,90
2100 A-7/32	90,5	35,5	7/32	011728	4,-
2100 A-1/4	96,5	38,5	1/4	011612	4,-
2100 A-9/16	108	44	9/16	011674	6,10
2100 A-3/8	121,5	49,5	3/8	011667	8,20
2100 A-1/2	144,5	62,5	1/2	011605	12,-
2100 A-9/16	154,5	69,5	9/16	011735	18,10
2100 A-5/8	176	76	5/8	011704	22,60
2100 A-3/4	199	89	3/4	011650	28,30

Winkelschraubendreher-Satz



- Metrisch
- 6teilig, in Kunststoff-Halter
- Made In Germany

Inhalt:
2100-03 04 05 06 08 10

HAZET No.	EAN-No. 4000896+	sfr
2100/6 H	011551	35,30



- Am Ring
- Made In Germany

HAZET No.	EAN-No. 4000896+	sfr
2100/7 R	011599	30,80

- Metrisch
- 7teilig
- Inhalt:
2100-02 025 03 04
05 06 08

2100/7 R	011599	30,80
----------	--------	-------

- Amerik. Maße
- 7teilig
- Inhalt:
2100 A-3/32 1/8 5/32 3/16 7/32 1/4 5/16

2100 A/7 R	011773	32,20
------------	--------	-------



- Made In Germany

HAZET No.	EAN-No. 4000896+	sfr
2100/10 P	011506	70,80

- Metrisch
- 10teilig, in Kunststoff-Tasche
- Inhalt:
2100-02 03 04 05 06
07 08 09 10 12

2100/10 P	011506	70,80
-----------	--------	-------

- Metrisch
- 14teilig, in Kunststoff-Tasche
- Inhalt:
2100-02 03 04 05 06
07 08 09 10 12
14 17 19 22

2100/14 P	011537	193,80
-----------	--------	--------

- Amerik. Maße
- 13teilig, in Kunststoff-Tasche
- Inhalt:
2100 A-5/64 3/32 1/8 5/32 3/16 7/32
1/4 9/16 5/8 1/2 9/16 5/8 3/4

2100 A/13 P	011766	141,30
-------------	--------	--------

Schraubendreher/Bits

Winkelschraubendreher-Satz



- Für Innensechskant-Schrauben
- Metrisch
- 6teilig, in Kunststoff-Klapphalter
- **Made In Germany**

Inhalt:
s 2,5 3 4 5 6 8

HAZET No.	EAN-No. 4000896+	sfr
2100/6 KH	072590	28,20

Winkelschraubendreher



- Extra lange Ausführung
- Für Innensechskant-Schrauben
- Metrisch
- Oberfläche: vernickelt
- DIN ISO 2936 L
- **Made In Germany**

HAZET No.	S mm	l1 mm	l2 mm	EAN-No. 4000896+	sfr
2100 Lg-02	2	102	18	011797	4,10
2100 Lg-025	2,5	114,5	20,5	011803	5,-
2100 Lg-03	3	129	23	011810	5,60
2100 Lg-04	4	144	29	011827	5,60
2100 Lg-05	5	165	33	011834	6,10
2100 Lg-06	6	186	38	011841	8,50
2100 Lg-08	8	208	44	011858	10,20
2100 Lg-10	10	234	50	011865	12,90
2100 Lg-12	12	262	57	011872	14,80
2100 Lg-14	14	294	70	011889	22,60



- Mit Kugelkopf, Kugelkopfseite = Schwenkbereich 20°
- Extra lange Ausführung
- Für Innensechskant-Schrauben
- Metrisch
- Oberfläche: vernickelt
- **Made In Germany**

HAZET No.	S mm	l1 mm	l2 mm	EAN-No. 4000896+	sfr
2105 Lg-015	1,5	91,5	15,5	011896	4,30
2105 Lg-02	2	102	18	011902	4,30
2105 Lg-025	2,5	114,5	20,5	011919	5,-
2105 Lg-03	3	129	23	011926	5,60
2105 Lg-04	4	144	29	011933	5,60
2105 Lg-05	5	165	33	011940	6,10
2105 Lg-06	6	186	38	011957	8,50
2105 Lg-07	7	207	43	011964	9,10
2105 Lg-08	8	208	48	011971	10,20
2105 Lg-10	10	234	55	011988	13,-
2105 Lg-12	12	262	68	011995	14,40

Winkelschraubendreher-Satz



- Mit Kugelkopf
- Extra lange Ausführung
- **Made In Germany**

HAZET No.	EAN-No. 4000896+	sfr
-----------	------------------	-----

• Metrisch
9teilig, in Kunststoff-Halter
Inhalt:
2105 Lg-015 02 025 03 04 05 06 08 10
2105 Lg/9 H 012015 63,80

• Amerik. Maße
10teilig, in Kunststoff-Halter
Inhalt:
2105 A Lg-0.05 1/16 5/64 3/32 1/8 5/32
3/16 7/32 1/4 5/16
2105 A Lg/10 H 083749 77,10

TORX® Winkelschraubendreher



- Für Innen TORX® Schrauben
- **Made In Germany**

HAZET No.	l1 mm	l2 mm	mm	EAN-No. 4000896+	sfr
2115-T 6	44,5	18,5	1,67	012220	7,60
2115-T 7	50,5	18,5	1,99	012244	7,60
2115-T 8	51	19	2,31	012251	7,60
2115-T 9	51	19	2,50	012268	8,-
2115-T 10	54	20	2,74	012121	8,50
2115-T 15	57,5	21,5	3,27	012138	8,70
2115-T 20	61	23	3,86	012145	9,-
2115-T 25	64,5	24,5	4,43	012152	10,10
2115-T 27	69,5	26,5	4,99	012169	10,40
2115-T 30	76	30	5,52	012176	10,90
2115-T 40	83	33	6,65	012183	11,80
2115-T 45	91	37	7,82	012190	14,20
2115-T 50	104	41	8,83	012206	15,70
2115-T 55	120	47	11,22	012213	22,30
2115-T 60	134	52	13,25	012237	30,30

TORX® Winkelschraubendreher-Satz



- Für Innen TORX® Schrauben
- Am Ring
- 7teilig
- **Made In Germany**

Inhalt:
2115-T 8 T 10 T 15 T 20 T 25 T 30 T 40

HAZET No.	EAN-No. 4000896+	sfr
2115-T/7 R	012114	72,20

TORX® Winkelschraubendreher-Satz



- Für Innen TORX® Schrauben
- 13teilig, in Kunststoff-Tasche
- **Made In Germany**

Inhalt:
2115-T 7 T 8 T 9 T 10 T 15 T 25
T 27 T 30 T 40 T 45 T 50 T 55
T 60

HAZET No.	EAN-No. 4000896+	sfr
2115-T/13 P	012107	183,10



- Für Innen TORX® Schrauben
- 8teilig, in Kunststoff-Klapphalter
- **Made In Germany**

Inhalt:
T 9 T 10 T 15 T 20 T 25 T 27 T 30 T 40

HAZET No.	EAN-No. 4000896+	sfr
2115/8 KH	072583	47,40



- Für Innen TORX® Schrauben
- Mit Kugelkopf
- 8teilig, in Kunststoff-Halter
- **Made In Germany**

Inhalt:
T 9 T 10 T 15 T 20
T 25 T 27 T 30 T 40

HAZET No.	EAN-No. 4000896+	sfr
2116 Lg/8 H	051519	120,10



Partner der Industrie!



Schraubendreher-Einsätze und Zubehör

- ✓ **Sonderstahl für allerhöchste Beanspruchung**
 - ✓ **Größte Maßgenauigkeit der Spitzen und Schneiden**
 - ✓ **Immer das richtige Profil:**
-
- ✓ **Für elektrisch oder mit Druckluft angetriebene Maschinenschrauber sowie für Handbetätigung**



Schraubendreher-Einsatz (Bit)



- Für allerhöchste Beanspruchung
- Für elektrisch oder mit Druckluft angetriebene **Maschinenschrauber (Drehschrauber)** sowie für Handbetätigung
- Für **Innensechskant-Schrauben**
- 6kant-Antrieb ISO 1173-C 6,3 = 1/4", ISO 2351-3-C 6.3

Made In Germany

* = außerhalb ISO 2351-3

HAZET No.	S mm	l mm	EAN-No. 4000896+	sfr
2204-2	2	25	014149	3,80
2204-2.5	2,5	25	014156	3,80
2204-3	3	25	014163	3,80
2204-4	4	25	014170	3,80
2204-5	5	25	014187	3,80
2204-6	6	25	014200	3,80
2204-7 *	7	25	151332	9,20
2204-8 *	8	25	014217	4,30



- Für **Schlitzschrauben**
- 6kant-Antrieb ISO 1173-C 6,3 = 1/4", ISO 2351-1-C 6.3

Made In Germany

HAZET No.	l mm	± mm	± mm	EAN-No. 4000896+	sfr
2208- 4	25	4	0,5	014361	3,80
2208- 6	25	4,5	0,6	014385	3,80
2208- 8	25	5,5	0,8	014408	3,80
2208- 9	25	6	1	014415	3,80
2208-10	25	6,5	1,2	014323	3,80
2208-11	25	8	1,2	014347	5,70



- Für **Innenvielzahn-Schrauben (XZN)**
- ● 6,3 = 1/4"
- DIN 65254

Made In Germany

HAZET No.	l mm	M	EAN-No. 4000896+	sfr
2211-4	25	4	056392	7,90
2211-5	25	5	056408	7,90

Schraubendreher-Einsatz (Bit)



- Für **Kreuzschlitz-Schrauben PH**
- Zähhart für Gewindeschrauben
- 6kant-Antrieb ISO 1173-C 6,3 = 1/4", ISO 2351-2-C 6.3

Made In Germany

+ = verstärkte Ausführung

* = außerhalb ISO 2351-2

HAZET No.	l mm	EAN-No. 4000896+	sfr
2215-PH 1	25	014491	3,40
2215-PH 2	25	014521	3,40
2215-PH 3	25	014569	4,70
2215-PH 4 + *	32	014583	5,40



- Für **Kreuzschlitz-Schrauben PH**
- **Lange Ausführung**
- Zähhart für Gewindeschrauben
- 6kant-Antrieb ISO 1173-C 6,3 = 1/4"

Made In Germany

HAZET No.	l mm	EAN-No. 4000896+	sfr
2215 Lg-PH 2	50	014590	4,70



- Für **Pozidriv-Schrauben PZ**
- 6kant-Antrieb ähnlich ISO 1173-C 6,3 (1/4")

Made In Germany

HAZET No.	l mm	EAN-No. 4000896+	sfr
2216-PZ 1	25	014606	3,60
2216-PZ 2	25	014613	3,60
2216-PZ 3	25	014620	4,70



- Für **Pozidriv-Schrauben PZ**
- **Lange Ausführung**
- 6kant-Antrieb ähnlich ISO 1173-C 6,3 (1/4")

Made In Germany

HAZET No.	l mm	EAN-No. 4000896+	sfr
2216 Lg-PZ 2	50	014644	4,70

TORX® Schraubendreher-Einsatz (Bit)



- Für **Innen TORX® Schrauben**
- 6kant-Antrieb ISO 1173-C 6,3 = 1/4"

Made In Germany

HAZET No.	l mm	mm	EAN-No. 4000896+	sfr
2223-T 6	25	1,67	015023	7,90
2223-T 7	25	1,99	015030	7,90
2223-T 8	25	2,31	015047	7,90
2223-T 9	25	2,50	015054	7,90
2223-T 10	25	2,74	014866	7,90
2223-T 15	25	3,27	014880	7,90
2223-T 20	25	3,86	014903	7,90
2223-T 25	25	4,43	014934	7,90
2223-T 27	25	4,99	014958	7,90
2223-T 30	25	5,52	014972	7,90
2223-T 40	25	6,65	014996	7,90



- Für **Innen TORX® Schrauben**
- **Lange Ausführung**
- 6kant-Antrieb ähnlich ISO 1173-C 6,3 (1/4")

Made In Germany

HAZET No.	l mm	mm	EAN-No. 4000896+	sfr
2223 Lg-T 20	38	3,86	149780	11,40
2223 Lg-T 25	65	4,43	015061	11,60
2223 Lg-T 30	70	5,52	015092	11,60





Schraubendreher/Bits

TORX® Schraubendreher-Einsatz (Bit)



- Für **tamper resistant TORX® Schrauben** (Innen TORX® Schrauben mit Zapfen)
- Mit stirnseitiger Bohrung
- T 30 H für Sensorschraube Airbag **BMW**
- 6kant-Antrieb ISO 1173-C 6,3 = 1/4"

Made In Germany

HAZET No.	l mm	Ø mm	EAN-No. 4000896+	sfr
2223-T 7 H	25	1,99	058082	9,60
2223-T 8 H	25	2,31	058099	9,60
2223-T 9 H	25	2,50	058105	9,60
2223-T 10 H	25	2,74	014873	9,60
2223-T 15 H	25	3,27	014897	9,60
2223-T 20 H	25	3,86	014910	9,60
2223-T 25 H	25	4,43	014941	9,60
2223-T 27 H	25	4,99	014965	9,60
2223-T 30 H	25	5,52	014989	9,60
2223-T 40 H	25	6,65	015009	9,60

5-Stern-Schraubendreher-Einsatz (Bit)



- Zur Betätigung von **Innen-5-Stern-Schrauben mit Zapfen**
- 6kant-Antrieb ISO 1173-C 6,3 = 1/4"

Made In Germany

HAZET No.	l mm	EAN-No. 4000896+	sfr
2225-10 H	25	097043	12,70
2225-15 H	25	097050	12,70

- 20 H zur Betätigung der Verschraubung der Steckpumpe **MERCEDES-BENZ** Atego und Actros **MAZDA** 3 1,4 und 1,6 l

2225-20 H 25 097067 12,70

- 25 H zur Verschraubung am Steuergerät und Luftmengenmesser **VW**

2225-25 H 25 097074 13,30

2225-27 H 25 097081 13,30

2225-30 H 25 097098 13,30

2225-40 H 25 097104 15,10

Schraubendreher-Einsatz (Bit)



- Für **Innensechskant-Schrauben**

- 6kant-Antrieb ISO 1173-C 8 = 5/16", ISO 2351-3-C 8

Made In Germany

* = außerhalb ISO 2351-3

HAZET No.	S mm	l mm	EAN-No. 4000896+	sfr
2206- 5	5	30	014262	5,80
2206- 6	6	30	014279	5,80
2206- 7	7	30	151349	9,90
2206- 8	8	30	014286	5,90
2206-10 *	10	30	014255	6,60



- Für **Schlitzschrauben**

- 6kant-Antrieb ISO 1173-C 8 = 5/16", ISO 2351-1-C 8

Made In Germany

HAZET No.	l mm	Ø mm	Ø mm	EAN-No. 4000896+	sfr
2210- 8	41	5,5	0,8	014477	8,20
2210- 9	41	5,5	1	014484	8,20
2210-10	41	6,5	1,2	014422	8,20
2210-12	41	8	1,6	014446	8,20
2210-13	41	10	1,6	014453	9,70
2210-14	41	12	2	014460	11,20

Schraubendreher-Einsatz (Bit)



- Für **Innenvielzahn-Schrauben (XZN)**

- Ø 8 = 5/16"

- DIN 65254

Made In Germany

HAZET No.	l mm	M	EAN-No. 4000896+	sfr
2212- 6	32	6	056415	9,90
2212- 8	32	8	056422	9,90
2212-10	32	10	056439	9,90



- Für **Kreuzschlitz-Schrauben PH**

- 6kant-Antrieb ISO 1173-C 8 = 5/16", ISO 2351-2-C 8

Made In Germany

+ = verstärkte Ausführung

HAZET No.	l mm	EAN-No. 4000896+	sfr
2217-PH 1	32	014651	5,40
2217-PH 2	32	014668	5,40
2217-PH 3	32	014682	5,40
2217-PH 4 +	38	014699	7,10



- Für **Pozidriv-Schrauben PZ**

- 6kant-Antrieb ähnlich ISO 1173-C 8 (5/16")

Made In Germany

+ = verstärkte Ausführung

HAZET No.	l mm	EAN-No. 4000896+	sfr
2218-PZ 1	32	014705	5,80
2218-PZ 2	32	014712	5,80
2218-PZ 3	32	014729	5,80
2218-PZ 4 +	38	014736	7,90

TORX® Schraubendreher-Einsatz (Bit)



- Für **Innen TORX® Schrauben**

- 6kant-Antrieb ISO 1173-C 8 = 5/16"

Made In Germany

HAZET No.	l mm	Ø mm	EAN-No. 4000896+	sfr
2224-T 25	35	4,43	015115	8,60
2224-T 27	35	4,99	015122	8,60
2224-T 30	35	5,52	015139	8,60
2224-T 40	35	6,65	015160	9,90
2224-T 45	35	7,82	015177	9,90
2224-T 50	35	8,83	015184	10,30
2224-T 55	35	11,22	015191	10,70

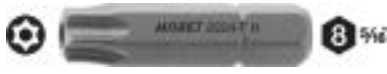

- Für **tamper resistant TORX® Schrauben** (Innen TORX® Schrauben mit Zapfen)

- Mit stirnseitiger Bohrung

- 6kant-Antrieb ISO 1173-C 8 = 5/16"

Made In Germany

HAZET No.	l mm	Ø mm	EAN-No. 4000896+	sfr
2224-T 30 H	35	5,52	049950	13,20
2224-T 40 H	35	6,65	049967	14,80
2224-T 45 H	35	7,82	049974	15,-
2224-T 50 H	35	8,83	049981	15,40

TORX® Schraubendreher-Einsatz (Bit)



- Für **Innen TORX® Schrauben**

- **Lange Ausführung**

- 6kant-Antrieb ISO 1173-C 8 = 5/16"

Made In Germany

HAZET No.	l mm	Ø mm	EAN-No. 4000896+	sfr
2224 S Lg-T 30	100	5,52	015245	22,40
2224 S Lg-T 40	100	6,65	015252	24,40
2224 S Lg-T 45	100	7,82	015269	24,40
2224 S Lg-T 50	100	8,83	015283	25,50

Schraubendreher-Einsatz (Bit)-Halter

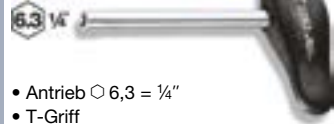

- Antrieb Ø 6,3 = 1/4"

- T-Griff

- Mit Dauermagnet

HAZET No.	l mm	EAN-No. 4000896+	sfr
2253	135	015559	39,10



- Antrieb Ø 6,3 = 1/4"

- Mit Dauermagnet

Made In Germany

HAZET No.	l mm	EAN-No. 4000896+	sfr
2255	190	015566	38,30



- Antrieb Ø 6,3 = 1/4"

- Flexible Welle

Made In Germany

HAZET No.	l ₁ mm	l ₂ mm	EAN-No. 4000896+	sfr
2255-1	200	312	050079	50,90

Kurze Bit-Umschaltknarre



- **95 mm kurze Ausführung in besonders kompakter Bauformgröße**

- Abgestimmt auf die immer enger werdenden Platzverhältnisse

- Zur Bit-Aufnahme

- Ø Antrieb 6,3 = 1/4"

- Knarr-Rad 20 Zähne

- 2-Komponenten-Griff für optimales Handling

- Oberfläche: verchromt, poliert

Made In Germany

HAZET No.	l mm	EAN-No. 4000896+	sfr
863 BK	95	158225	*78,40



Handwerkzeuge – Schraubendreher / Bits

Bit-Umschaltknarre



- Zur Bit-Aufnahme
- Oberfläche: verchromt, poliert
- **Made In Germany**

HAZET No.	l / mm	EAN-No. 4000896+	sfr
• Antrieb $\circ 6,3 = \frac{1}{4}"$			
• 20 Zähne			
2264	115	015887	*101,-
• Antrieb $\circ 8 = \frac{5}{16}"$			
• 30 Zähne			
2264-1	200	015894	107,10

Ersatzteil-Satz

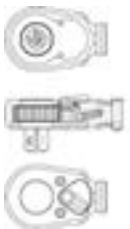

• **Made In Germany**

HAZET No.	EAN-No. 4000896+	sfr
-----------	------------------	-----

Ersatzteil-Satz Schalthebel

bestehend aus:
Schalthebel, Sperrstück, Schrauben, Kugel, Druckfeder
für 863 K, 863, 863 G, 863 P, 863 PC, 863 Q, 863 S, 863 ST, 863 BGL, 863 BKC, 863 BK, 2264

863 P/6 144600 **10,80**

Ersatzteil-Satz Schalthebel

bestehend aus:
Schalthebel, Schrauben, Kugel, Druckfeder, Sperrstück
für 8816 G, 8816 GK, 8816 P, 8816 S, 8816 ST
916 K, 2264-1, 6110 CT, 6110-1 CT, 6111-1 CT, 6114-1 CT, 6115-1 CT
6402-1, 6402-1 S, 6408-1

8816 P/6 144617 **13,20**

Ersatzteil-Satz Knarr-Rad $\circ 6,3 = \frac{1}{4}"$

bestehend aus:
Knarr-Rad, Sperrstück, Schalthebel, Schrauben, Kugel, Druckfeder
für 863 BGL, 863 BKC, 863 BK, 2264

2264/7 015917 ***39,50**

Ersatzteil-Satz Knarr-Rad $\circ 8 = \frac{5}{16}"$

bestehend aus:
Knarr-Rad, Sperrstück, Schalthebel, Schrauben, Kugel, Druckfeder
für 2264-1, 6408-1

2264-1/7 015900 **42,70**

Bit-Umschaltknarre



- Zur Bit-Aufnahme Antrieb $\circ 6,3 = \frac{1}{4}"$, und $\circ 8 = \frac{5}{16}"$
- Mit Magnethalterung
- Mit **Knarrenfunktion** umschaltbar auf Rechts- und Linksgang
- Oberfläche: hochglanzverchromt

HAZET No.	l / mm	EAN-No. 4000896+	sfr
• Flache Ausführung			
2265-1	140	079636	58,10
• Abgewinkelte Ausführung			
2265-2	137	076253	58,10

Schlagschraubendreher



- Zum Lösen und Anziehen von Schrauben durch Schlag
- Antrieb $\circ 8 = \frac{5}{16}"$

HAZET No.	l / mm	EAN-No. 4000896+	sfr
2272	165	015979	125,70

Verbindungsteil



- Für **Handbetätigung**
- Mit Innen-4kt. und Innen-6kt.-Aufnahmen
- Mit Haltekugel für Bits
- Oberfläche: verchromt
- **Made In Germany**

HAZET No.	l / mm	EAN-No. 4000896+	sfr
• $\circ 6,3 = \frac{1}{4}" - \square 6,3 = \frac{1}{4}"$			
2250-1	23,5	015443	19,10
• $\circ 6,3 = \frac{1}{4}" - \square 10 = \frac{3}{8}"$			
2250-2	30	015450	25,60
• $\circ 8 = \frac{5}{16}" - \square 10 = \frac{3}{8}"$			
2250-3	31	015474	26,30
• $\circ 6,3 = \frac{1}{4}" - \square 12,5 = \frac{1}{2}"$			
2250-4	35	015504	28,10
• $\circ 8 = \frac{5}{16}" - \square 12,5 = \frac{1}{2}"$			
2250-5	36	015511	28,30

Adapter



- Zum Verbinden von Steckschlüssel-Einsätzen mit 4kt.-Antrieb nach DIN 3120 und Betätigungswerkzeugen mit 6kt.-Antrieb
- Oberfläche: phosphatiert
- **Made In Germany**

HAZET No.	l / mm	EAN-No. 4000896+	sfr
• Adapter $\blacksquare 6,3 = \frac{1}{4}" - \bullet 6,3 = \frac{1}{4}"$			
2304	25	016020	28,20
• Adapter $\blacksquare 12,5 = \frac{1}{2}" - \bullet 10 = \frac{3}{8}"$			
2311	38	016068	28,20

Verbindungsteil



- Zum Verbinden von Steckschlüssel-Einsätzen $\square 6,3 = \frac{1}{4}"$ (DIN 3120-A 6,3) und Betätigungswerkzeugen Antrieb $\circ 6,3 = \frac{1}{4}"$, (ISO 1173-E 6,3)
- Mit Haltekugel
- Oberfläche: brüniert
- **Made In Germany**

HAZET No.	l / mm	EAN-No. 4000896+	sfr
2238-1	50	063741	25,60



- Mit Dauermagnet zum sicheren Festhalten von Bits und Schrauben
- Edelstahlhülse
- Antriebssechskant brüniert
- DIN 7427-B, Anschluss nach ISO 1173
- Für Bohrmaschinen und Akkuschrauber $\circ D 6,3 = \frac{1}{4}" \bullet C 6,3$ mm
- **Made In Germany**

HAZET No.	l / mm	EAN-No. 4000896+	sfr
2239-1	60	015375	22,40



- Mit Dauermagnet zum sicheren Festhalten von Bits und Schrauben
- Edelstahlhülse
- Antriebssechskant brüniert
- DIN 7427-B, Anschluss nach ISO 1173
- Für Maschinenschrauber $\circ D 6,3 = \frac{1}{4}" \bullet E 6,3$ mm z.B. AEG, Atlas Copco, Black & Decker, Bosch
- **Made In Germany**

HAZET No.	l / mm	EAN-No. 4000896+	sfr
2239-3	75	015399	29,20



- Mit Dauermagnet zum sicheren Festhalten von Bits und Schrauben
- Antriebssechskant brüniert
- DIN 7427-B, Anschluss nach ISO 1173
- **Made In Germany**

HAZET No.	l / mm	EAN-No. 4000896+	sfr
2239-6	51,4	141418	41,80



Schraubendreher/Bits

Verbindungsteil maschinenbetätigt



- Antrieb 10 = 3/8" (DIN 3121)
- 8 = 5/16"
- Zur Aufnahme von Maschinenschrauber-Einsätzen mit □ Antrieb 10 = 3/8"
- Oberfläche: brüniert
- **Made In Germany**

HAZET No.	l mm	EAN-No. 4000896+	sfr
8808 S-1	75	040032	44,-

Schraubendreher-Einsatz (Bit)-Satz

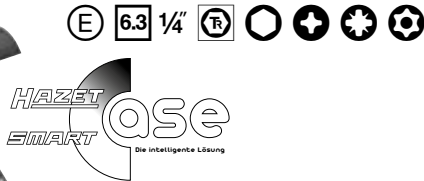

1/9

185 x 153 x 52 mm

36teilig, in SmartCase (1/9) 165-S
In Safety-Insert-System, 2-Komponenten-Weichschaum-Einlage
Made In Germany

Inhalt:

- 850-5 5,5 6 7 8 9 10 11 12 13 14
2204-2 2,5 3 4 5 6 8
2208-4 6 8 10
2215-PH 1 PH 2 2216-PZ 1 PZ 2
2223-T 10 H T 15 H T 20 H T 25 H T 30 H T 40 H
2238-1 2239-3 2264 2304

HAZET No.	EAN-No. 4000896+	sfr
2200/36	063734	*384,50



- Enge, hohe Packdichte der Bits bei optimalem Stauraum
- Neuartige, langzeitfähige Klemmhalterung der Bits mit verbesserter Halterung im Kunststoff für festen und sicheren Sitz sowie schnellem Zugriff
- Deutliche Kennzeichnung der einzelnen Bit-Ausführungen und Größen
- L 125 x B 87 x H 38 mm
- Optimale Ausnutzung des zur Verfügung stehenden Stauraums bei geringen Abmessungen
- Werkzeug BitE-Box mit optimiertem Stauraum mit kleinstem Volume
- Besondere geometrische Ausbildung der Bit-Aufnahmen gewährleistet leichtes Einschieben und festen Halt

36teilig, in Kunststoff-Kasten

Made In Germany

Inhalt:

- 2204-3 4 5 6 (1x)
2208-6 8 9 (1x)
2215-PH 1 (3x) PH 2 (3x) PH 3 (1x)
2216-PZ 1 (3x) PZ 2 (3x) PZ 3 (1x)
2223-T 10 (1x) T 15 (2x) T 20 (2x) T 25 (2x)
T 27 (1x) T 30 (2x) T 40 (2x)
2223-T 20 H T 30 H (1x)
2239-6

HAZET No.	EAN-No. 4000896+	sfr
2240 N/36	187614	94,80

Schraubendreher-Einsatz (Bit)-Satz



- Enge, hohe Packdichte der Bits bei optimalem Stauraum
- Neuartige, langzeitfähige Klemmhalterung der Bits mit verbesserter Halterung im Kunststoff für festen und sicheren Sitz sowie schnellem Zugriff
- Deutliche Kennzeichnung der einzelnen Bit-Ausführungen und Größen
- L 125 x B 87 x H 38 mm
- Optimale Ausnutzung des zur Verfügung stehenden Stauraums bei geringen Abmessungen
- Werkzeug BitE-Box mit optimiertem Stauraum mit kleinstem Volume
- Besondere geometrische Ausbildung der Bit-Aufnahmen gewährleistet leichtes Einschieben und festen Halt
- Versetzte Anordnung der Bits (ineinander verschachtelt) bewirkt extreme Platzersparnis im Ober- und Unterteil der BitE-Box
- Speziell entwickelte Scharniergestaltung ermöglicht sowohl das rechtwinklige Aufstellen (90°) der „BitE“-Box als auch das Aufstellen in vollständig geöffneter Position (180°). Dadurch bessere Übersicht und schnellerer Zugriff für den Anwender

51teilig, in Kunststoff-Kasten

Made In Germany

Inhalt:

- 2204-2 2,5 3 4 5 6 (1x)
2208-4 6 8 9 (1x)
2215-PH 1 (4x) PH 2 (4x) PH 3 (3x)
2216-PZ 1 (3x) PZ 2 (3x) PZ 3 (1x)
2223-T 6 (1x) T 7 (1x) T 8 (1x) T 9 (1x) T 10 (1x) T 15 (1x)
T 20 (2x) T 25 (2x) T 27 (2x) T 30 (2x) T 40 (2x)
2223-T 10 H T 15 H T 20 H T 25 H T 27 H T 30 H (1x)
2239-6

HAZET No.	EAN-No. 4000896+	sfr
2240 N/51	187607	137,20



225 x 123 x 46 mm

- Antrieb □ 8 = 5/16"
- 17teilig, in Metall-Kasten (HAZET-blau)
In Kunststoff-Einlage

Inhalt:

- 2206-5 6 8 10
2210-8 9 10 12 14
2217-PH 2 PH 3 PH 4
2224-T 30 T 40 T 45 T 50
2272

HAZET No.	EAN-No. 4000896+	sfr
2272/17	015986	312,10

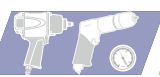

HAZET - Zangen-Programm

Unsere Allrounder nehmen alles in die Zange

- ✓ **Universalzangen**
- ✓ **VDE-Zangen**
- ✓ **Kraft-Seitenschneider**
- ✓ **Zangen für Sicherungsringe**
- ✓ **Spezialzangen für die Luftfahrt**
- ✓ **Crimpzangen**
- ✓ **Gripzangen und und und ...**
- ✓ **Sonderstahl für allerhöchste Beanspruchung**
- ✓ **Induktiv gehärtete Schneiden**
- ✓ **Ergonomisch geformt**
- ✓ **Top-Qualität für lange Lebensdauer**

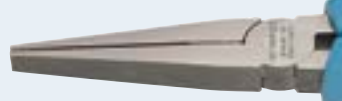
Oberfläche hochglanzverchromt 	◀ Gleiches Material ▶ ◀ 2-Komponenten-Griffhüllen ▶ ◀ Top-Qualität ▶	Oberfläche poliert und gestrahlt 
--	---	---



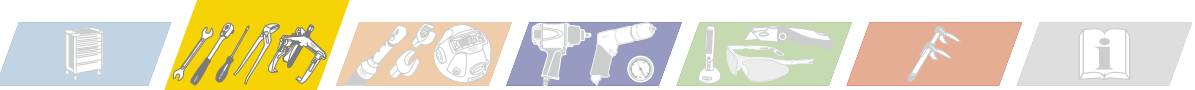

Zangen

Schneidewerte

○ Drahtstift Zugfestigkeit (Rm)	800 N/mm ²
● Stahldraht Zugfestigkeit (Rm)	1600 N/mm ²
● Pianodraht Zugfestigkeit (Rm)	2300 N/mm ²

Kraft-Seitenschneider, hochglanzverchromt



- Mit ergonomischen 2-Komponenten-Kunststoff-Griffhüllen
- Leistungsklasse H (Pianodraht, gehärteter Stahldraht)
- Aufgelegtes Gewerbe – amerikanisches Modell
- Oberfläche: hochglanzverchromt
- DIN ISO 5749

Made In Germany

HAZET No.	l mm	Rm N/mm ² ○ 800 ● 1600 ● 2300	EAN-No. 4000896+	sfr
1802-11	160	3,5 2,5 2	006038	72,60
1802-22	180	3,8 2,7 2,2	006052	81,80
1802-33	200	4,2 3 2,5	006076	97,30

Kraft-Seitenschneider, gestrahlt, poliert



- Mit ergonomischen 2-Komponenten-Kunststoff-Griffhüllen
- Leistungsklasse H (Pianodraht, gehärteter Stahldraht)
- Aufgelegtes Gewerbe – amerikanisches Modell
- Oberfläche: gestrahlt, poliert
- DIN ISO 5749

Made In Germany

HAZET No.	l mm	Rm N/mm ² ○ 800 ● 1600 ● 2300	EAN-No. 4000896+	sfr
1802 M-11	160	3,5 2,5 2	144730	48,-
1802 M-22	180	3,8 2,7 2,2	144525	51,60
1802 M-33	200	4,2 3 2,5	144938	56,30

Seitenschneider, hochglanzverchromt



- Für Stahldraht
- Eingelegtes Gewerbe – schwedisches Modell
- Ergonomische 2-Komponenten-Kunststoff-Griffhüllen
- Oberfläche: hochglanzverchromt
- DIN ISO 5749

Made In Germany

HAZET No.	l mm	Rm N/mm ² ○ 800 ● 1600 ● 2300	EAN-No. 4000896+	sfr
1803-11	145	2,5 1,8 -	093854	71,30
1803-22	165	2,8 2 -	006106	75,70
1803-33	180	3 2,5 -	006120	82,60

Seitenschneider, gestrahlt, poliert



- Für Stahldraht
- Eingelegtes Gewerbe – schwedisches Modell
- Ergonomische 2-Komponenten-Kunststoff-Griffhüllen
- Oberfläche: gestrahlt, poliert
- DIN ISO 5749

Made In Germany

HAZET No.	l mm	Rm N/mm ² ○ 800 ● 1600 ● 2300	EAN-No. 4000896+	sfr
1803 M-11	145	2,5 1,8 -	145218	39,30
1803 M-22	165	2,8 2 -	144945	40,90
1803 M-33	180	3 2,5 -	145225	45,80

Hebel-Seitenschneider



- Leistungsklasse H (Pianodraht, gehärteter Stahldraht)
- Hebelübersetzung **reduziert den Kraftaufwand um 40%**
- Mit Öffnungsfeder
- Griffe tauchbeschichtet
- DIN ISO 5747

Made In Germany

HAZET No.	l mm	Rm N/mm ² ○ 800 ● 1600 ● 2300	EAN-No. 4000896+	sfr
1804 N-2	160	3 2,7 2,2	086276	98,50

VDE Zangen



- siehe Kapitel VDE - / Elektriker-Werkzeuge Seite 147

Rabitz-Zange



- (Monierzange)
- Für Arbeiten z.B. an der Karosserie
- DIN ISO 9242

Made In Germany

HAZET No.	l mm	EAN-No. 4000896+	sfr
1810-250	250	006236	49,70

Flach-Zange, hochglanzverchromt



- Ergonomische 2-Komponenten-Kunststoff-Griffhüllen
- Oberfläche: hochglanzverchromt
- Funktionsmaße nach DIN ISO 5745

Made In Germany

HAZET No.	l mm	EAN-No. 4000896+	sfr
1816-22	160	006274	58,30

Flach-Zange, gestrahlt, poliert



- Ergonomische 2-Komponenten-Kunststoff-Griffhüllen
- Oberfläche: gestrahlt, poliert
- Funktionsmaße nach DIN ISO 5745

Made In Germany

HAZET No.	l mm	EAN-No. 4000896+	sfr
1816 M-22	160	144952	36,60

Flachrund-Zange, hochglanzverchromt



- Ergonomische 2-Komponenten-Kunststoff-Griffhüllen
- Gerade Ausführung
- Oberfläche: hochglanzverchromt
- DIN ISO 5745

Made In Germany

HAZET No.	l mm	EAN-No. 4000896+	sfr
1841 a-22	165	006366	61,70
1841 a-33	205	006380	72,10

Flachrund-Zange, gestrahlt, poliert



- Ergonomische 2-Komponenten-Kunststoff-Griffhüllen
- Gerade Ausführung
- Oberfläche: gestrahlt, poliert
- DIN ISO 5745

Made In Germany

HAZET No.	l mm	EAN-No. 4000896+	sfr
1841 M a-11	145	145232	37,30
1841 M a-22	165	144754	37,60
1841 M a-33	205	144877	43,50

Flachrund-Zange, hochglanzverchromt



- Stumpfwinklig gebogen (45°)
- Ergonomische 2-Komponenten-Kunststoff-Griffhüllen
- Oberfläche: hochglanzverchromt
- DIN ISO 5745

Made In Germany

HAZET No.	l mm	EAN-No. 4000896+	sfr
1841 b-33	200	006434	74,30



Handwerkzeuge - Zangen

Flachrund-Zange, gestrahlt, poliert



- Stumpfwinklig gebogen (45°)
- Ergonomische **2-Komponenten-Kunststoff-Griffhüllen**
- Oberfläche: gestrahlt, poliert
- DIN ISO 5745

Made In Germany

HAZET No.	l mm	EAN-No. 4000896+	sfr
1841 M b-33	200	144891	49,70

Flachrund-Zange, hochglanzverchromt



- 90° gebogen
- Schlankes Format
- Ergonomische **2-Komponenten-Kunststoff-Griffhüllen**
- Oberfläche: hochglanzverchromt

Made In Germany

HAZET No.	l mm	EAN-No. 4000896+	sfr
1841 c-33	188	006465	78,70

Flach-Zange



- **Extra lang**
- Besonders geeignet zum Einsatz an schwer zugänglichen Stellen
- Griffe tauchbeschichtet

Made In Germany

HAZET No.	l mm	EAN-No. 4000896+	sfr
1841 A-280	280	051489	82,-
1841 B-280	280	051694	85,50

Kombinations-Zange, hochglanzverchromt



- Induktiv gehärtete Schneiden
- Ergonomische **2-Komponenten-Kunststoff-Griffhüllen**
- Oberfläche: hochglanzverchromt
- DIN ISO 5746

Made In Germany

HAZET No.	l mm	EAN-No. 4000896+	sfr
1850-22	170	007141	61,70
1850-33	190	007165	70,-
1850-44	210	007189	151,40

Kombinations-Zange, gestrahlt, poliert



- Induktiv gehärtete Schneiden
- Ergonomische **2-Komponenten-Kunststoff-Griffhüllen**
- Oberfläche: gestrahlt, poliert
- DIN ISO 5746

Made In Germany

HAZET No.	l mm	EAN-No. 4000896+	sfr
1850 M-22	160	145034	34,50
1850 M-33	180	144747	37,10
1850 M-44	200	145041	41,60

Kraft-Kombinations-Zange, hochglanzverchromt



- **Verringerter Kraftaufwand** durch Verlegen des Drehpunktes zur Schneide
- Induktiv gehärtete Schneiden
- Leistungsklasse H (Pianodraht, gehärteter Stahldraht)
- Ergonomische **2-Komponenten-Kunststoff-Griffhüllen**
- Oberfläche: verchromt, Köpfe hochglanz
- DIN ISO 5746

Made In Germany

HAZET No.	l mm	EAN-No. 4000896+	sfr
1851-44	210	055081	81,70

Kraft-Kombinations-Zange, gestrahlt, poliert



- **Verringerter Kraftaufwand** durch Verlegen des Drehpunktes zur Schneide
- Induktiv gehärtete Schneiden
- Leistungsklasse H (Pianodraht, gehärteter Stahldraht)
- Ergonomische **2-Komponenten-Kunststoff-Griffhüllen**
- Oberfläche: gestrahlt, poliert
- DIN ISO 5746

Made In Germany

HAZET No.	l mm	EAN-No. 4000896+	sfr
1851 M-44	200	144914	48,70

Grip-Zange

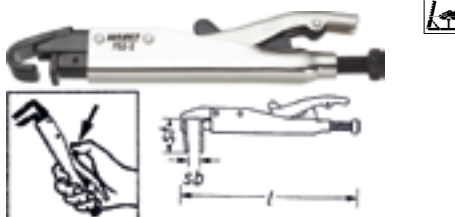

- Durch die schlanke Form besonders geeignet für Arbeiten an Rundungen
- Spannkraft in axialer Richtung
- Schnell-Lösehebel
- Für Arbeiten an U-Profilen und Schweißungen im Falz

Grip-Zange

- Zum Einsatz an Heckteilen (Anpassen), hinteren Seitenwänden, U-förmigen Karosserieprofilen usw.
- Oberfläche: glanzvernickelt

HAZET No.	l mm	b mm	sb mm	sf mm	EAN-No. 4000896+	sfr
752-2	205	18	15	18	030125	86,10

Micro-Gripzange



- Für enge Platzverhältnisse
- Nur 92 mm lang
- Ergonomisches Design, 120 g leicht
- Abgerundete Backen
- Geradlinige Führung der beweglichen Backe
- Einhandbedienung möglich
- Messingschraube zur Feineinstellung
- Hochwertige vergütete Aluminiumlegierung

HAZET No.	l mm	sb mm	EAN-No. 4000896+	sfr
752-10	92	12	071920	48,10

Universal-Grip-Zange



- Für kleine Rundteile und sperrige Werkstücke
- Spannbacken planparallel – Schraubzwingen-Funktion
- Einseitige Prismen-Aussparung
- Langer Gleitbügel
- Schnell-Lösehebel
- Oberfläche: vernickelt

Made In Germany

HAZET No.	l mm	sb mm	sb mm	EAN-No. 4000896+	sfr
753-2	260	200	5-75	030231	196,80

Grip-Zange



- Gerade Backen
- Schnell-Lösehebel
- Oberfläche: vernickelt

Made In Germany

HAZET No.	l mm	sb mm	sb mm	EAN-No. 4000896+	sfr
753-10	250	35	35	030200	55,20

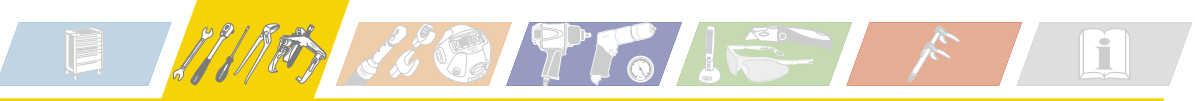

Zangen

Grip-Zange



- Kombinierte Maulform, mit einer schwenkbaren Backe
- Oberfläche: vernickelt

Made In Germany

HAZET No.	l mm	sb mm	sb mm	EAN-No. 4000896+	sfr
753-10 S	250	43	16-43	030217	74,60

Parallel spannende Grip-Zange



- Gerade Backen
- Oberfläche: vernickelt

Made In Germany

HAZET No.	l mm	sb mm	sb mm	EAN-No. 4000896+	sfr
754-10	250	50	51	030248	107,-

Automatik-Gripzange



- Mit Einhand-Bedienung und automatischer Einstellung
- Variable Klemmkraft-Einstellung
- Neues Verriegelungssystem
- Einfache und sichere Entriegelung – Zange bleibt geschlossen bis Entriegelung betätigt wird
- Nockenmechanik – gewährleistet, bei gleichbleibender Klemmkraft, automatische Einstellung auf jede Größe
- Rutschsichere Oberfläche

HAZET No.	l mm	sb mm	sb mm	EAN-No. 4000896+	sfr
755- 6 A	161	0-32		126569	77,-
755- 7 A	192	0-44		126576	84,20
755-10 A	230	0-44		126590	89,10

Zangen-Schlüssel



- **Spezial Zangenschlüssel zum Lösen festsitzennder Verschraubungen**

- Besonders geeignet z.B. für Spurstangenverschraubungen bei **VW, AUDI, BMW**
- Wirkt durch Gripfunktion wie eine dritte Hand
- Schnell-Lösehebel
- Perfekte Kraftübertragung
- Kein Runddrehen des Schrauben- oder Mutterkopfes
- Oberfläche: vernickelt

Made In Germany

HAZET No.	s mm	l mm	EAN-No. 4000896+	sfr
756-11	11	225	159482	106,60
756-13	13	230	159499	107,90
756-15	15	230	159505	110,90
756-17	17	290	159512	137,50

Universal-Grip-Zange



- Halbrunde Backen
- Schnell-Lösehebel
- Oberfläche: vernickelt

Made In Germany

HAZET No.	l mm	sb mm	sb mm	EAN-No. 4000896+	sfr
757-5	142	25	0-25	062300	46,30
757-7	178	20	8-30	030347	53,50
757-10	230	50	6-50	030293	56,40
757-12	300	30	10-65	030323	95,60

Schweißer-Grip-Zange



- Insbesondere zur Überbrückung von Hindernissen
- Schnell-Lösehebel
- Oberfläche: vernickelt

Made In Germany

HAZET No.	l mm	sb mm	sb mm	EAN-No. 4000896+	sfr
758-1	280	51	35-60	030361	84,70

Grip-Zange



- Für sperrige Werkstücke
- Schnell-Lösehebel
- Oberfläche: vernickelt

Made In Germany

HAZET No.	l mm	sb mm	s t mm	EAN-No. 4000896+	sfr
758-2	275	90	170-75	030378	95,-

Universal-Zange



- Wasserpumpenzange
- Gewerbe durchgesteckt
- Kopf und Gewerbe blank geschliffen
- Oberfläche: blau lackiert
- DIN ISO 8976

HAZET No.	l mm	sb mm	sb mm	EAN-No. 4000896+	sfr
759 N-1	175	25	5-31	151257	35,30
759 N-2	250	30	6-35	030415	44,30

CLIP WWW



- **Mit Schnellhebelbetätigung:** „Passt immer – ...dann auf den Hebel kommt es an!“
- Komfortable innovative Schnellverstellung – dank speziell neu entwickelter einzigartiger **Tipp/Step-Hebelfunktion**
- **Blitzschnelle Einstellung bei geschlossenen Zangenschenkeln** in Greifposition direkt am Werkstück möglich – Vgl.: Maulbetätigung vieler marktüblicher Zangen ohne Schnellverstellung nur mit beiden weit geöffneten Zangenschenkeln
- **Verstellung ohne Umgreifen** – Neue Schnellhebelbetätigung macht Umgreifen überflüssig (bei Rechtshändern) – Einhandbetätigung möglich
- Intuitive einfache, ergonomische und komfortable Betätigung gewährleistet so die schnelle Einstellung der richtigen Öffnungsweite ohne großes Ausprobieren
- Sichere Betätigung und Arbeitsweise insbesondere auch **unter beengten** Platzverhältnissen und Arbeitssituationen
- Max. Größe bis Sechskant SW 50 mm, u.a. gebräuchlich im Installationsbereich sowie Rundrohren bis max. 50 mm Ø
- Dadurch auch Betätigung des British Standard Whitworth-Gewindes 1-1/8" = SW 47,2 mm problemlos möglich
- Mit einem maximalen Spannungsbereich bis SW 50 mm gehört diese Zange mit zu den größten dieser Klasse
- Integrierter Klemmschutz verhindert Verletzungen (z.B. Quetschungen)



Handwerkzeuge - Zangen

Universal-Zange

- Hohe Qualität durch spezielle interne Qualitätsprüfung weit über Norm
- Funktional einzigartiges Design
- Für mehr Kraft und hohe Standzeit: Extrem harte Maulverzahnung durch zusätzlich induktive Härtung und gegen die Drehrichtung versetzte Zähne
- Exakte Rastung dank lasergeschnittener Verstellverzahnung
- Viele eng abgestufte Einstellungen (Rastpositionen) bieten ideale Grifföffnungspunkte für jede Maulöffnungsweite
- Vergüteter Zahnbolzen (hergestellt durch hochtechnisches pulvermetallurgisches M.I.M.-Spritzgießverfahren (Metal Injection Moulding))
- Hochwertiger Metall-Verstellhebel mit robuster Oberfläche für hohe Festigkeit
- Hoher Korrosionsschutz der Zange durch Zink-Phosphatierte Oberfläche (CrVI-frei = Erfüllung höchster Gesundheits- und Umweltauflagen)
- Kunststoffgetauchter Griffbereich und strukturierte Griffoberfläche bieten deutlich sicheren Halt und bessere Haptik als herkömmlich glattbeschichtete Oberflächen
- Ergonomischer breiter, sanft gerundeten Handschutz zur guten Verteilung des Druckes über den Handgriff
- DIN ISO 8976

Made In Germany

HAZET No.	sb mm	sb mm	l mm	EAN-No. 4000896+	sfr
760-2	50	50	260	188451	74,50

Spezielle Version für **Linkshänder**

760 L-2	50	50	260	191291	73,-
---------	----	----	-----	--------	------



- **Hoch belastbar**
- Aufgelegtes Rillen-Gewerbe
- Führungsrillen **hinterfräst**
- Induktiv gehärtet
- Oberfläche: verchromt, Köpfe poliert
- DIN ISO 8976

Made In Germany

HAZET No.	l mm	sb mm	sb mm	EAN-No. 4000896+	sfr
760 N-1	180	30	45	030460	*60,20
760 N-2	260	50	65	030484	*75,-
760 N-3	310	65	80	030514	*105,40
760 N-4	415	110	120	030538	*147,50

Eckrohr-Zange



- Selbstklemmendes, sicheres und festes Greifen, auch bei glatten Röhren durch 3-Punkt-Spannung
- Arbeitsbereich Muttern und Röhre, 25 mm = 1" - 37 mm = 1½" - 50 mm = 2"
- Schwedische Form
- Doppel-T-Profilgriff
- Schlankes S-förmiges Maul
- 45° abgewinkelt
- Zahnung gegen die Drehrichtung versetzt
- Ganzstahl-gesenkgeschmiedet
- Zahnung induktiv gehärtet
- Oberfläche: pulverbeschichtet, Maul blank
- DIN 5234

HAZET No.	l mm	sb mm	EAN-No. 4000896+	sfr
2183-1.5	416	46	013753	127,10
2183-2	535	65	013760	201,80

Zange für Sicherungsringe



- Sicheres und schnelles Arbeiten durch hochpräzise, konische, hinterschliffene Spitzen (phosphatiert)
- Universelle Einsatzmöglichkeiten durch verschiedene Spitzen-Durchmesser
- Vollkunststoffkörper
 - Extrem belastbarer Metallkern bis weit in die Zangenschenkel hineinreichend
 - Leicht - ergonomische Form
- Mit Rückstellfeder
- Verdrehsicher, an massivem Stahlkern angeschweißte Spitzen
- **Gerade Ausführung, Form A**
- **Für Außensicherungen (Wellen)**
- DIN 5254

Made In Germany

HAZET No.	mm	l mm	mm	EAN-No. 4000896+	sfr
1845 A- 3	3-10	143	0,9	048663	31,70
1845 A-10	10-25	140	1,3	048670	31,70
1845 A-19	19-60	180	1,8	048687	37,50



- **90° abgewinkelt, Form B**
- **Für Außensicherungen (Wellen)**

Made In Germany

HAZET No.	mm	l mm	mm	EAN-No. 4000896+	sfr
1845 B- 3	3-10	130	0,9	048694	31,70
1845 B-10	10-25	130	1,3	048700	31,70
1845 B-19	19-60	172	1,8	048717	37,50



- **Gerade Ausführung, Form C**
- **Für Innensicherungen (Bohrungen)**
- DIN 5256

Made In Germany

HAZET No.	mm	l mm	mm	EAN-No. 4000896+	sfr
1845 C- 8	8-11	140	0,9	048724	31,70
1845 C-12	12-25	140	1,3	048731	31,70
1845 C-19	19-60	180	1,8	048748	37,50



Zange für Sicherungsringe

- **90° abgewinkelt, Form D**
- **Für Innensicherungen (Bohrungen)**

Made In Germany

HAZET No.	mm	l mm	mm	EAN-No. 4000896+	sfr
1845 D- 8	8-11	133	0,9	048755	31,70
1845 D-12	12-25	133	1,3	048762	31,70
1845 D-19	19-60	170	1,8	048779	37,50

Zangen-Satz für Sicherungsringe



- DIN 5254

8teilig

Made In Germany

Inhalt:

1845 A-10	19	1845 B-10	19
1845 C-8	19	1845 D-8	19

HAZET No.	EAN-No. 4000896+	sfr
1845/8	048656	*276,60



Made In Germany

HAZET No.	EAN-No. 4000896+	sfr
-----------	------------------	-----

4teilig

In Safety-Insert-System, 2-Komponenten-Weichschaum-Einlage 1/3 (342 x 172 mm) / SmartCase L

Inhalt:

1845 A-19	1845 B-19
1845 C-19	1845 D-19

163-124/4	153602	*209,-
-----------	--------	--------

Zange für Sicherungsringe



- Zylindrische Spitzen in optimalem Winkel angedreht
- Exakt definierter Kegelansatz
- Sicherer und spielfreier Sitz des Ringes
- Elektrophoretisches Vergütungsverfahren
- **Für Innensicherungen (Bohrungen)**
- **Gerade Ausführung**
- Oberfläche: verchromt, Spitze stahlgrau
- DIN 5256 Form C

Made In Germany

* = außerhalb der DIN-Reihe

HAZET No.	mm	l mm	mm	EAN-No. 4000896+	sfr
1846 a-0	8-25	139	0,9	006793	55,30
1846 a-1 *	10-25	140	1,3	006809	55,30
1846 a-2	19-60	180	1,8	006816	57,10
1846 a-3	40-100	225	2,3	006823	75,70
1846 a-4 *	85-165	310	3,2	006830	119,-

Zangen

Zange für Sicherungsringe



- Für Innensicherungen (Bohrungen)
- 90° abgewinkelt
- Oberfläche: verchromt, Spitze stahlgrau
- DIN 5256 Form D

Made In Germany

* = außerhalb der DIN-Reihe

HAZET No.	mm	l mm	mm	EAN-No. 4000896+	sfr
1846 b-0	8-25	139	0,9	006847	58,30
1846 b-1 *	10-25	140	1,3	006854	58,30
1846 b-2	19-60	180	1,8	006861	61,20
1846 b-3	40-100	225	2,3	006878	80,-
1846 b-4	85-165	310	3,2	006885	124,40



- Für Außensicherungen (Wellen)
- Gerade Ausführung
- Oberfläche: verchromt, Spitze stahlgrau
- DIN 5254 Form A

Made In Germany

HAZET No.	mm	l mm	mm	EAN-No. 4000896+	sfr
1846 c-0	3-10	139	0,9	006892	58,80
1846 c-1	10-25	140	1,3	006908	58,80
1846 c-2	19-60	180	1,8	006915	62,10
1846 c-3	40-100	225	2,3	006922	80,60
1846 c-4	85-165	310	3,2	006939	125,70



- Für Außensicherungen (Wellen)
- 90° abgewinkelt, Form B
- Oberfläche: verchromt, Spitze stahlgrau
- DIN 5254 Form B

Made In Germany

* = außerhalb der DIN-Reihe

HAZET No.	mm	l mm	mm	EAN-No. 4000896+	sfr
1846 d-0	3-10	139	0,9	006946	62,-
1846 d-1	10-25	140	1,3	006953	62,-
1846 d-2 *	19-60	180	1,8	006960	66,70
1846 d-3	40-100	225	2,3	006977	86,10
1846 d-4	85-165	310	3,2	006984	131,30



- Zum Einsatz an Nkw, Bau- und Landmaschinen
- Zahnstange zum Festhalten der jeweiligen Aus- bzw. Einbauposition
- Druckvorrichtung zum Lösen der Zahnstange
- Zangenschenkel Stahlblech
- Spitzen vergütet, verschraubt, auswechselbar
- Oberfläche: pulverbeschichtet

Zange für Sicherungsringe

Made In Germany

HAZET No.	mm	l mm	mm	EAN-No. 4000896+	sfr
1846 a-5	122-300	545	3,5	081271	266,60

- Gerade für Innensicherungen (Bohrungen)

- Ersatzspitzen, gerade

- Für 1846 a-5

1846 a-05/2	-	-	-	081288	31,30
-------------	---	---	---	--------	-------

- Umrüstspitzen, 90° abgewinkelt, Zum Umrüsten der Zange 1846 a-5

1846 b-05/2	-	-	-	081318	31,20
-------------	---	---	---	--------	-------



- Zur Betätigung von tiefliegenden Sicherungsringen z.B. bei Bremsätteln und Getrieben
- Mit langen, 90° abgewinkelten Spitzen

- Ergonomische 2-Komponenten-Kunststoff-Griffhüllen

- Oberfläche: verchromt

Made In Germany

HAZET No.	l mm	mm	EAN-No. 4000896+	sfr
1846 b-1.6	195	1,6	061457	82,20



- Zum Einsatz an Nkw, Bau- und Landmaschinen
- Zahnstange zum Festhalten der jeweiligen Aus- bzw. Einbauposition
- Druckvorrichtung zum Lösen der Zahnstange
- Zangenschenkel Stahlblech
- Spitzen vergütet, verschraubt, auswechselbar
- Oberfläche: pulverbeschichtet

Made In Germany

HAZET No.	mm	l mm	mm	EAN-No. 4000896+	sfr
1846 c-5	122-300	538	3,5	081332	266,60

- Gerade für Außensicherungen (Wellen)

- Ersatzspitzen, gerade

- Für 1846 c-5

1846 c-05/2	-	-	-	081349	32,70
-------------	---	---	---	--------	-------

- Umrüstspitzen, 90° abgewinkelt, Zum Umrüsten der Zange 1846 c-5

1846 d-05/2	-	-	-	081370	32,70
-------------	---	---	---	--------	-------



- Für Sprengringe an Außensicherungen (Wellen) z.B. an Getrieben
- Spitzen kariert, 90° abgewinkelt
- Oberfläche: verchromt

Zange für Sicherungsringe

Made In Germany

HAZET No.	l mm	EAN-No. 4000896+	sfr
1847-2	200	007011	84,-



- Für Sicherungsringe an Außensicherungen (Wellen) an VW, AUDI, z.B. Gleichlaufgelenk außen

- Spitzen kariert, 10° abgewinkelt

- Oberfläche: verchromt

Made In Germany

HAZET No.	l mm	EAN-No. 4000896+	sfr
1847-3	200	007028	86,-



- Für Sicherungsringe z.B. an Gelenkwellen und Getrieben insbesondere bei VW, AUDI, SEAT, SKODA

- Gelenkwelle/Lager außen

- Spitzen 30° abgewinkelt

- Oberfläche: verchromt

Made In Germany

HAZET No.	l mm	EAN-No. 4000896+	sfr
1847-6	200	050468	96,20



- Zur Betätigung von Sicherungsringen an Flansch- bzw. Gelenkwellen

- Insbesondere bei VW

- z.B. VW T 4

- Spitzen 30° abgewinkelt

- Oberfläche: verchromt

Made In Germany

HAZET No.	l mm	EAN-No. 4000896+	sfr
1847-61	200	058761	100,90



Handwerkzeuge - Zangen

Drahtwirbel-Zange



- **Zur Schraubensicherung**
z.B. im Bereich Luftfahrt und Motorsport
- Rechtsdrehend
- 30° abgeschrägt
- Für Drähte bis 1,6 mm Ø
- Mit Zusatzschneide und rautierten Backen
- Ganzmetall-Ausführung
- Kopf poliert



HAZET No.	l mm	EAN-No. 4000896+	sfr
1811-250	250	078936	162,-

Connector-Zange



- **Zum Lösen und Festdrehen von Schraubsteckern**
z.B. Canon-Connectoren
- Für Leichtmetall- und Rohrverschraubungen, deren Oberflächen nicht beschädigt werden dürfen
- Verschraubte, austauschbare Kunststoffbacken
- 4fach verstellbares Gleitgelenk
- Griffe kunststoffummantelt
- Oberfläche: verchromt



HAZET No.	sb mm	EAN-No. 4000896+	sfr
1815-230	60	078943	96,40
Ersatz-Kunststoffbacken (Paar) für 1815-230			
1815-01/2	-	079643	16,20

Crimp-Zange



Crimp-Zange



- **Anwendungsbereich: DIN-Kabelschuhe, Stiftkabelschuhe, Flachstecker, Flachsteckhülsen, Rundstecker, Rundsteckhülsen, Parallel- und Stoßverbinder**

- Verarbeitung von Leiter- und Isolationscrimp in einem Arbeitsgang
- Intensiver Isolationscrimp mit spezieller Profilgeometrie
- Integrierte, entriegelbare Zwangssperre sichert das vollständige Crimpen
- Ergonomische Soft-Handgriffe mit Abgleitschutz
- Besonders beanspruchte Teile spezialvergütet
- Leichte Handhabung
- Profilkennzeichnung
- Profile: /Querschnittsbereiche:
rot: 0,5–1,0 mm² / AWG 20-16
blau: 1,5–2,5 mm² / AWG 16-14
gelb: 4,0–6,0 mm² / AWG 12-10
- Oberfläche: brüniert

MADE IN GERMANY

HAZET No.	l mm	EAN-No. 4000896+	sfr
4656-1	220	127351	230,20



- **Mit Schnell-Wechselsystem (Schnelles und einfaches Wechseln des Zangenkopfes durch Steckbolzen)**
- Für eine Vielzahl **unisolierter Kabel- und Kontaktverbindungen**
- Integrierte Zwangssperre sichert vollständiges Crimpen
- **Kraftsparende Anwendung** durch optimale Übersetzungsverhältnisse
- Gleichmäßiges Einrollen der Leiter- und Isolationscrimp durch **linearen Crimp**
- Steckzonenunabhängige Positionierung des Kontaktes im Crimpprofil mit **Isolationsstopp**
- **Mit Wechselkopf für Querschnittsbereich 0,35-1,5 mm² kpl. inkl. Basiswerkzeug**
- 1. Profil: 0,35-0,5 mm² / 2. Profil: 1,5 mm² / 3. Profil: 0,5-1,0 mm²
Leitercrimp = B-Crimp / Isolationscrimp = O-Crimp

MADE IN GERMANY

HAZET No.	l mm	EAN-No. 4000896+	sfr
4658-10	150	129515	487,-



HAZET – Hammer · Meißel · Körner

- ✓ Schlosser-Hammer
- ✓ Englischer Hammer
- ✓ Gummi-Hammer
- ✓ Meißel
- ✓ Durchtreiber
- ✓ Splinttreiber, Körner, und und und ...



Seite 280

Hammer · Meißel · Körner

Schlosser-Hammer



- Güteklasse A
- Hickory-Stiel
- DIN 1041

Made In Germany

HAZET No.	Gewicht	l mm	EAN-No. 4000896+	sfr
2140- 2	200 g	280	012640	35,90
2140- 3	300 g	300	012657	40,10
2140- 4	400 g	310	012688	42,50
2140- 5	500 g	320	012695	47,20
2140- 8	800 g	350	012725	62,10
2140-10	1000 g	360	012633	70,70

Kunststoff-Schon-Hammer



- Rückschlagarme, auswechselbare Desmopan®-Köpfe
- Gelenkschonender, ergonomischer Griff
- Umweltfreundlicher und atmungsaktiver Eschenholz-Stiel
 - Oberfläche mit Naturwachs behandelt
 - Erhöhte Schweißabsorption
- Zinkdruckguss-Mittelteil mit Führungs- und Schutzhülse für Stiel

Made In Germany

HAZET No.	Ø mm	EAN-No. 4000896+	sfr
1952-28	28	008506	42,10
1952-35	35	008520	49,90
1952-40	40	008544	59,90
1952-50	50	008551	80,30

Ersatzkopf



- Aus besonders zähem Desmopan®-Werkstoff
- Verbrauchte Köpfe durch kräftiges Linksdrehen entfernen.
- Neue Köpfe werden ohne Drehen durch Schlag oder Druck aufgetrieben

Made In Germany

HAZET No.	Ø mm	EAN-No. 4000896+	sfr
Ersatzköpfe (Paar) für 1952-28			
1952-028	28	008391	9,10
Ersatzköpfe (Paar) für 1952-35			
1952-035	35	008414	12,60
Ersatzköpfe (Paar) für 1952-40			
1952-040	40	008438	16,40
Ersatzköpfe (Paar) für 1952-50			
1952-050	50	008452	23,30

Kunststoff-Hammer



- **Rückschlagfrei:** durch Metallkugelfüllung im Hammerkopf-Mittelteil und genau abgestimmtes Material der Schlagköpfe
- Auswechselbare Köpfe aus Spezial-Kunststoff, splitter- und bröckelfrei

Kunststoff-Hammer

- Materialschonend
 - Hohe Abriebfestigkeit mit langen Standzeiten
 - Stahlrohrstiel
 - Öl- und Benzinbeständiger Hartgummi-Griff
- Made In Germany**

HAZET No.	Ø mm	l mm	EAN-No. 4000896+	sfr
1953-30	30	113	008636	118,70
1953-35	35	115	008650	124,-
1953-40	40	123	008667	141,70
1953-50	50	133	008681	177,20
1953-60	60	163	008698	250,20

Ersatzkopf



- Spezial-Kunststoff, splitter- und bröckelfrei
 - Verbrauchte Köpfe im Schraubstock abdrehen
 - Neue Köpfe mit einigen Hammerschlägen auftreiben
- Made In Germany**

HAZET No.	Ø mm	EAN-No. 4000896+	sfr
Ersatzköpfe (Paar) für 1953-30			
1953-030	30	008575	23,70
Ersatzköpfe (Paar) für 1953-35			
1953-035	35	008582	26,60
Ersatzköpfe (Paar) für 1953-40			
1953-040	40	008599	30,30
Ersatzköpfe (Paar) für 1953-50			
1953-050	50	008612	36,90
Ersatzköpfe (Paar) für 1953-60			
1953-060	60	008629	55,60



Handwerkzeuge – Hammer · Meißel · Körner

Englischer Hammer



- Hickory Stiel
- Made In Germany

HAZET No.	Gewicht	l mm	EAN-No. 4000896+	sfr
2141-2	1 lbs	360	012763	49,90
2141-4	2 lbs	380	012787	77,20

Gummi-Hammer



- 54 mm Ø x 90 mm
- DIN 5128

HAZET No.	Gewicht	l mm	EAN-No. 4000896+	sfr
2143	225 g	320	012794	22,40

Flachmeißel



- Flachoval
- DIN 6453
- Made In Germany

HAZET No.	l mm	mm	EAN-No. 4000896+	sfr
730-2	125	15	029563	15,40
730-3	150	18	029570	18,60
730-4	150	21	029587	21,30
730-5	175	21	029594	25,30
730-6	200	24	029600	30,40
730-7	250	25	029617	43,60
730-8	300	26	029624	52,50



- Made In Germany

HAZET No.	EAN-No. 4000896+	sfr
Handschutz für Flachmeißel 730-6, -7, -8		
730 HS	029631	13,60

Flachmeißel



- Achtkantig
- Made In Germany

HAZET No.	l mm	mm	EAN-No. 4000896+	sfr
731-2	125	11	029648	13,10
731-5	150	15	029655	17,90

Kreuzmeißel



- Flachoval
- DIN 6451
- Made In Germany

HAZET No.	l mm	mm	EAN-No. 4000896+	sfr
740-3	150	6	029679	17,20



- Achtkantig
- Made In Germany

HAZET No.	l mm	mm	EAN-No. 4000896+	sfr
741-1	125	4	029709	13,10

HAZET
TOP JOB
Top-Arbeitgeber 2014

• Made in Germany!

Partner der Industrie!

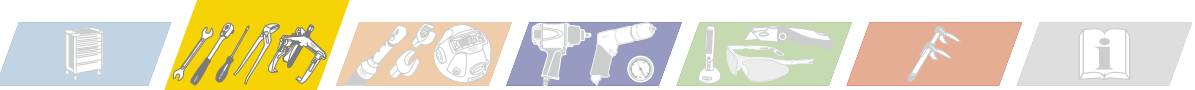

Hammer · Meißel · Körner

Durchtreiber



- Leichte Ausführung (B)
- Achtkantig
- Oberfläche: mattschwarz
- DIN 6458

Made In Germany

HAZET No.	Ø mm	l mm	FAN-No. 4000896+	sfr
745-1	1	120	029716	10,90
745-2	2	120	029723	10,90
745-3	3	120	029730	10,90



- Schwere Ausführung (D)
- Made In Germany**

HAZET No.	Ø mm	l mm	FAN-No. 4000896+	sfr
745 a-2	2	120	029778	13,30
745 a-3	3	120	029785	13,30
745 a-4	4	120	029792	13,30
745 a-5	5	120	029808	13,30
745 a-6	6	120	029815	13,30

Körner



- Achtkantig
- DIN 7250

Made In Germany

HAZET No.	l mm	Ø mm	FAN-No. 4000896+	sfr
746-1	120	10	029846	10,70
746-2	120	12	029853	13,-

Selbstschlagender Körner



- 3 bis 30 kg Schlagkraft
- Stufenlos einstellbar
- Zähnharte Körnerspitze
- Schlagkraft wird durch einfaches Niederdrücken des Oberteils freigesetzt

Made In Germany

HAZET No.	l mm	FAN-No. 4000896+	sfr
747-1	135	051434	119,40
747-02	-	051380	29,80

Splinttreiber



- Achtkantig
- DIN 6450 Form C

Made In Germany

+ = lange Ausführung

HAZET No.	Ø mm	l mm	FAN-No. 4000896+	sfr
748 a- 2	2	115	029884	16,40
748 a- 3	3	125	029891	16,40
748 b- 2	2	150	029907	17,50
748 b- 3	3	150	029914	17,50
748 b- 4	4	150	029921	17,50
748 b- 5	5	150	029938	17,50
748 b- 6	6	150	029945	17,50
748 b- 8	8	150	029952	19,-
748 c- 6 +	6	180	029976	20,10
748 c- 8 +	8	200	029983	21,90
748 c-10 +	10	200	029969	22,50

Splinttreiber



Made In Germany

HAZET No.	Ø mm	l mm	Ø mm	FAN-No. 4000896+	sfr
-----------	------	------	------	------------------	-----

- Insbesondere für Sicherungsstifte der **Scheibenbremsen hinten MERCEDES-BENZ E-Klasse 211**

748 Lg b-3	3	175	10	100040	19,-
------------	---	-----	----	--------	------

- Insbesondere für Sicherungsstifte an **Scheibenbremsen**

748 Lg b-4	4	175	10	029990	19,-
------------	---	-----	----	--------	------

Meißel, Durchtreiber, Körner



Made In Germany

HAZET No.	FAN-No. 4000896+	sfr
-----------	------------------	-----

6teilig, in Kunststoff-Ständer

Inhalt:	731-2	5	741-1	745 a-4	745-3	746-1	
750/6					030026		83,10

6teilig, in Kunststoff-Ständer

Inhalt:	730-3	6	740-3	745 a-4	745-2	746-2	
750/6-1					030033		112,90

Splinttreiber-Satz



Made In Germany

HAZET No.	FAN-No. 4000896+	sfr
-----------	------------------	-----

6teilig, in Kunststoff-Ständer

Inhalt:	748 a-2	3	748 b-4	5	748 c-6	8	
751/6					030088		113,40

6teilig, in Kunststoff-Ständer

Inhalt:	748 b-2	3	4	5	6	8	
751/6-1					030095		109,60

Messingdorn



- Zum **Ein- und Austreiben** von Buchsen, Lagerringen, Bolzen usw.

Made In Germany

HAZET No.	Ø mm	l mm	FAN-No. 4000896+	sfr
2534	20	200	016365	44,70

Splinttreiber-Satz



- An Handform angepasster 2-Komponenten-Handschutz gewährleistet:
- Deutliche Reduzierung des Verletzungsrisikos
- Dämpfende Wirkung (Reduzierung der Handbelastung bei Schlägen)
- Sicherem Halt

Inhalt:
5 ——— 3 4 5 6 8 mm

- Länge Handschutz: 75 mm
- DIN 6450 Form C

Made In Germany

HAZET No.	l mm	FAN-No. 4000896+	sfr
751 HS/5	150	148257	79,-

Splinttreiber, kurz



- **Kurze** Ausführung mit Handschutz
- Zum **Anschlagen** (Lösen) der Gleitbolzen beim Ausbau der Bremsklötze aus dem Bremssattel z.B. an **MERCEDES-BENZ**

Made In Germany

HAZET No.	Ø mm	FAN-No. 4000896+	sfr
751 KHS-3	3	159987	17,-
751 KHS-4	4	159994	17,-



HAZET – Abzieh-Werkzeug-Programm

- ✓ **Abzieher 2-armig**
- ✓ **Abzieher 3-armig**
- ✓ **Abzieher – hydraulisch**
- ✓ **Kugelgelenk-Abzieher**
Siehe ab Seite 251 (Spezialwerkzeuge)
- ✓ **Trennvorrichtungen**
- ✓ **Innenauszieher**
- ✓ **Geschmiedete Qualität**
- ✓ **Praxisgerechte Werkzeuge und Problemlösungen**
- ✓ **Neues, innovatives Programm**
- ✓ **Für Industrie, Automotive, Nutzfahrzeuge, Baumaschinen etc.**



Abzieh-Werkzeuge

Schnellspann-Abzieher 2-armig



(E)

- Mit Schnellspanner
- Nitrierte Spindel – Extra hart!
Wartungsfrei – kein Ölen notwendig
- Für schnelles und sicheres Abziehen von Kugellagern, Scheiben, Rädern etc.
- Verwendung auch als Außen- und Innen-Abzieher durch einfaches Umstecken der Haken
- Schnelles, problemloses Einstellen und Nachjustieren durch neuartige Schnellspanner
- Im Gesenk geschmiedete kräftige Abzieher
- Hydraulik-Spindel ab Gewinde G 1/2" nachrüstbar
- Einstellskala zum gleichmäßigen Justieren der Abzugshaken

Made In Germany

HAZET No.	Max. to.	sb mm	sf mm	Spindel	EAN-No. 4000896+	sfr
1787 F- 9	3	90	100	M 14 x 1,5 x 140 mm	134151	125,50
1787 F-13	3	130	100	M 14 x 1,5 x 140 mm	134168	134,80
1787 F-16	5	160	150	G 1/2" x 210 mm	134175	224,50
1787 F-20	5	200	150	G 1/2" x 210 mm	134182	244,80
1787 F-25	7,5	250	200	G 3/4" x 280 mm	134199	406,-
1787 F-35	7,5	350	200	G 3/4" x 280 mm	136094	441,20

Abzieher 2-armig

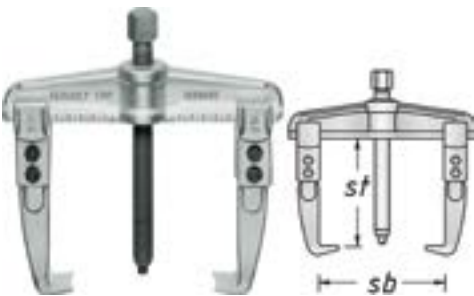

- Durch Umstecken der Abzugshaken als Innen- und Außenabzieher zu verwenden
- Spindel G1 x 310
- **Hydraulik-Spindel 1786 H-03 nachrüstbar**
- Oberfläche: verzinkt

Made In Germany

HAZET No.	Max. to.	sb mm	sf mm	EAN-No. 4000896+	sfr
1787-52	10	520	208	136100	645,-

Abzieher-Satz 2-armig



(E)

- Mit schlanken Haken
- „3 in 1“
- 6 schlank **geschmiedete Haken** in 3 Längen
- Ideal geeignet für Arbeiten unter beengten Platzverhältnissen
- Je 2 Haken

Abzieher-Satz 2-armig

Made In Germany

(E)

HAZET No.	sb mm	sf mm	EAN-No. 4000896+	sfr
• Spindel M 14 x 1,5 x 140 mm				
• Max. 3 to				
• Je 2 Haken 1786 S-100 -200 -250 mm lang				
1787 S-1	130	100-200-250	133222	470,20
• Spindel G 1/2 x 210 mm				
• Max. 5 to				
• Je 2 Haken 1786 S-150 -220 -300 mm lang				
1787 S-2	200	150-220-300	133239	746,70

Abzugshaken mit Schnellspanner



- Per Stück
- Für Abzieher 1786 F und 1787 F

Made In Germany

HAZET No.	sf mm	EAN-No. 4000896+	sfr
• Für 1786 F-9 13			
1787 F-9 13			
1787 F-0913	100	136117	49,80
• Für 1786 F-16 20			
1787 F-16 20			
1787 F-1620	150	136124	83,60
• Für 1786 F-25 35			
1787 F-25 35			
1787-52			
1787 F-2552	200	136131	133,70

Abzugshaken ohne Schnellspanner



- Per Stück
 - Für Abzieher
- | | |
|-----------|----|
| 1786 F-25 | 35 |
| 1787 F-25 | 35 |
| 1787-52 | |

Made In Germany

HAZET No.	sf mm	EAN-No. 4000896+	sfr
1787-2552	200	136148	135,-
1787 Lg-0913	200	136155	62,50
1787 Lg-1620	300	136162	105,40
1787 Lg-2552	305	136179	173,40
1787 Lg-2552/4	406	136186	209,90
1787 Lg-2552/5	504	136193	219,60

Abzugshaken, schlank



- Per Stück
- Für Abzieher 1786 S-1 und S-2 sowie 1787 S-1 und S-2

Made In Germany

HAZET No.	sf mm	EAN-No. 4000896+	sfr
1786 S-100	100	134762	74,10
1786 S-150	150	134816	121,60
1786 S-200	200	134779	94,70
1786 S-220	220	134823	148,20
1786 S-250	250	134786	102,40
1786 S-300	300	134830	151,90

Fetthydraulik-Druckspindel



- „Tuning für Ihren Abzieher“ passend für Serie 1781-5, 1783, 1784, 1786 und 1787, 1790, 1794, 1796
- Konzipiert für sicheres und kontrolliertes Arbeiten



Handwerkzeuge – Abzieh-Werkzeuge

Fetthydraulik-Druckspindel

- Als Ersatz für mechanische Standard-Spindel
- Deutliche Reduzierung des Kraftaufwands
- Maximaler Hub 12 mm

HAZET No.	M	l mm	Max. to.	EAN-No. 4000896+	€
1786 H-01	G 1/2"	350	12	133024	471,-
1786 H-02	G 3/4"	420	12	133130	525,-
1786 H-03	G 1"	465	15	133147	644,-

Schnellspann-Abzieher-Satz



- Mit Schnellspanner
- 2-armige Abzieher
- Steilig, in Verkaufsständer
- Made In Germany**

Inhalt:
1787 F-9 13 16 20 25

HAZET No.	EAN-No. 4000896+	sfr
1787 F/5	133017	1.128,-

Universal-Abzieher

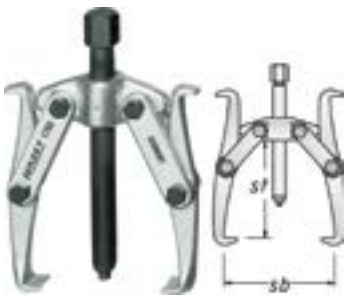

- Zum Abziehen von Zahnrädern und Kugellagern
- **Beidseitig verwendbare Abzughaken** mit einer schmalen Seite für enge Platzverhältnisse
- Selbsttätiges Anpressen der Abzughaken
- 2-armige Ausführung
- Oberfläche: verzinkt
- Made In Germany**

HAZET No.	Max. to.	sb mm	st mm	Spindel	EAN-No. 4000896+	sfr
1783-22	5	220	170	M 18 x 1,5 x 170 mm	136063	195,10

Lüfter-Abzieher



- 2-armig
- **Spezielle, schlanke Abzughaken mit dreifacher Spanntiefen-Verstellung**
- Robuste und geschmiedete Ausführung
- Made In Germany**

HAZET No.	Max. to.	sb mm	st mm	Spindel	EAN-No. 4000896+	sfr
1792-1	2	150	200	M 14 x 1,5 x 155 mm	147830	128,50

Pol- und Batterieklemmen-Abzieher



- **Erstklassig geeignet zum Abziehen kleiner Teile** wie z.B. Batterieklemmen, Kugellager, Scheiben, Räder usw.
- Selbstständiges Anpressen der Haken
- Handliche, robuste Ausführung mit geschmiedeten Haken
- 2-armige Ausführung
- Made In Germany**

HAZET No.	Max. to.	sb mm	st mm	Spindel	EAN-No. 4000896+	sfr
1784-40	0,5	60	40	M 10 x 1,5 x 60 mm	133482	36,20
1784-60	0,5	60	60	M 10 x 1,5 x 80 mm	133499	37,50
1784-80	0,5	70	80	M 10 x 1,5 x 100 mm	133512	50,10

Lenkstockhebel-Abzieher



- Für Kugellager, Zahnräder, Ritzel, **Lenkstockhebel** und ähnliche Teile
- Die Spannzwinge presst die Abzughaken fest auf die abziehenden Teile
- Oberfläche: verzinkt
- Made In Germany**

HAZET No.	sb mm	st mm	Spindel	EAN-No. 4000896+	sfr
1776- 85	90	85	M 18 x 1,5 x 130 mm	135943	168,-
1776-100	90	100	M 18 x 1,5 x 130 mm	135950	192,90
1776-140	150	140	M 1/2" x 175 mm	135967	261,50

Schnellspann-Abzieher 3-armig



- **Mit Schnellspanner**
- Gewährleistet gleichmäßige Lastverteilung, sicheren Halt und zentrisches Abziehen
- Nitrierte Spindel – extra hart
wartungsfrei – kein Ölen notwendig
- Hydraulik-Spindel 1786 H-01, 02 ab Gewinde G 1/2" nachrüstbar
- Made In Germany**

HAZET No.	Max. to.	sb mm	st mm	Spindel	EAN-No. 4000896+	sfr
1786 F- 9	3	90	100	M 14 x 1,5 x 140 mm	133505	172,90
1786 F-13	3	130	100	M 14 x 1,5 x 140 mm	133529	184,40
1786 F-16	5	160	150	G 1/2" x 210 mm	133536	320,-
1786 F-20	5	200	150	G 1/2" x 210 mm	133567	351,-
1786 F-25	7,5	250	200	G 3/4" x 280 mm	133574	605,-

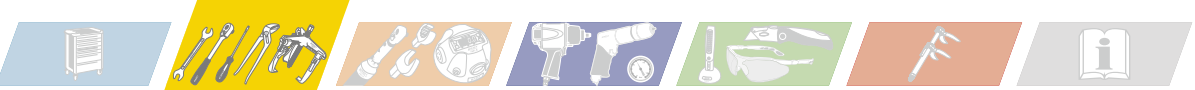

Abzieh-Werkzeuge

Abzieher-Satz 3-armig



(E)

- Mit schlanken Haken
- „3 in 1“
- 9 schlank geschmiedete Haken in 3 Längen
- Ideal geeignet für Arbeiten unter beengten Platzverhältnissen
- 3-armig, je 3 Haken
- Gewährleistet gleichmäßige Lastverteilung, sicheren Halt und zentrisches Arbeiten

Made In Germany

HAZET No.	sb mm	sf mm	EAN-No. 4000896+	sfr
• Spindel M14 x 1,5 x 140 mm				
• Max. to. 3				
• Je 3 Haken 1786 S-100 -200 -300 mm lang				
1786 S-1	130	100-200-250	133246	707,-
• Spindel G 1/2 x 210 mm				
• Max. 5 to				
• Je 3 Haken 1786 S-150 -220 -300 mm lang				
1786 S-2	200	150-220-300	133932	1.099,-

Abzugshaken mit Schnellspanner



- Per Stück
- Für Abzieher 1786 F und 1787 F

Made In Germany

HAZET No.	sf mm	EAN-No. 4000896+	sfr
• Für 1786 F-9 13 1787 F-9 13			
1787 F-0913	100	136117	49,80
• Für 1786 F-16 20 1787 F-16 20			
1787 F-1620	150	136124	83,60
• Für 1786 F-25 35 1787 F-25 35 1787-52			
1787 F-2552	200	136131	133,70

Abzugshaken ohne Schnellspanner



- Per Stück
- Für Abzieher 1786 F-25 35 1787 F-25 35 1787-52

Made In Germany

HAZET No.	sf mm	EAN-No. 4000896+	sfr
1787-2552	200	136148	135,-
1787 Lg-0913	200	136155	62,50
1787 Lg-1620	300	136162	105,40
1787 Lg-2552	305	136179	173,40
1787 Lg-2552/4	406	136186	209,90
1787 Lg-2552/5	504	136193	219,60

Abzugshaken, schlank



- Per Stück
- Für Abzieher 1786 S-1 und S-2 sowie 1787 S-1 und S-2

Abzugshaken, schlank

Made In Germany

HAZET No.	sf mm	EAN-No. 4000896+	sfr
1786 S-100	100	134762	74,10
1786 S-150	150	134816	121,60
1786 S-200	200	134779	94,70
1786 S-220	220	134823	148,20
1786 S-250	250	134786	102,40
1786 S-300	300	134830	151,90

Fetthydraulik-Druckspindel



- „Tuning für Ihren Abzieher“ passend für Serie 1781-5, 1783, 1784, 1786 und 1787, 1790, 1794, 1796
- Konzipiert für sicheres und kontrolliertes Arbeiten
- Als Ersatz für mechanische Standard-Spindel
- Deutliche Reduzierung des Kraftaufwands
- Maximaler Hub 12 mm

HAZET No.	M mm	l mm	Max. to.	EAN-No. 4000896+	€
1786 H-01	G 1/2"	350	12	133024	471,-
1786 H-02	G 3/4"	420	12	133130	525,-
1786 H-03	G 1"	465	15	133147	644,-

Universal-Abzieher



- Zum Abziehen von Zahnrädern und Kugellagern
- **Beidseitig verwendbare Abzugshaken** mit einer schmalen Seite für enge Platzverhältnisse
- Selbsttätiges Anpressen der Abzugshaken
- **3-armige Ausführung**
- Oberfläche: verzinkt

Made In Germany

HAZET No.	Max. to.	sb mm	sf mm	Spindel	EAN-No. 4000896+	sfr
1789- 9	3	90	80	M 14 x 1,5 x 125 mm	147427	145,60
1789-16	5	160	130	M 18 x 1,5 x 170 mm	136070	219,60
1789-22	5	220	170	M 18 x 1,5 x 170 mm	136087	260,40
1789-32	12	320	260	G 1/2" x 350 mm	147731	461,-
1789-40	12	400	320	G 1/2" x 350 mm	147748	518,-

Lüfter-Abzieher





Handwerkzeuge – Abzieh-Werkzeuge

Lüfter-Abzieher

- 3-armige Ausführung
- Spezielle, schlanke Abzughaken mit dreifacher Spanntiefen-Verstellung
- Robuste und geschmiedete Ausführung

MADE IN GERMANY

HAZET No.	Max. to.	sb mm	st mm	Spindel	EAN-No. 4000896+	sfr
1793-1	2	150	200	M 14 x 1,5 x 155 mm	147847	168,90

Universal-Abzieher



- Kräftige, bewährte Ausführung
- Zum Abziehen von Kugellagern, Rädern, Scheiben etc.
- Keilriemen- und Schwungscheiben auf längeren Wellen lassen sich ideal abziehen
- Anwendungs- und Kostenvorteile durch:
 - Variable Spanntiefe
 - Selbsttätiges Anpressen der Haken
- Robuste und geschmiedete Ausführung

MADE IN GERMANY

HAZET No.	Max. to.	sb mm	st mm	Spindel	EAN-No. 4000896+	sfr
1785 N- 9	2	90	100	M 12 x 1,5 x 110 mm	133383	88,80
1785 N-13	3	130	140	M 14 x 1,5 x 140 mm	133390	112,20
1785 N-20	8	200	210	M 18 x 1,5 x 200 mm	133413	193,50
1785 N-25	12	250	260	G 1/2" x 250 mm	133444	300,-
1785 N-28	12	280	390	G 1/2" x 250 mm	133451	377,40
1785 N-42	12	420	480	G 1/2" x 250 mm	133475	442,70

Pol- und Batterieklemmen-Abzieher



- Erstklassig geeignet zum Abziehen kleiner Teile wie z.B. Batterieklemmen, Kugellager, Scheiben, Räder usw.
- Selbstständiges Anpressen der Haken
- Handliche, robuste Ausführung mit geschmiedeten Haken

MADE IN GERMANY

HAZET No.	Max. to.	sb mm	st mm	Spindel	EAN-No. 4000896+	sfr
1785-40	0,8	60	40	M 10 x 1,5 x 60 mm	133659	47,70
1785-60	0,8	60	60	M 10 x 1,5 x 80 mm	133338	49,60
1785-80	1	70	80	M 10 x 1,5 x 100 mm	133369	68,40

Abzieher 3-armig



- Leichte Anwendung durch neues, schnelles „Dreh-/ Abzieh-System“
- Präzise hergestellter Kopf gewährleistet schnelle und exakte Anwendung
- Höchste Spindel-Druckbelastung und Haken-Zugbelastung durch hochwertigen Stahl und thermo-chemische Behandlung
- Flexible, auswechselbare Spindelspitze ermöglicht Anwendungsvielfalt
- Einfache Drehbewegung öffnet Haken und umschließt automatisch abzuziehendes Teil auch bei senkrechter Anwendung (Nachjustieren entfällt)
- Wartungsfreie gekapselte Mechanik

MADE IN GERMANY

HAZET No.	Max. to.	sb mm	st mm	Spindel	EAN-No. 4000896+	sfr
1785-150	6,5	150	130	G 1/2" x 250 mm	133154	547,70
1785-250	6,5	250	250	G 1/2" x 350 mm	133161	783,40

Schnellspan-Abzieher-Satz



- Mit 3 Haken
- Idealer Einsteiger-Satz mit Fixierhebel
- Verwendung als Außen- und Innen-Abzieher durch einfaches Umstecken der Haken
- Schmale Hakenfüße insbesondere bei Getriebereparatur notwendig (herkömmliche Abzughaken aus Platzgründen nicht einsetzbar)

MADE IN GERMANY

HAZET No.	sb mm	st mm	Spindel	EAN-No. 4000896+	sfr
1786-01					
1786-21					31
1786 FS-100 (3x)					
1786 FS/6	90	100	M 14 x 1,5 x 140 mm	133871	333,-

6teilig, in Kunststoff-Koffer
In Weichschaum-Einlage

Inhalt:

1786-01

1786-21 31

1786 FS-100 (3x)

1786 FS/6 90 100 M 14 x 1,5 x 140 mm 133871 333,-

Abzieh-Werkzeuge

Schnellspann-Abzieher-Satz

(E)



- Verwendung als Außen- und Innen-Abzieher durch einfaches Umstecken der Haken
- 3 Schnellspann-Haken mit Fixierhebel
- Schmale, geschmiedete Abzughaken insbesondere bei Getriebereparatur notwendig (wo herkömmliche Abzughaken aus Platzgründen nicht einsetzbar sind)

Made In Germany

HAZET No.	sb mm	sf mm	Spindel	EAN-No. 4000896+	sfr
6teilig, in Kunststoff-Koffer In Weichschaum-Einlage Inhalt:					
1786 S-03					
1786-22 33					
1786 FS-150 (3x)					
1786 FS/6-1	160	150	G 1/2" x 210 mm	147373	574,30

Abzieher-Satz

(E)



- Mit 9 Haken
- Umfangreicher Satz für alle gängigen Spannweiten und -tiefen (100–250 mm)

Made In Germany

HAZET No.	sb mm	sf mm	EAN-No. 4000896+	sfr
12teilig, in Kunststoff-Koffer In Weichschaum-Einlage Inhalt:				
1786-01				
1786-2 3				
1786 S-100 (3x)	1786 S-200 (3x)	1786 S-250 (3x)		
1786 S/12	120	100–200–250	133888	820,-

Gegenstütz-Vorrichtungen



- Für Innen-Auszieher HAZET 1788 N-12 bis -70
- Oberfläche: verchromt

Made In Germany

HAZET No.	Spindel	EAN-No. 4000896+	sfr
• Für Innen-Auszieher 1788 N-12 bis 35			
1788 N-835	M 10 mm	134854	67,50
• Für Innen-Auszieher 1788 N-45 bis 55			
1788 N-4570	M 14 x 1,5 mm	134908	107,70

Innen-Auszieher



- Zum Ausziehen von **Kugellagern, Kugellager-Außenringen und Büchsen**
- Zusammen mit Gegenstütz-Vorrichtung 1788 N-835 und -4570
- + = Mit verstärktem Bund zum problemlosen und sicheren Abziehen von Nadellager, Kugellager sowie Messinghülsen

Made In Germany

HAZET No.	Ø mm	M	EAN-No. 4000896+	sfr
1788 N-12 +	12–14	M 10	147694	109,60
1788 N-14 +	14–19	M 10	147700	114,60
1788 N-15	12–15	M 10	134861	77,30
1788 N-19	15–19	M 10	134878	81,10
1788 N-25	19–25	M 10	134885	82,80
1788 N-30	25–30	M 10	134892	86,30
1788 N-35	30–35	M 10	134915	97,-
1788 N-45	35–45	M 14 x 1,5	134502	118,80
1788 N-55	45–55	M 14 x 1,5	136209	151,70
1788 N-70	55–70	M 14 x 1,5	136216	194,50



Handwerkzeuge – Abzieh-Werkzeuge

Innen-Auszieher-Satz



- Innenauszieher und Gegenstütze zum Ausziehen von Kugellagern, Kugellager-Außenringen und Büchsen

Made In Germany

HAZET No.	EAN-No. 4000896+	sfr
5teilig , in Metall-Koffer (HAZET-blau)		
Inhalt:		
1788 N-835		
1788 N-15 19 25 30		
1788 N/5	133178	469,-
8teilig , in Metall-Koffer (HAZET-blau)		
Inhalt:		
1788 N-835 4570		
1788 N-15 19 25 30 35 45		
1788 N/8	133185	797,-
10teilig , in Metall-Koffer (HAZET-blau)		
Inhalt:		
1788 N-835 4570		
1788 N-15 19 25 30 35 45 55 70		
1788 N/10	147939	1.541,-
15teilig , in Metall-Koffer (HAZET-blau)		
Inhalt:		
845-1		
1784-40		
1787-9 16		
1788 N-835 4570		
1788 N-15 19 25 30 35 45 55 70		
1788-532		
1798 N/15	147960	2.463,-



- Mit **titannitrierter Oberfläche** extra hart und verschleißfest
- Für dichten Kugellager, Ringe, Büchsen und Simmerringe®
- Hochwertiger, flexibler Werkstoff
- Verbesserte Kraftübertragung durch absolut präzise Fertigungsgenauigkeit
- Einfach in der Handhabung
- Mit **nur 4 Innen-Ausziehern** wird der Bereich 5 bis 36 mm abgedeckt
- Nutzbar mit Gleithammer oder Gegenstütze
- Attraktive Satzzusammenstellung
- Besserer, hitzebeständiger Oberflächenschutz durch härtere, verschleißfestere titannitrierte Oberfläche

Innen-Auszieher-Satz

- **Anwendung:**
- Innenauszieher in Lager einführen und Spindel eindrehen
- Scharfe Schalenansätze pressen sich hinter ausziehendes Teil
- Aufsetzen des Gleithammers oder der Gegenstütze

Made In Germany

HAZET No.	EAN-No. 4000896+	sfr
5teilig , in Kunststoff-Koffer		
Inhalt:		
1788 T-1 1788 T-8.5		
1788 T-15 24 36		
1788 T/5	133666	562,-
• Gleithammer (Gleitgewicht 200 g) mit Anschlussgewinde M 10		
• Zum Ausziehen von Deckeln mit Innengewinde, Kugellager, Scheiben etc.		
• In Verbindung mit Gewindebolzen-Satz 1788 T-1/6 und Innen-Auszieher 1788 N-15 bis 35		
1788 T-1	134304	42,70

Gewindebolzen-Satz



- **Zum Ausziehen von div. Deckeln mit Innengewinde**
- **6teiliger Satz**, Gewindebolzen mit M 10 Anschlussgewinde, Inhalt: Je 1 Stück Einsatzgewinde M 4, M 5, M 6, M 8, M 10, M 12 Mit Gleithammer 1788 T-1 zu verwenden

Made In Germany

HAZET No.	EAN-No. 4000896+	sfr
1788 T-1/6	141647	92,90

Gleithammer



Made In Germany

HAZET No.	M	l mm	EAN-No. 4000896+	sfr
• Gleithammer (Gleitgewicht 200 g) mit Anschlussgewinde M 10				
• Zum Ausziehen von Deckeln mit Innengewinde, Kugellager, Scheiben etc.				
• In Verbindung mit Gewindebolzen-Satz 1788 T-1/6 und Innen-Auszieher 1788 N-15 bis 35				
1788 T-1	M 10	226	134304	42,70

Abziehvorrichtung



- Zum Abziehen von Kugel-, und Rollenlagern und Innenringen
- In Verbindung mit Trennvorrichtung HAZET 1775 N-60 75 115
- Zur Verbindung mit den Trennvorrichtungen werden die Zugbolzen in die Gewindelöcher der Trennbacken geschraubt
- Oberfläche: verzinkt/brüniert

Made In Germany

HAZET No.	sb mm	Spindel	Zugbolzen	EAN-No. 4000896+	sfr
1775 N-12	40-120	M 14 x 120 mm	M 10	134922	89,20
1775 N-16	60-165	M 18 x 170 mm	M 10	134588	145,80
1775 N-21	70-215	G ½" x 210 mm	M 14 x 1,5	134618	216,20

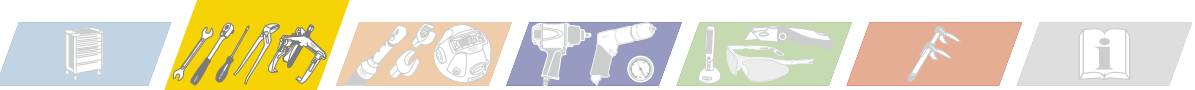

Abzieh-Werkzeuge

Verlängerung



- Per Paar
- Oberfläche: brüniert
- **Made In Germany**

HAZET No.	l mm	EAN-No. 4000896+	sfr
1775 N-012	100	134366	21,90

Trennvorrichtung



- Das Spannen der Trennvorrichtung erfolgt durch gleichmäßiges Anziehen der Muttern auf den Seitenbolzen
- Oberfläche: verzinkt/brüniert
- **Made In Germany**

HAZET No.	Ø mm	M	EAN-No. 4000896+	sfr
1775 N- 60	5- 60	M 10	135936	92,50
1775 N- 75	12- 75	M 10	134540	116,70
1775 N-115	22-115	M 14 x 1,5	134656	191,10

Trenn- und Abziehvorrichtungssatz



- Für engste Platzverhältnisse und bündig sitzende Lager
- Trenn- und Abziehvorrichtungen mit Verlängerung
- Zum Abziehen von Kugel-, Rollenlagern und Innenringen
- Zugbolzen werden in Verbindung mit den Trennvorrichtungen in die Gewindelöcher der Trennbacken geschraubt
- Spannen der Trennvorrichtung erfolgt durch gleichmäßiges Anziehen der Muttern auf den Stehbolzen
- **Made In Germany**

HAZET No.	sb mm	EAN-No. 4000896+	sfr
4teilig , in Metall-Koffer (HAZET-blau)			
Inhalt:			
1775 N-16	1775 N-75	1775 N-012 (2x)	
1775 N/4	60-165	133208	368,-

Trenn- und Abziehvorrichtungssatz

HAZET No.	sb mm	EAN-No. 4000896+	sfr
4teilig , in Metall-Koffer (HAZET-blau)			
Inhalt:			
1775 N-21	1775 N-115	1775 N-021 (2x)	
1775 N-1/4	70-215	133215	537,50

Kugellager-Abzieher-Satz



- Deutlich einfachere Handhabung als bekannte marktübliche Systeme ermöglicht noch höhere Effektivität und Produktivität
- Geeignet für mehr als 40 Standard-Kugellager bis Größe 6311
- **Zum Abziehen von Kugellagern, die auf einer Welle und im Gehäuse sitzen**
- Anwenderfreundliche Aufnahme für Abzughaken
- 100 % Kraftübertragung durch Selbstarretierung
- **40teilig**
- **Für Kugellager 6000 bis 6407**
- **Made In Germany**

HAZET No.	EAN-No. 4000896+	sfr
1778-3/40	133697	1.411,70

Balken-Zuggerät



- Sparrenzug mit Umschaltknarre
- Zum Spannen, Ziehen, Zusammenpressen von Hölzern
- Gesenkgeschmiedete, vergütete Zughaken
- Haken verzinkt, Knarre verchromt
- Ergonomisch – mit Umschaltknarre
- Sehr leichtgängiges Trapezgewinde TR 16 x 5
- Spannweg: 115 mm
- Gesamtbreite: 440 mm
- Knarrenlänge: 275 mm
- **Made In Germany**

HAZET No.	EAN-No. 4000896+	sfr
1774-1	180578	296,-

Kugelgelenk-Abzieh-Werkzeuge finden Sie unter Spezialwerkzeuge → Fahrwerk → Radlager / Radnabe auf Seite 251

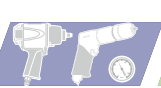

Schleif-, Trenn- und Zerspanungstechnik

- ✓ Reißnadeln
- ✓ Schweißpunktbohrer und -fräser
- ✓ Spiralbohrer
- ✓ Dreikant-, Flachstumpf-, Halbrund-, Rund- und Kontaktfeilen
- ✓ Sägen, und und und ...

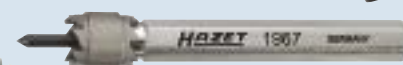
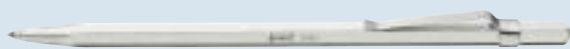
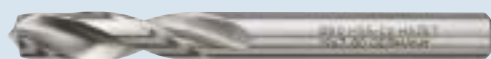

Schleif-, Trenn- und Zerspanungstechnik

Spiralbohrer-Kassette



- 25teilig, Ø 1–13 mm um 0,5 mm steigend
- 118° Kegelmantelschliff
- DIN 338

HAZET No.	EAN-No. 4000896+	sfr
2128-1	103775	124,10

Schweißpunkt-Fräser



Schweißpunkt-Fräser

- Zum exakten Ausfräsen von Schweißpunkten in der Blechverarbeitung
 - Kein Verziehen und Ausreißen des Bleches beim Schweißpunktfräsen
 - Sechskantschaft (7 mm) kein Verdrehen im Bohrfutter
 - Für jede Bohrmaschine geeignet
 - Auswechselbare Fräskrone (Rechtsgewinde) aus Schnellstahl (geölt)
 - Krone doppelseitig zu benutzen
 - Schnitt-Tiefeneinstellung (*) durch Einstellschraube
- Made In Germany**

HAZET No.	Ø mm	l mm	EAN-No. 4000896+	sfr
1967	11	70	009312	55,20



HAZET No.	Ø mm	l mm	EAN-No. 4000896+	sfr
1967-01	-	-	009329	275,80
Spitze für 1967				
1967-02	-	-	009336	6,30

Reißnadel



- Zum Anreißen von Metallen und anderen Werkstoffen mit glatten Oberflächen
- Oberfläche: brüniert

HAZET No.	l mm	EAN-No. 4000896+	sfr
2150	240	013012	18,20

Reißnadel



- Zum Anreißen von Metallen und anderen Werkstoffen mit glatten Oberflächen
- Hartmetall für langlebigen Einsatz
- Mit praktischem Befestigungsclip

HAZET No.	l mm	EAN-No. 4000896+	sfr
2150-1	150	144129	7,80

Schweißpunkt-Bohrer



- Zum exakten Ausbohren von Schweißpunkten
 - Selbstschneidende Zentrierspitze nachschleifbar
 - Hochleistungs-Schnellstahl, gebläut
- Made In Germany**

HAZET No.	Ø mm	l mm	EAN-No. 4000896+	sfr
1967-70	7	74	009343	38,40
1967-80	8	79	009350	45,60
1967-90	9	79	009367	55,30

Halbrund-Feile



- Halbrund
- Zahnung (Hieb): 2 = mittel
- Kunststoff-Griff
- DIN 7261 Form E

HAZET No.	l mm	EAN-No. 4000896+	sfr
2119- 8	200	012398	42,90
2119-10	250	012381	56,60

Rund-Feile



- **Rund**
- Zahnung (Hieb): 2 = mittel
- DIN 7261 Form F

HAZET No.	l mm	EAN-No. 4000896+	sfr
2120- 8	200	012411	31,80
2120-10	250	012404	41,60

Flachstumpf-Feile



- **Flachstumpf**
- Zahnung (Hieb): 2 = mittel
- DIN 7261 Form A

HAZET No.	l mm	EAN-No. 4000896+	sfr
2122- 8	200	012435	34,70
2122-10	250	012428	43,40

Dreikant-Feile



- **Dreikantig**
- Zahnung (Hieb): 2 = mittel
- DIN 7261 Form C

HAZET No.	l mm	EAN-No. 4000896+	sfr
2123- 8	200	012473	41,50
2123-10	250	012466	55,20

Metall-Säge



- Flügelschraube zum Spannen des Sägeblatts
- Griff und Vorderbügel
- Mit 1 Sägeblatt
- Für Sägeblätter 300 mm
- DIN 6494 Form A

HAZET No.	l mm	EAN-No. 4000896+	sfr
1980 N	390	009824	98,90

Metall-Säge

HAZET No.	l mm	EAN-No. 4000896+	sfr
-----------	------	------------------	-----

Sägeblatt

- 24 Zähne/Zoll
- 300 mm lang
- Einseitig verzahnt
- Ganz durchgehärtet und hochelastisch

1980 B-2	300	009817	6,80
----------	-----	--------	------

Klein-Metallsäge



- Für Sägeblätter 150 mm
- Mit 1 Sägeblatt
- Glasfaserverstärkter Kunststoff-Griff
- Sonderstahl St 2 K 40

Made In Germany

HAZET No.	l mm	EAN-No. 4000896+	sfr
1981	252	009831	24,-

- **Sägeblatt** aus chromlegiertem Werkzeugstahl für 1981

1981-01	-	009848	0,80
---------	---	--------	------

HAZET gehört zu den **BESTEN ARBEITGEBERN**

im deutschen Mittelstand



Hermann J. Zerver (Geschäftsführender Gesellschafter), Mentor Wolfgang Clement und Helmut Axmacher (Leitung Personal) bei der Preisverleihung

Weitere Informationen unter www.hazet.de → TOP 100-Award





Gewinde-Reparatur



Schraubenausdreher



- Zum Ausdrehen von abgerissenen Schrauben und Bolzen mit Rechtsgewinde
- Geschliffen

Made In Germany

HAZET No.	Ø mm	M	EAN-No. 4000896+	sfr
840-1	1,4– 3,6	3–6	035687	5,30
840-2	2,1– 4,9	6–8	035694	6,40
840-3	3,1– 6,5	8–11	035700	7,30
840-4	4,8– 8,8	11–14	035717	9,-
840-5	6,2–11	14–18	035724	10,80

Schraubenausdreher-Satz



Made In Germany

HAZET No.	EAN-No. 4000896+	sfr
5teilig , in Kunststoff-Kasten Inhalt: 840-1 2 3 4 5		
840/5	035762	41,50
8teilig , in Kunststoff-Kasten Inhalt: 840-1 2 3 4 5 6 7 8		
840/8	035786	120,20

Bolzenausdreher-Satz



Bolzenausdreher-Satz

- Zum Ausdrehen von abgerissenen Gewindebolzen und Schrauben
- 6 bis 15 mm Ø
- Anwendung:
 1. Mit Bohrer und Anbohrhülse aufbohren
 2. Geriefen Bolzenausdreher einführen
 3. Überwurfmutter aufstecken und ausdrehen
- Oberfläche: brüniert

HAZET No.	EAN-No. 4000896+	sfr
25teilig , in Kunststoff-Kasten		
841/25	060993	*222,90
• Überwurfmutter		
841-01	074433	17,30
841-02	074440	19,-
841-03	074457	20,-
841-04	074464	20,60
841-05	074471	22,-
• Anbohrhülsen		
841-06	074488	18,40
841-07	074495	18,40
841-08	074501	18,40
841-09	074518	18,40
841-010	074525	18,40
841-011	074532	18,40
841-012	074549	18,40
841-013	074556	18,40
841-014	074563	18,40
841-015	074570	18,40
• Bolzenausdreher		
841-016	074587	16,20
841-017	074594	20,30
841-018	074600	24,30
841-019	074617	28,30
841-020	074624	45,80

Anbohrhülse	Bohrer-Ø mm	Bolzen-Ausdreher	Geeignet für
841-06	4	841-016	M 5 3/16"
841-07	4	841-016	M 6 9/32" 1/4"
841-08	4	841-016	M 7 9/32"
841-09	4	841-016	M 8 5/16"
841-010	5	841-017	M 8 5/16"
841-011	5	841-017	M 9 11/32"
841-012	5	841-017	M10 3/8"
841-013	6	841-018	M11 7/16"
841-014	7,5	841-019	M12 15/32"
841-015	8,5	841-020	M14 9/16"

Universal-Gewinde-Nachschneider



- Für Gewindedurchmesser 4–13 mm (5/32" – 1/2")
- Schnellfixierung mittels Einstellschraube
- Automatische Einstellung der Klinge auf jegliche Gewindesteigung
- Zum Nachschneiden von Rechts- und Linksgewinden (Drehrichtung beachten!)
- Für alle metrischen und nicht-metrischen Gewindearten (60°-Flankenmaß)

HAZET No.	M	EAN-No. 4000896+	sfr
842 AG-1	4–13 mm / 5/32" – 1/2"	140718	85,-

Universal-Gewinde-Nachschneider



- Für Gewindedurchmesser 16–38 mm (5/8" – 1 1/2")
- Schnellfixierung mittels Einstellschraube
- Automatische Einstellung der Klinge auf jegliche Gewindesteigung
- Zum Nachschneiden von Rechts- und Linksgewinden (Drehrichtung beachten!)
- Für alle metrischen und nicht-metrischen Gewindearten (60°-Flankenmaß)

HAZET No.	M	EAN-No. 4000896+	sfr
842 AG-3	16–38 mm / 5/8" – 1 1/2"	149230	312,-

Universal-Gewinde-Nachschneider-Satz



- Für Außengewinde 4–13 mm (5/32" – 1/2") und Innengewinde 5–12 mm (13/64" – 1/2")
- Einfache und schnelle Einstellung über die jeweilige Rändelschraube
- Manuelle Kraft reicht aus
- Auch für Aluminiumgewinde geeignet
- Zum Nachschneiden von Rechts- und Linksgewinden
- Für alle metrischen und nicht-metrischen Gewindearten

HAZET No.	EAN-No. 4000896+	sfr
• 1 Außengewindeschneider		
• 2 Innengewindeschneider		
• Schutzhüllen für Alu-Gewinde		
842 AIG-1/4	153428	321,-

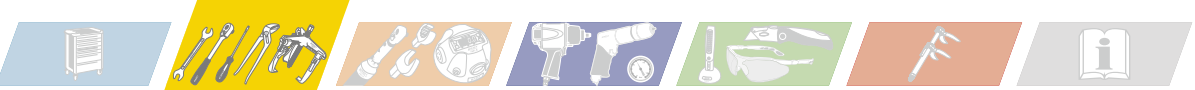

Gewinde-Reparatur

Gewinde-Reparatur-Sortiment



- Zur Gewinde-Reparatur beschädigter oder abgenutzter Gewinde
- Zur Gewinde-Panzerung von Werkstoffen mit geringer Scherfestigkeit, z.B. im Maschinenbau, Kfz-, Elektro- und Medizintechnik
- Ausschuss-Rückgewinnung
- Hochwertiger Chrom-Nickel Nirostahl sorgt für gute Innengewinde, die Temperatur- und Korrosions-Einwirkung widerstehen

HAZET No.	EAN-No. 4000896+	sfr
---------------------	---------------------	-----

- **130teiliger Satz** M5 bis M12, Inhalt:
 - Je 25 Gewindeeinsätze
M5 x 0,80 mm x 7,5 mm
M6 x 1,00 mm x 9,0 mm
M8 x 1,25 mm x 12,0 mm
M10 x 1,50 mm x 15,0 mm
 - 10 Gewindeeinsätze M12 x 1,75 mm x 1,5 x 18,0 mm
 - 5 Spiralbohrer, 5 Gewindeschneider, 5 Montagewerkzeuge, 5 Zapfenbrecher
- 130teilig**, in Kunststoff-Koffer
842 N-512/130 167289 **463,-**

- **118teiliger Satz**, M6 bis M14
 - M14 insbes. für Zündkerzengewinde
 - Inhalt:
 - Je 25 Gewindeeinsätze
M6 x 1,00 mm x 9,0 mm
M8 x 1,25 mm x 12,0 mm
M10 x 1,50 mm x 15,0 mm
 - 10 Gewindeeinsätze M 12 x 1,75 mm x 18,0 mm
 - Je 5 Gewindeeinsätze
M14 x 1,25 mm x 8,4 mm
M14 x 1,25 mm x 12,4 mm
M14 x 1,25 mm x 16,4 mm
 - 4 Spiralbohrer, 5 Gewindeschneider, 5 Montagewerkzeuge, 4 Zapfenbrecher
- 118teilig**, in Kunststoff-Koffer
842 N-614/118 167272 **536,-**

Stehbolzen-Ausdreher



12,5 1/2"

- Für gewindefreundlichen Ein- und Ausbau von Stehbolzen und Gewindestiften mit Rechts- oder Linksgewinde
- □ Antrieb 12,5 = 1/2" oder ≤ 21 mm Außensechskant
- Oberfläche: verchromt, poliert

Made In Germany

HAZET No.	Ø mm	l mm	Ø mm	EAN-No. 4000896+	sfr
844- 6	23	65	6	035823	*65,70
844- 7	23	65	7	035830	*65,70
844- 8	23	65	8	035847	*65,70
844-10	27	75	10	035809	*70,70
844-12	27	75	12	035816	*71,-

Stehbolzen-Ausdreher-Satz



E 12,5 1/2"



185 x 153 x 52 mm

1/9

Made In Germany

HAZET No.	EAN-No. 4000896+	sfr
---------------------	---------------------	-----

- **5teilig**, in SmartCase (1/9) 165-S
In Safety-Insert-System,
2-Komponenten-Weichschaum-Einlage
- Inhalt:
844-6 7 8 10 12
844/5 035878 **380,-**

Mechanischer Mutternsprenger



E

- Zum Sprengen von Muttern der Güteklasse 5 und 6

Made In Germany

HAZET No.	Ø mm	EAN-No. 4000896+	sfr
847-0410 A	7-16	139903	123,90
847-1027 A	13-24	139910	181,20



- Ersatzmeißel für 847-0410 A und 1027 A
847-10 A - 144150 **45,40**

Gewinde-Schneid-Satz



355 x 235 x 65 mm

1/3

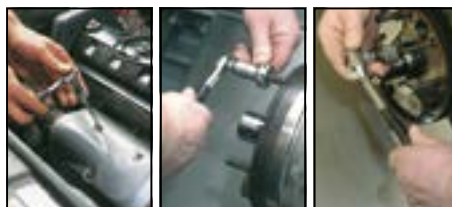

Gewinde-Schneid-Satz

- **HSS Hochleistungs-Gewinde-Schneidwerkzeug**
- Zum problemlosen **Nachschnitten** von Gewinden, auch an schwer zugänglichen Stellen
- Betätigung mit Umschaltknarre

HAZET No.	EAN-No. 4000896+	sfr
---------------------	---------------------	-----

21teilig, in SmartCase (1/3) 165-L
In Safety-Insert-System, 2-Komponenten-Weichschaum-Einlage

- Inhalt:
849 IG- M 3 M 4 M 5 M 6 M 8 M 10 M 12
849 AG-M 3 M 4 M 5 M 6 M 8 M 10 M 12
849 IG-6,3 8
849 AG-6,3 10
2100-025 2250-1 3

849	035984	505,-
------------	---------------	--------------

Einzelteile

- **Gewinde-Schneideisen** für Außengewinde
- | | | | |
|--------------------|-------------|--------|--------------|
| 849 AG-M 3 | M 3 x 0,5 | 036035 | 24,50 |
| 849 AG-M 4 | M 4 x 0,7 | 036042 | 24,50 |
| 849 AG-M 5 | M 5 x 0,8 | 036059 | 24,50 |
| 849 AG-M 6 | M 6 x 1,0 | 036066 | 24,50 |
| 849 AG-M 8 | M 8 x 1,25 | 036073 | 24,50 |
| 849 AG-M 10 | M 10 x 1,5 | 036011 | 24,50 |
| 849 AG-M 12 | M 12 x 1,75 | 036028 | 24,50 |

- **Gewindebohrer** für Innengewinde
- | | | | |
|--------------------|-------------|--------|--------------|
| 849 IG-M 3 | M 3 x 0,5 | 036127 | 27,10 |
| 849 IG-M 4 | M 4 x 0,7 | 036134 | 27,10 |
| 849 IG-M 5 | M 5 x 0,8 | 036141 | 27,10 |
| 849 IG-M 6 | M 6 x 1,0 | 036158 | 27,10 |
| 849 IG-M 8 | M 8 x 1,25 | 036165 | 33,- |
| 849 IG-M 10 | M 10 x 1,5 | 036103 | 37,10 |
| 849 IG-M 12 | M 12 x 1,75 | 036110 | 45,70 |

Made In Germany

HAZET No.	l mm	EAN-No. 4000896+	sfr
-----------	------	------------------	-----

- **Spannfutter**
- ● 6,3 = 1/4", für Gewindebohrer
849 IG-M 3 bis M 6
(in Verbindung mit Verbindungsteil 2250-1)
- 849 IG-6.3** - 036080 **17,70**
- **Spannfutter**
- ● 8 = 5/16", für Gewindebohrer
849 IG-M 8 bis M 12
(in Verbindung mit Verbindungsteil 2250-3)
- 849 IG-8** - 036097 **22,80**

- **Halter**
- □ Antrieb 6,3 = 1/4", für Schneideisen
849 AG-M 3 bis M 6
- 849 AG-6.3** - 036004 **50,70**

- **Halter**
- □ Antrieb 10 = 3/8", für Schneideisen
849 AG-M 8 bis M 12
- 849 AG-10** - 035991 **63,60**

- **Winkelschraubendreher**
2100-025 - 011285 **3,40**

Verbindungsteile für Handbetätigung
Mit Innen-4kt. und Innen-6kt.-Aufnahmen
Mit Haltekugel für Bits

- ○ 6,3 = 1/4" - □ 6,3 = 1/4"
- 2250-1** 23,5 015443 **19,10**
- ○ 8 = 5/16" - □ 10 = 3/8"
- 2250-3** 31 015474 **26,30**

Gewinde-Feile

- Zum Nachbearbeiten beschädigter Außen- und Innengewinde
- Oberfläche: vernickelt

HAZET No.	l mm	EAN-No. 4000896+	sfr
---------------------	------	---------------------	-----

- Für Gewinde M 5 bis M 27
2126 230 012497 **90,20**



Mess-Technik

- ✓ Präzisions-Mess-Schieber
- ✓ Digital-Mess-Schieber
- ✓ Kleinmessuhren
- ✓ Fühlerlehren, Haarlineale, und und und ...

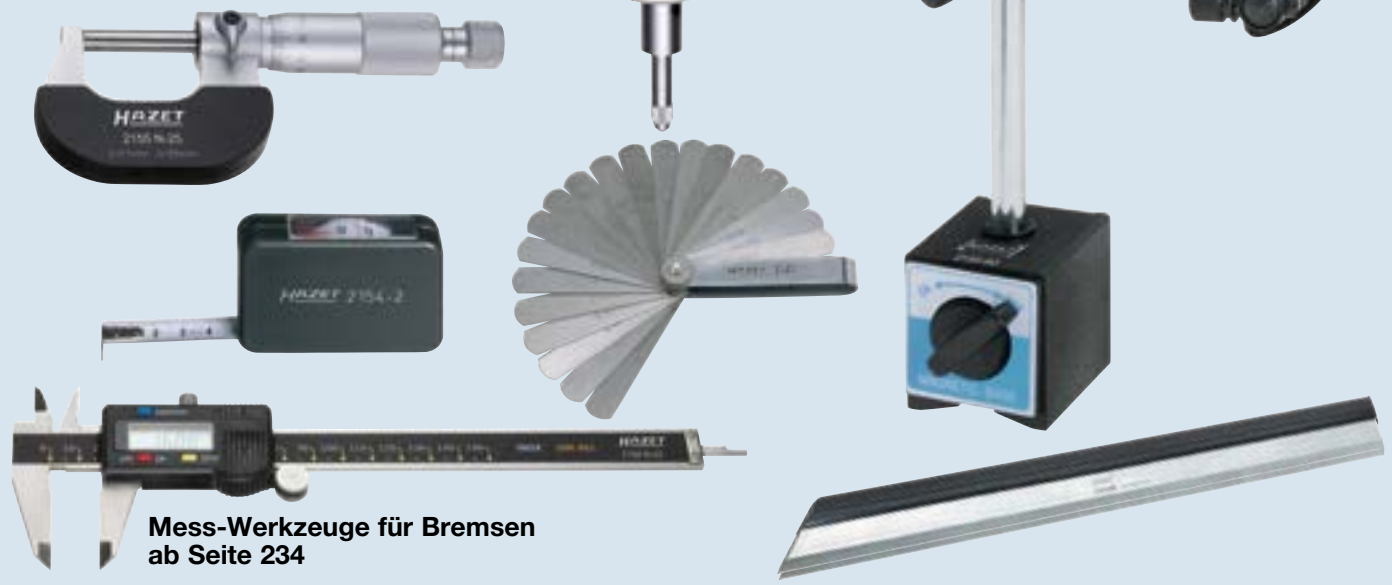

Mess-Werkzeuge für Bremsen
ab Seite 234

Mess-Technik

Präzisions-Haarlineal



- Zum Prüfen der Ebenheit (Planheit) von Flächen z.B. an Zylinderköpfen
- Haarmess-Kante gehärtet
- Geschliffen und geläppt
- Rostfrei
- Blendfrei
- Mit Handwärmeschutz
- In Kunstleder-Etui
- DIN 874/0

HAZET No.	l mm	EAN-No. 4000896+	sfr
2145-500	500	073146	372,30

Fühlerlehre



- Zum Überprüfen des Elektrodenabstandes bei Zündkerzen

HAZET No.	l mm	mm	EAN-No. 4000896+	sfr
• mm-Maße = Fühlerlehrensatz D				
• 20teilig 0,05–1,0				
• Länge der Blätter (Bohrung – Spitze: 69,73 mm)				
• Radius an der Spitze 15 mm				
2147	106	0,05–1,0	012824	31,90
• 2147 MS: aus Messing – nicht magnetisch -				
• Zur Einstellung z.B. Sensoren an ABS				
• Zur Prüfung des Elektrodenabstandes an Platinzündkerzen				
• 20teilig 0,05–1,0 mm steigend				
2147 MS	106	0,05–1,0	057603	77,80

Rollband-Maß



- Mit Gürtelclip
- Breites Maßband reduziert das Abknickverhalten
- Arretierbar mittels Schiebeknopf mit integriertem Abgleitschutz
- Freilaufhaken (am Maßbandende) für Innen- und Außenmessungen
- Stoßgeschütztes 2-Komponenten-Gehäuse
- Qualitätsfeder garantiert automatisches Einziehen des Maßbandes
- Stahlbandbeschichtung schützt vor Korrosion und Verschleiß
- Beidseitige Maßeinteilung

HAZET No.	b mm	l mm	EAN-No. 4000896+	sfr
2154 N-2	16	2000	143924	6,80
2154 N-3	16	3000	143931	9,90
2154 N-5	19	5000	143948	17,30



- Für Innen- und Außenmessung
- Euro-Normklasse II
- 2 mm
- Stabiles ABS-Kunststoffgehäuse 76 x 56 mm
- **Made In Germany**

HAZET No.	l mm	EAN-No. 4000896+	sfr
2154-2	2000	013159	27,90

Präzisions-Mess-Schieber



- Mess-Bereich bis 150 mm
- Mit Tiefenmess-Stab
- mm- und Zoll-Teilung
- Nonius 0,05 mm und 1/128"
- Mit Feststellschraube
- In Tasche
- Aus nichtrostendem Stahl
- DIN 862
- **Made In Germany**

HAZET No.	l mm	EAN-No. 4000896+	sfr
2154-10	234	013142	149,80

Digitaler Mess-Schieber



Digitaler Mess-Schieber

- Mess-Bereich bis 150 mm
- Mit Tiefenmess-Stab
- Umschaltung von mm auf Zoll
- Datenschnittstelle RS 232 C zur Datenerfassung
- Ein-Ausschalter
- Inkl. Batterie
- Aus nichtrostendem Stahl
- DIN 862
- In Kunststoff-Kasten

HAZET No.	l mm	EAN-No. 4000896+	sfr
2154 N-20	234	127696	168,40

Präzisions-Bügelmess-Schrauben



- Mit Klemmring und Gefühlsmess-Schraube
- Spindel verdeckt, geschliffen und gehärtet, nachstellbar
- Mit Isolierplatten
- Mess-Fläche hartmetallbestückt
- Steigung 0,5 mm
- Ablesung 0,01 mm
- DIN 863/III

HAZET No.	EAN-No. 4000896+	sfr
2155 N-25	127702	105,60
2155-50	073276	269,70

Kleinmessuhr



HAZET No.	EAN-No. 4000896+	sfr
2155-60	144303	72,90
2155-65	144501	78,20

Magnetständer für Kleinmessuhr

- Robuste und stabile Konstruktion
- Magnetblock mit Prismenauflage (z.B. für Wellen)
- Magnetkraft separat zuschaltbar
- Messuhrenaufnahme für 4,5 mm und 8 mm Schaft
- Geeignet zur Aufnahme mechanischer und digitaler Messuhren (Abgebildete Kleinmessuhr nicht im Lieferumfang enthalten)
- Haltearm mit Feineinstellung und Gelenk

2155-60	144303	72,90
---------	--------	-------

Mechanische Kleinmessuhr

- Skaleneinteilungswert: 0,01 mm
- Mess-Spanne: 8 mm
- 1 Zeigerumdrehung: 1 mm
- Drehbare und arretierbare Skala
- Sollbereich kann mit zwei Zeigern eingegrenzt werden
- Einspannschaft: Ø 8 mm
- Geeignet für OT-Messwerkzeug 3688-10

2155-65	144501	78,20
---------	--------	-------



VDE- / Elektriker-Werkzeuge

- ✓ **Elektronik-Werkzeuge**
- ✓ **Kabelmesser**
- ✓ **Spannungsprüfer**
- ✓ **VDE-Schraubendreher**
- ✓ **VDE-Sortimente**
- ✓ **VDE-Abisolierwerkzeuge**
- ✓ **VDE-Flach-, Rund-, Kombizangen und und und ...**



Werkzeug-Sortiment



Werkzeug-Sortiment

◀ **Werkzeug-Sortiment für Elektriker**
14teilig

Inhalt:

810 VDE-25	35	40		
810 VDE-PH 1	PH 2			
839-1				
1803 VDE-33	1816 VDE-22	1826 VDE-22		
1841 a VDE-22	1841 b VDE-33	1850 VDE-22		
1862	2154 N-3			



HAZET
No.

0-20/14

EAN-No.
4000896+

192526

sfr

623,-



Werkzeug-Satz für Hybrid- und Elektrofahrzeuge

Im Rollkoffer

Gemeinsame Entwicklung mit einem der führenden Automobil-Hersteller und in Abstimmung mit TÜV-Süd

Rollkoffer:

- Mit 4fach-Teleskopauszug von 950–1.150 mm
- Belastbarkeit: bis 40 kg
- Maße (nicht ausgezogen): H 310 x B 460 x T 190 mm
- Gewicht, leer: 6,2 kg

43teiliger Satz, Inhalt:

- Je 5 Endkappen Ø 10 mm und 20 mm
- 3 Warningschilder „Hybrid“, „Hybrid-Schalter“
- 500 m Absperrband (Breite 50 mm)
- 10 VDE-Schraubendreher:
 - 2,5 · 3 · 3,5 · 4 mm
 - PH 1 · PH 2 · PH 3
 - T 20 · T 25 · T 30
- 15 VDE Steckschlüssel-Einsätze 6–22 mm
- 3 VDE Schraubendreher-Einsätze M 8 · M 10 · M 12
- 2 VDE Verlängerungen 74 und 126 mm
- 1 VDE Umschaltknarre
- Je 1 VDE Universalzange 250 mm · VDE Kraft-Seitenschneider 180 mm
- VDE Hebel-Seitenschneider 160 mm · VDE Flachzange 160 mm
- VDE Flachrund-Zange, stumpfwinklig gebogen 200 mm
- VDE Kombinations-Zange 200 mm · VDE Kabel- und Abisoliermesser



1000 V
6,2 kg (leer)
H 310 x B 460 x T 190 mm
1000 V
43

Rollkoffer

- Ziehen oder Schieben möglich
- Gummierte, gelagerte große Laufrollen
- Kippstabil durch breiten Radstand
- Flugtaugliche, robuste Kofferschalen aus bruchstabilem X-ABS
- Mit Doppel-Aluminium-Rahmen / Strapazierfähige Werkzeugaufnahmen

HAZET No.	EAN-No. 4000896+	sfr
150/43	173204	3.602,-

Stand-Isoliermatte

Für Arbeiten an hochstromführenden Teilen, in Tragetasche

- Gummi-Standmatte, geprüft: 50.000 V, nach VDE 0303
- Eine Seite glatt, eine Seite rutschfest gerieft
- Maße: 1000 x 1000 x 4,0 mm

Ausführung Tragetasche

- Tragriemen abnehmbar
- Länge: 1000 mm
- Durchmesser: 160 mm
- Kunstleder, rot



HAZET No.	EAN-No. 4000896+	sfr
196 VDE-8/2	174836	382,50

VDE-Schraubendreher-Satz

Sicherheitswerkzeug nach DIN ISO 60900

- Alle Schraubendreher 10.000 Volt stückgeprüft, garantiert sicheres Arbeiten bis 1.000 Volt
- Sicherer Halt der Klingen im Griff, automatische Verriegelung gegen unbeabsichtigtes Herausziehen
- Aufsteckbare Drehkappe und griffige Weichmantelzone für Einsatz als Feinwerkzeuge
- Erster kompakter VDE Werkzeugsatz (nicht nur) für Elektriker
- Überragend in Funktion und Qualität
- Oberfläche: schutzisoliert

14teilig, in Metall-Kasten
Made In Germany

Inhalt:

- 2,5 x 0,4 3,0 x 0,5 3,5 x 0,6 4,0 x 0,8 5,5 x 1,0 6,5 x 1,2
- PH 1 PH 2
- PZ 2
- T 10 T 15 T 20



HAZET No.	EAN-No. 4000896+	sfr
804 VDE/14	133000	147,50



Elektriker-Schraubendreher

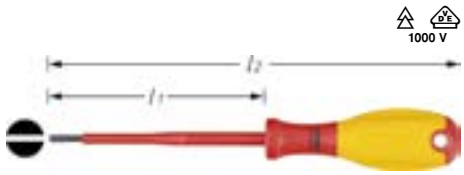

- Für Schlitzschrauben
- Ergonomischer 2-Komponenten-Griff, rot / gelb
- Oberfläche: Spitze brüniert, schutzisoliert

HAZET No.	mm	mm	l1 mm	l2 mm	EAN-No. 4000896+	sfr
810 VDE-25	2,5	0,4	75	155	174089	8,-
810 VDE-30	3	0,5	100	180	174355	9,-
810 VDE-35	3,5	0,6	100	190	174362	9,70
810 VDE-40	4	0,8	100	190	174379	16,40



- Für Kreuzschlitzschrauben PH
- Ergonomischer 2-Komponenten-Griff, rot / gelb
- Oberfläche: Spitze brüniert, schutzisoliert

HAZET No.	mm	l1 mm	l2 mm	EAN-No. 4000896+	sfr
810 VDE-PH 1	80	180	174386	10,80	
810 VDE-PH 2	100	210	174393	11,70	
810 VDE-PH 3	150	270	174409	16,80	

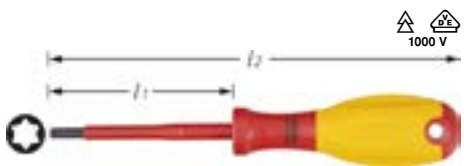

- Für Innen TORX® Schrauben
- Ergonomischer 2-Komponenten-Griff, rot / gelb
- Oberfläche: Spitze brüniert, schutzisoliert

HAZET No.	mm	l1 mm	l2 mm	EAN-No. 4000896+	sfr
810 VDE-T 20	3,86	80	180	174416	12,80
810 VDE-T 25	4,43	80	180	174423	14,30
810 VDE-T 30	5,52	100	210	174430	16,50



Handwerkzeuge - VDE-/Elektriker-Werkzeuge

Schraubendreher-Satz



- Spannungsprüfer, 220-250 V nach VDE 0680

6teilig

Inhalt:

- 2,5 x 0,4 3,5 x 06 4 x 0,8 mm
- PH 1 PH 2

HAZET No.	EAN-No. 4000896+	sfr
810/6 VDE	179329	*61,70

VDE Schraubendreher-Satz

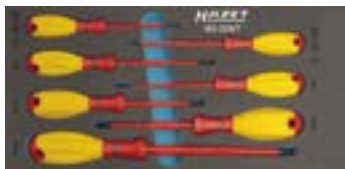

HAZET No.	EAN-No. 4000896+	sfr
-----------	------------------	-----

7teilig

In Safety-Insert-System, 2-Komponenten-Weichschaum-Einlage 1/3 (342 x 172 mm)/SmartCase L

Inhalt:

- 810 VDE-25 30 35 40
- 810 VDE-PH 1 PH 2 PH 3

163-229/7	177844	*128,-
-----------	--------	--------

Spannungsprüfer



- 220-250 V nach VDE 0680
- Schlitzklinge mit Hohlschliff
- Extra langer Griff, 92 mm
- Mit Clip

• Defekte Soffitte nach VDE nicht auswechselbar

Made In Germany

HAZET No.	l ₁ mm	l ₂ mm	l ₃ mm	EAN-No. 4000896+	sfr
839-1	58	150	2,8	035670	6,40

6kt.-Steckschlüssel-Einsatz



- Antrieb 10 = 3/8"
- Mit Traktionsprofil
- Für Handbetätigung
- Oberfläche: schutzisoliert

Made In Germany

HAZET No.	d ₁ mm	d ₂ mm	t mm	l mm	EAN-No. 4000896+	sfr
880 VDE- 6	23	12	6,5	40	172832	31,40
880 VDE- 7	23	13	6,5	40	172849	31,40
880 VDE- 8	23	14,1	6,5	40	172856	31,40
880 VDE- 9	23	15,4	6,5	40	172863	31,40
880 VDE-10	23	16,6	7,3	41	172870	31,40

6kt.-Steckschlüssel-Einsatz

HAZET No.	d ₁ mm	d ₂ mm	t mm	l mm	EAN-No. 4000896+	sfr
880 VDE-11	23	18	8,4	42	172887	31,40
880 VDE-12	23	19	9,3	43	172894	31,40
880 VDE-13	23	20,5	9,8	43,5	172900	31,90
880 VDE-14	23	22	11,8	45,5	172917	31,90
880 VDE-16	23	24,2	11,7	45,5	172924	33,40
880 VDE-17	23	25,4	11,7	45,5	172931	33,40
880 VDE-18	23	26,7	13,7	47,5	172948	34,60
880 VDE-19	23	28	13,7	47,5	172955	34,60
880 VDE-20	23	29	13,7	47,5	172979	36,-
880 VDE-22	23	32	15,6	50	172962	36,-

Schraubendreher-Steckschlüssel-Einsatz



- Antrieb 10 = 3/8"
- Für Innenvielzahn-Schrauben XZN
- Für Handbetätigung
- Oberfläche: schutzisoliert
- DIN 2325, DIN 2343

Made In Germany

HAZET No.	d ₁ mm	l ₁ mm	l ₂ mm	M	EAN-No. 4000896+	sfr
8808 Lg- 8 VDE	23	98,9	144,5	8	173563	49,70
8808 Lg-10 VDE	23	98,8	145,3	10	173556	50,60
8808 Lg-12 VDE	23	99	145,3	12	173358	51,-

Verlängerung



- Antrieb 10 = 3/8"
- Oberfläche: schutzisoliert

HAZET No.	l mm	EAN-No. 4000896+	sfr
8821 VDE-3	90	170791	52,10
8821 VDE-5	142	172986	55,30

Umschaltknarre



- Antrieb 10 = 3/8"
- Knarr-Rad 30 Zähne
- Oberfläche: schutzisoliert

HAZET No.	l mm	EAN-No. 4000896+	sfr
8816 VDE	194	173211	231,-

VDE Steckschlüssel-Satz

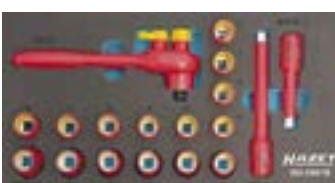

VDE Steckschlüssel-Satz

HAZET No.	EAN-No. 4000896+	sfr
18teilig		
In Safety-Insert-System, 2-Komponenten-Weichschaum-Einlage 1/3 (342 x 172 mm)/SmartCase L		
Inhalt:		
880 VDE-6	7 8 9 10 11 12	
8816 VDE	13 14 16 17 18 19 20 22	
8816 VDE	8821 VDE-3 5	
163-230/18	177837	*784,-

Universal-Zange



- Wasserpumpenzange
- Gewerbe durchgesteckt
- Kopf und Gewerbe blank geschliffen
- Oberfläche: schutzisoliert

HAZET No.	l mm	sb mm	sb mm	EAN-No. 4000896+	sfr
759 N-2 VDE	251	30	6-35	174072	76,80

VDE-Kraft-Seitenschneider, hochglanzverchromt



- Leistungsklasse H (Pianodraht, gehärteter Stahldraht)
- Aufgelegtes Gewerbe - amerikanisches Modell
- Ergonomische 2-Komponenten-Kunststoff-Griffhüllen, rot / gelb
- Oberfläche: hochglanzverchromt, schutzisoliert
- EN / IEC 60900:2004, DIN ISO 5749

Made In Germany

* = außerhalb der DIN-Reihe

HAZET No.	l mm	Rm N/mm ²	EAN-No. 4000896+	sfr
1802 VDE-22 *	180	3,8 2,7 2,2	086382	88,-

VDE-Seitenschneider, hochglanzverchromt



- Für Stahldraht/harten Draht
- Eingelegtes Gewerbe - schwedisches Modell
- Ergonomische 2-Komponenten-Kunststoff-Griffhüllen, rot / gelb
- Oberfläche: hochglanzverchromt, schutzisoliert

Made In Germany

HAZET No.	l mm	Rm N/mm ²	EAN-No. 4000896+	sfr
1803 VDE-22	160	2,8 2,5 -	006137	88,-
1803 VDE-33	180	3 2,5 -	006144	93,50

VDE-Kabelschere



- Mit Doppelschneide
- Quetschfreies Schneiden von Kupfer- und Alukabel
- Oberfläche: schutzisoliert

HAZET No.	l mm	EAN-No. 4000896+	sfr
1804 VDE-33	208	173631	117,20

VDE-Flach-Zange, hochglanzverchromt



- Ergonomische 2-Komponenten-Kunststoff-Griffhüllen, rot/gelb
 - Mit langen Backen
 - Oberfläche: hochglanzverchromt, schutzisoliert
 - EN/IEC 60900:2004, DIN ISO 5745
- Made In Germany**

HAZET No.	l mm	EAN-No. 4000896+	sfr
1816 VDE-22	160	006298	75,40

VDE-Rund-Zange, hochglanzverchromt



- Ergonomische 2-Komponenten-Kunststoff-Griffhüllen, rot/gelb
 - Mit langen Backen
 - Oberfläche: hochglanzverchromt, schutzisoliert
 - EN/IEC 60900:2004, DIN ISO 5745
- Made In Germany**

HAZET No.	l mm	EAN-No. 4000896+	sfr
1826 VDE-22	160	006328	74,40

VDE-Flachrund-Zange, hochglanzverchromt



- Ergonomische 2-Komponenten-Kunststoff-Griffhüllen, rot/gelb
 - Gerade Ausführung
 - Oberfläche: hochglanzverchromt, schutzisoliert
- Made In Germany**

HAZET No.	l mm	EAN-No. 4000896+	sfr
1841 a VDE-22	160	006397	83,80
1841 a VDE-33	200	006403	92,30



- Ergonomische 2-Komponenten-Kunststoff-Griffhüllen, rot/gelb
 - Stumpfwinklig gebogen (45°)
 - Oberfläche: hochglanzverchromt, schutzisoliert
 - EN/IEC 60900:2004, DIN ISO 5745
- Made In Germany**

VDE-Flachrund-Zange, hochglanzverchromt

HAZET No.	l mm	EAN-No. 4000896+	sfr
1841 b VDE-33	200	006441	97,50

VDE-Kombinations-Zange, hochglanzverchromt



- Ergonomische 2-Komponenten-Kunststoff-Griffhüllen, rot/gelb
 - Oberfläche: hochglanzverchromt, schutzisoliert
- Made In Germany**

HAZET No.	l mm	EAN-No. 4000896+	sfr
1850 VDE-22	160	007202	71,70
1850 VDE-33	180	007219	78,70
1850 VDE-44	200	007226	89,90

VDE-Abisolier-Zange, hochglanzverchromt



- Ergonomische 2-Komponenten-Kunststoff-Griffhüllen, rot/gelb
 - Für Drähte bis 6 mm² Leiter-Querschnitt
 - Mit Stellschraube und Öffnungsfeder
 - Oberfläche: hochglanzverchromt, schutzisoliert
 - EN/IEC 60900:2004
- Made In Germany**

HAZET No.	l mm	EAN-No. 4000896+	sfr
1860 VDE-11	160	007288	84,-

Automatische Abisolier-Zange



- Für PVC-isolierte massive und flexible Kabel 0,5 bis 4 mm² Leiter Querschnitt
 - Automatische Einstellung auf den Querschnitt des Leiters, einwandfreies Abisolieren
 - Integrierter Seitenschneider für das Ablängen von Drähten
 - Kunststoff-Gehäuse
 - EN/IEC 60900:2004
- Made In Germany**

HAZET No.	l mm	EAN-No. 4000896+	sfr
1862	180	007301	64,-



Automatische Abisolier-Zange

- Zum Abisolieren von Elektrodrähten, Litzenleitern und Kabeln
 - Für Kupfer- und Aluminium-Leitungen
 - Abisolierbereich PVC-isolierte Leiter von 0,2 bis 6 mm² Leiterquerschnitt
 - Maximal einstellbare Abisolierlänge 18 mm
 - Federnd gelagerte Lamellenmesser
 - Automatische Anpassung auf die Isolationsstärke, einwandfreies Abisolieren
 - Mit Drahtschneider von 4 mm² eindrätig bis 6 mm² feindrätig
 - EN/IEC 60900:2004
- Made In Germany**

HAZET No.	l mm	EAN-No. 4000896+	sfr
1863	205	007325	263,80

VDE Zangen-Satz



HAZET No.	EAN-No. 4000896+	sfr
163-226/4	177875	*295,-

- 4teilig**
In Safety-Insert-System, 2-Komponenten-Weichschaum-Einlage 1/3 (342 x 172 mm) / SmartCase L
- Inhalt:
759 N-2 VDE
1803 VDE-22 1841 b VDE-33 1850 VDE-22
163-226/4 177875 *295,-



HAZET No.	EAN-No. 4000896+	sfr
163-227/3	177868	268,-

- 3teilig**
In Safety-Insert-System, 2-Komponenten-Weichschaum-Einlage 1/3 (342 x 172 mm) / SmartCase L
- Inhalt:
1802 VDE-22 1804 VDE-33 1860 VDE-11
163-227/3 177868 268,-

Kabel-Messer

- Rostfreie Klinge
- Kunststoffgriff

HAZET No.	l mm	EAN-No. 4000896+	sfr
2156	110	013180	18,60

Kabel- und Abisoliermesser



- Mit Schutzkappe
- Klinge aus rostfreiem Stahl
- Griff aus schlagfestem Kunststoff

HAZET No.	l mm	EAN-No. 4000896+	sfr
2156 VDE-2	180	173549	29,80



Drehmoment-Technik



**Drehmoment-Schlüssel
System 5000 CT
(10–320 Nm)
ab Seite 152**

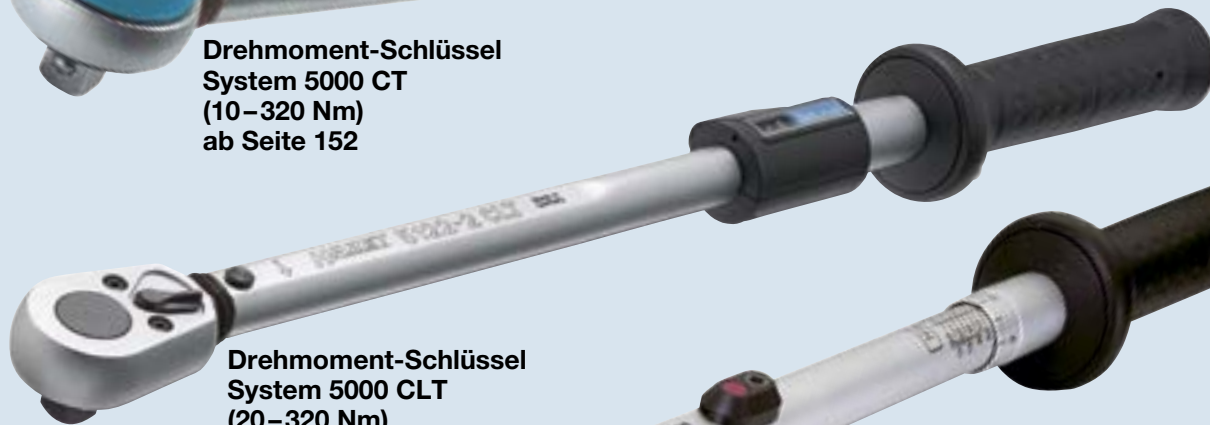

**Drehmoment-Schlüssel
System 5000 CLT
(20–320 Nm)
Seite 154**



**Drehmoment-Schlüssel
System 6000 CT
(1–2000 Nm)
ab Seite 155**



**Drehmoment- /
Drehwinkel-Schlüssel
System 7000 eTAC
(10–400 Nm)
ab Seite 161**

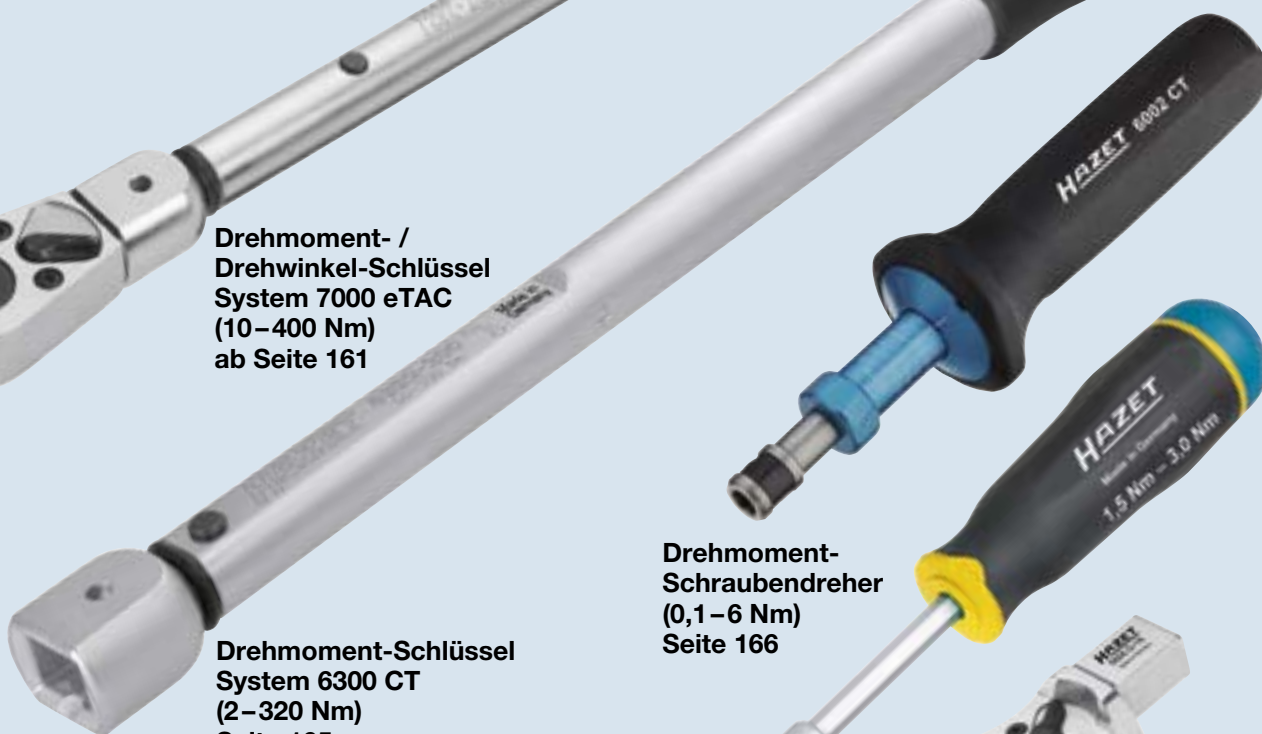

**Drehmoment-Schlüssel
System 6300 CT
(2–320 Nm)
Seite 165**

**Drehmoment-
Schraubendreher
(0,1–6 Nm)
Seite 166**



**Einsteck-
Werkzeuge
ab Seite 166**

HAZET-Drehmomentschlüssel-Service

Unser Prüf- und Kalibrierungs-Service bietet Ihnen:

- ✓ Justierung, Kalibrierung und Reparatur Ihrer Drehmoment-Schlüssel
- ✓ Stets funktionsfähige Drehmoment-Schlüssel
- ✓ Langfristig nachweisbar gleichmäßige Arbeitsqualität
- ✓ Prüfplakette
- ✓ Prüfzertifikat mit Angabe der tatsächlich ermittelten Prüfwerte



Qualitätsprüf-Zertifikat
nach DIN 55350 - 18 - 4.2.2

Prüfobjekt
Drehmoment-Schlüssel

Hersteller
HAZET-WERK

Artikel Nr.
5122-1CT

Serien Nr.
SN10-193045

Einstellbereich
40,00 - 200,00 Nm

Prüfeinrichtung
Drehmoment-Prüfgerät Schatz AG Modell-Nr. 907705

Messmittel
Drehmoment-Sensor Schatz AG Art.-Nr. 90750200 400 Nm Ser.Nr. 1009703

Die Rückführung der Messmittel ist gemäß DIN EN ISO 9001 durch das akkreditierte Kalibrierlabor DKD-K09301 Schatz AG, Remscheid, belegbar sichergestellt. (me@mittelabgabe.de)

Prüfwerte nach DIN EN ISO: 6789:2003

40,00 Nm (Genauigkeit - 4,00 % / + 4,00 %)		
min. 38,40 Nm	KPIF-Faktor 96,80 %	max. 41,60 Nm
40,22 Nm		
40,26 Nm		
40,30 Nm		
40,28 Nm		
40,32 Nm		

120,00 Nm (Genauigkeit - 4,00 % / + 4,00 %)		
min. 115,20 Nm	KPIF-Faktor 93,80 %	max. 124,80 Nm
122,87 Nm		
122,85 Nm		
122,81 Nm		
122,50 Nm		
122,71 Nm		

200,00 Nm (Genauigkeit - 4,00 % / + 4,00 %)		
min. 192,00 Nm	KPIF-Faktor 93,80 %	max. 208,00 Nm
203,67 Nm		
203,57 Nm		
203,96 Nm		
203,85 Nm		
203,63 Nm		

Prüfdatum: 04.05.2010
Prüfer: Engels

Datum der ersten Inbetriebnahme: _____

Die Kalibrierung erfolgte in dem nach DIN EN ISO 6789:2003 festgelegtem Temperaturbereich von 18-28° C und maximaler relativer Feuchte von 90%.

Dieses Zertifikat ist maschinell erstellt und hat ohne Unterschrift Gültigkeit.





HAZET – Kompetenz für Kalibrierung von Drehmoment und Drehwinkel

✓ **Akkreditiert nach DIN EN ISO/IEC 17025 für Messgrößen:**

- **Drehmoment** (DIN EN ISO 6789)
- **Drehwinkel** (VDI/VDE 2648 Blatt 2; ohne Pkt. 4.2)

✓ **Erfüllt spezielle Forderungen der ISO/TS 16949 an Kalibrier-Labore** (zwingende Voraussetzung für alle Automobilindustrie-Zulieferer)

✓ **Eigenes HAZET-Kalibrier-Labor gewährleistet durch Akkreditierung optimale technische Kalibrier-Kompetenz**

✓ **Berechtigt zur Ausstellung von Kalibrierscheinen**

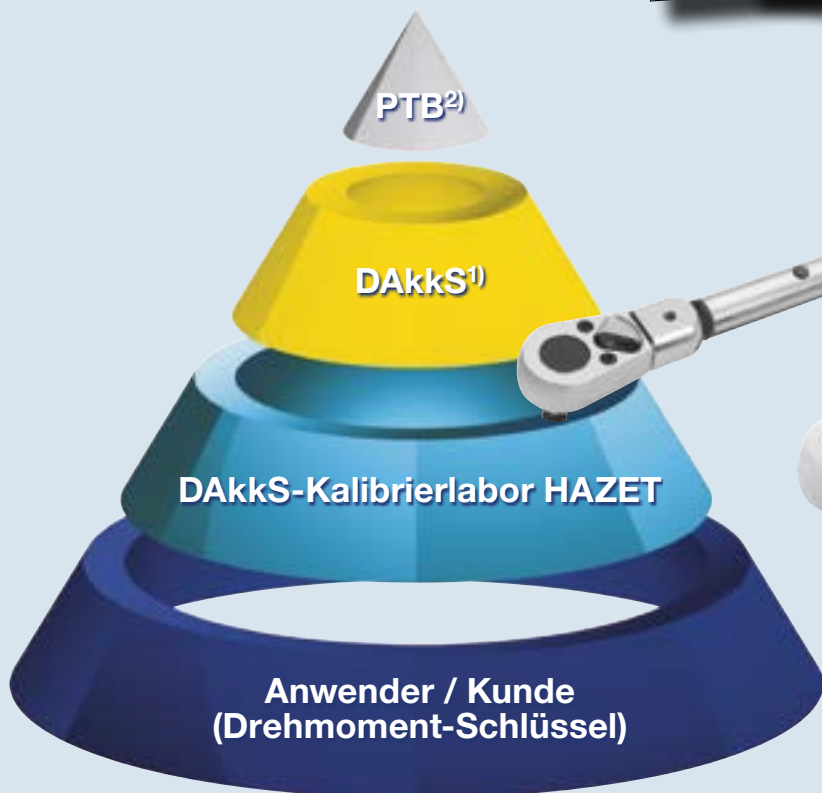
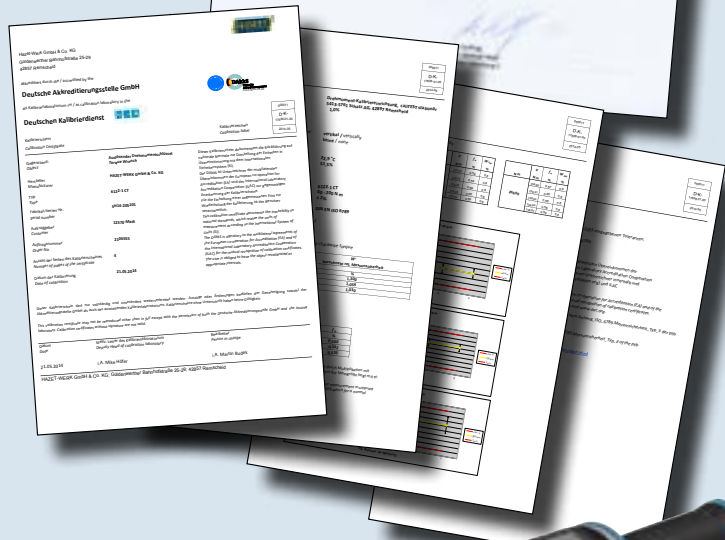

Deutsche Akkreditierungsstelle
D-K-17638-01-00

¹⁾ DAkkS: Deutsche Akkreditierungsstelle GmbH (Nat. Akkreditierungsstelle Deutschlands, Berlin)

²⁾ PTB: Physikalisch Technische Bundesanstalt

Drehmoment-Schlüssel – SYSTEM 5000-2 CT (mit Umschaltknarre)

- **Genauigkeit ± 4% vom Skalenswert** (in Betätigungsrichtung)
- Sicher:
 - Haptisch (Kurzwegauslösung)
 - Akustisch (Knickelement)
- Einstellen des gewünschten Drehmoment-Wertes schnell und sicher durch Drehen des Griffes
- Anwenderfreundliche Umschaltknarre
- **Servicefreundlich** (Knarren-Reparatur-Sätze erhältlich)
- Integrierter Umschalthebel mit Freilauffunktion **verringert Verletzungsgefahr und Funktionsstörungen**
- Exakt – Feine Skaleneinteilung
- Sichere Verriegelung des Handgriffes durch Drehkranz – **keine Klemmgefahr!**
- Ergonomisch
- Mit Seriennummer und Zertifikat
- Solide und preisbewußt
- Millionenfach bewährt
- Unverzichtbar für kontrollierten Drehmoment-Anzug
- Vierkant nach DIN 3120, ISO 1174-1, DIN EN ISO 6789:2003 (D)



6.3 1/4"

Made In Germany

HAZET No.	Abtrieb	l mm	Nm	Teilung Nm	Toleranz		EAN-No. 4000896+	sfr
-----------	---------	------	----	------------	----------	--	------------------	-----

• Ideal für Arbeiten an Zweirädern und Reifendruck-Kontrollsystemen								
• Genauigkeit ± 6% vom Skalenswert (in Betätigungsrichtung)								
• Lieferung in stabilem Hexa-Drehpack								
5107-2 CT	■ 6,3 = 1/4"	235	1-9	0,1	6	0,6-5,1	191260	307,-
• Ideal für Arbeiten an Zweirädern								
• Lieferung in stabilem Hexa-Drehpack								
5108-2 CT	■ 6,3 = 1/4"	232	2,5-25	0,25	4	1,5-16,4	119752	*319,-

Drehmoment-Schlüssel – SYSTEM 5000 CT (mit Durchsteck-Vierkant) – ± 4% Auslöse-Genauigkeit

- **Genauigkeit ± 4% vom Skalenswert** (in Betätigungsrichtung)
- Anziehen mit eingestelltem Drehmoment sowohl nach rechts als auch nach links möglich
- Mit automatischer Kurzwegauslösung bei Erreichen des eingestellten Wertes
- Einstellen des gewünschten Drehmoment-Wertes schnell und sicher durch Drehen des Griffes
- Sichere Verriegelung am Handgriff
- Feine Skaleneinteilung
- Mit Seriennummer und Zertifikat
- Knarre mit Durchsteck-Vierkant mit Kunststoff-Drehknopf zum Vorziehen von Hand
- Ändern der Betätigungsrichtung durch Umstecken des Vierkant es möglich
- **Lieferung in stabilem Hexa-Drehpack**
- DIN EN ISO 6789:2003 (D), Vierkant nach DIN 3120, ISO 1174-1



Made In Germany

HAZET No.	Abtrieb	l mm	Nm	Teilung Nm	Toleranz		EAN-No. 4000896+	sfr
-----------	---------	------	----	------------	----------	--	------------------	-----

5110-1 CT	■ 10 = 3/8"	305	10- 60	0,5	4	4,3-27,5	022397	*340,-
5121-1 CT	■ 12,5 = 1/2"	389	20-120	1	4	6,8-42,5	022427	*340,-
5122-1 CT	■ 12,5 = 1/2"	493	40-200	1	4	10,0-53,2	022472	*360,-
5123-1 CT	■ 12,5 = 1/2"	614	60-320	2	4	11,6-64,1	022588	*435,-
Durchsteckvierkant mit blauem Drehknopf 10 = 3/8" ■ für 5110-1 CT								
5110-04	-	-	-	-	-	-	151493	17,20
• Durchsteckvierkant mit blauem Drehknopf 12,5 = 1/2" ■ für 5121-1 CT, 5122-1 CT, 5123-1 CT								
5121-02	-	-	-	-	-	-	151509	22,20

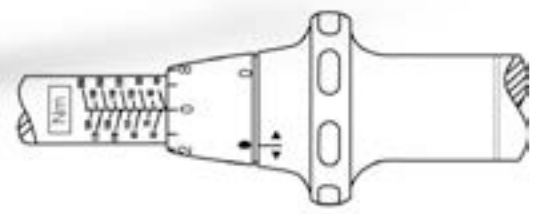

Drehmoment-Schlüssel System 5000 CLT

„Für die gehobenen Anforderungen“

- ✓ **Click-Lens-Type** mit großer Display-Anzeige im Sichtfenster gewährleistet Sicherheit für den Anwender
- ✓ **Drehmoment-Bereiche:** von 20–320 Nm
- ✓ **± 4% Auslöse-Genauigkeit vom Skalenwert** (in Betätigungsrichtung) nach DIN EN ISO 6789:2003 (D)
- ✓ Drehmomentauslösung – fühlbar – durch Kurzwegauslösung – akustisch – durch Click-Geräusch
- ✓ **Made in Germany**

Ausgezeichnet mit dem



Mit Seriennummer und Zertifikat

Anwenderfreundliche Umschaltknarre

Servicefreundlich (Knarren-Reparatursätze für kundenorientierte Selbstmontage)

Keine Verlustgefahr des Vierkantes wie bei Durchsteckknarre

Robuste und widerstandsfähige, **hartverchromte** Stahlrohrkonstruktion in **schlanker Bauform**

Geprüft mit Zertifikat

Ergonomisch geformter Griff mit Bund **verringert Abrutsch- bzw. Verletzungsgefahr**

Sichere Verriegelung am Handgriff

Einstellen des gewünschten Drehmomentwertes schnell und sicher durch Drehen des Handgriffes

Integrierter Umschalthebel mit Freilauffunktion bei $\frac{1}{2}$ -Ausführung **verringert Verletzungsgefahr und Funktionsstörungen**

Sicheres und präzises Einstellen des gewünschten Auslösewertes. Optimales und vereinfachtes Ablesen des Drehmomentwertes

Dreistellige, große Ziffern für ablesbare Drehmomenteinstellung

Großes, gewölbtes Sichtfenster (austauschbar) optimiert die Ablesbarkeit

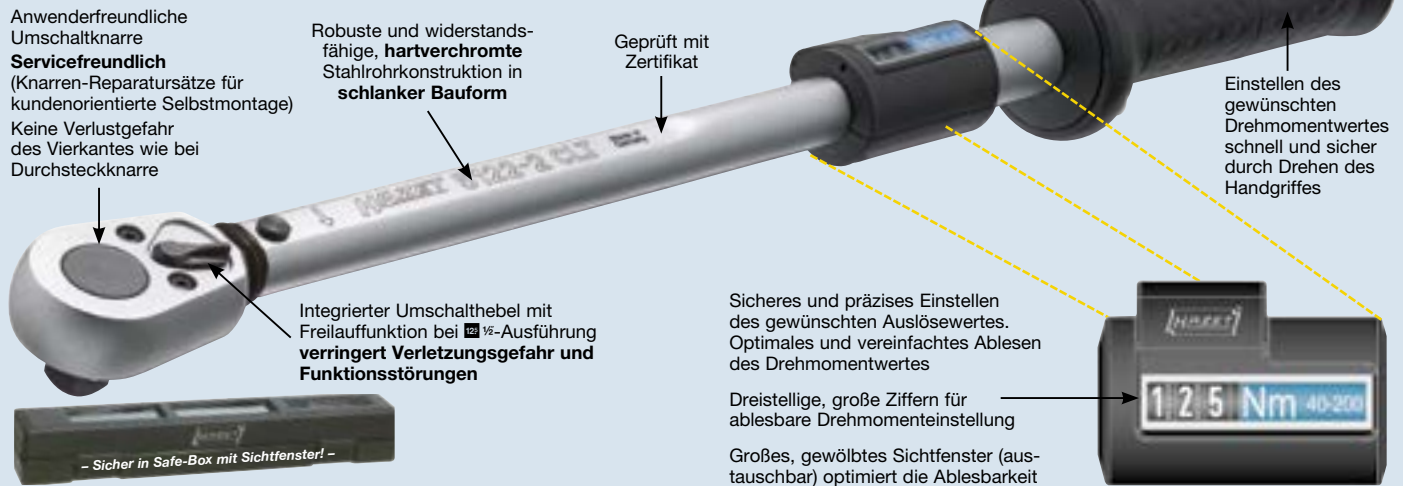

Drehmoment-Schlüssel – SYSTEM 5000 CLT – ± 4% Auslöse-Genauigkeit

- **Click-Lens-Type** mit großer Display-Anzeige im Sichtfenster gewährleistet Sicherheit für den Anwender
- **± 4% Auslöse-Genauigkeit vom Skalenwert** (in Betätigungsrichtung)
- Drehmoment-Auslösung – fühlbar – durch Kurzwegauslösung – akustisch – durch Click-Geräusch
- Anwenderfreundliche Umschaltknarre
- **Servicefreundlich** (Knarren-Reparatur-Sätze für kundenorientierte Selbstmontage)
- Keine Verlustgefahr des Vierkantes wie bei Durchsteckknarre
- Robuste und widerstandsfähige, **hartverchromte** Stahlrohrkonstruktion in **schlanker Bauform**
- Integrierter Umschalthebel mit Freilauffunktion bei $\frac{1}{2}$ -Ausführung **verringert Verletzungsgefahr und Funktionsstörungen**
- Ergonomisch geformter Griff mit Bund **verringert Abrutsch- bzw. Verletzungsgefahr**
- Sichere Verriegelung des Handgriffes – keine Klemmgefahr!
- Einstellen des gewünschten Drehmoment-Wertes schnell und sicher durch Drehen des Handgriffes
- Sicheres und präzises Einstellen des gewünschten Auslösewertes. Optimales und vereinfachtes Ablesen des Drehmoment-Wertes
- Dreistellige, große Ziffern für ablesbare Drehmoment-Einstellung
- Großes, gewölbtes Sichtfenster (austauschbar) optimiert die Ablesbarkeit
- **Mit Seriennummer und Zertifikat**
- **Lieferung in Safe-Box**
- Oberfläche: hartverchromt
- DIN EN ISO 6789:2003 (D)
- **Made In Germany**



HAZET No.	Abtrieb	l mm	Nm	Teilung Nm	Toleranz		EAN-No. 4000896+	sfr
5121-2 CLT	■ 12,5 = 1/2"	435	20–120	1	4	5,9–37,0	104215	*492,-
5122-2 CLT	■ 12,5 = 1/2"	545	40–200	1	4	9,0–47,4	104192	*515,-
5123-2 CLT	■ 12,5 = 1/2"	660	60–320	2	4	10,8–59,4	104222	*585,-



Drehmoment-Schlüssel System 6000 CT

„Hochpräzise Premium-Messinstrumente – Für höchste Ansprüche!“

- ✓ **Drehmoment-Bereiche: von 1–2000 Nm**
- ✓ **Genauigkeit ± 2% vom Skalenwert**
(in Betätigungsrichtung) nach DIN EN ISO 6789:2003
(3% vom Skalenwert: 6150-1 CT, 6160-1 CT / 4%: 6170-1 CT)
Genauigkeit ±3% vom Skalenwert nach US-Standard:
6114-1 CT bis 6132-1 CT
- ✓ Geprüft mit Zertifikat
- ✓ Drehknopf für zusätzliche Verriegelung der Einstellung
- ✓ Vierkant nach DIN 3120 A, ISO 1174-1A
- ✓ Individuell mit Seriennummer
- ✓ Umschaltknarren **10** 3/8, **12⁵** 1/2, **20** 3/4
- ✓ Ergonomisch
- ✓ **Sicher:**
 - Haptisch (Kurzwegauslösung)
 - Akustisch (Knickelement)
 - Optisch (je nach Modell mit Signalgeber)
- ✓ **Germany** *Made in Germany*



Einstellen des gewünschten Drehmomentwertes schnell und sicher durch Drehen des Handgriffes

Robuste und widerstandsfähige hartverchromte Stahlrohrkonstruktion in schlanker Bauform

Integrierter Umschalthebel mit Freilauf Funktion bei 12⁵ 1/2 Ausführung verringert Verletzungsgefahr und Funktionsstörungen

Anwenderfreundliche Umschaltknarre **Servicefreundlich** (Knarren-Reparatursätze für kundenorientierte Selbstmontage)

Keine Verlustgefahr des Vierkantes gegenüber Durchsteckknarren



Jetzt auch mit DAKS-Kalibrierschein erhältlich

...mit höchster Sicherheit für den professionellen Anwender, insbesondere für:

- ✓ Luftfahrt-Industrie
- ✓ Automobil-Industrie
- ✓ Neue-Energien, Windkraft, Offshore-Parks
- ✓ Petrochemische Industrie (Öl/Gas)

Dokumentierte Rückführbarkeit gewährleistet lückenlose Nachweisbarkeit!



System 6000 CT

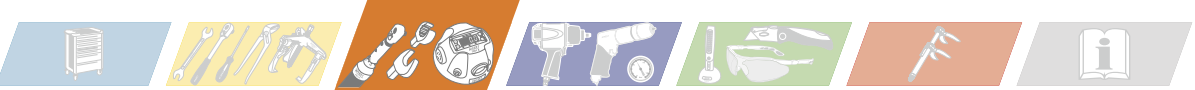

Drehmoment-Schlüssel – SYSTEM 6000 CT – ± 2% Auslöse-Genauigkeit *)

- Mit automatischer Kurzwegauslösung, fühlbar und akustisch wahrnehmbar bei Erreichen des eingestellten Wertes
- Einstellen des gewünschten Drehmoment-Wertes schnell und sicher durch Drehen des Griffes
- **Genauigkeit ± 2% vom Skalenwert** (in Betätigungsrichtung)
6106-1 CT: ± 4% Genauigkeit
- Anwendung Motorenbereich, Getriebe, Industrie, Maschinen, Modellbau
- Ohne Signalknopf
- DIN EN ISO 6789:2003 (D), Vierkant nach DIN 3120, ISO 1174-1

Made In Germany

HAZET No.	Abtrieb	l mm	Nm	Teilung Nm	Toleranz		EAN-No. 4000896+	sfr
6106-1 CT	■ 6,3 = 1/4"	197	1- 6	0,1	4	0,7- 4,4	173167	472,-
6108-1 CT	■ 6,3 = 1/4"	198	2-10	0,2	2	1,4- 7,3	062218	*489,-
6109-2 CT	■ 6,3 = 1/4"	256	4-40	0,4	2	2,0-21,4	080564	*532,-

• Drehmoment-Schlüssel **inklusive DAkKS-Kalibrierschein**

6106-1 CT CAL	■ 6,3 = 1/4"	197	1- 6	0,1	4	0,7- 4,4	192892	845,-
6108-1 CT CAL	■ 6,3 = 1/4"	198	2-10	0,2	2	1,4- 7,3	192908	860,-
6109-2 CT CAL	■ 6,3 = 1/4"	256	4-40	0,4	2	2,0-21,4	193318	903,-



Drehmoment-Schlüssel – SYSTEM 6000 CT – ± 2% Auslöse-Genauigkeit

- ± 2% **Auslöse-Genauigkeit vom Skalenwert** (in Betätigungsrichtung)
- Hochpräzise Premium-Messinstrumente – für höchste Ansprüche
- Robuste und widerstandsfähige **hartverchromte** Stahlrohrkonstruktion in schlanker Bauform
- Sicher in Safe-Box mit Sichtfenster
- Sichere Verriegelung des Handgriffes
- Sicher:
 - Haptisch (Kurzwegauslösung)
 - Akustisch (Knickelement)
- Drehknopf für zusätzliches Verriegeln der Einstellung
- Anwenderfreundliche Umschaltnarke
- **Servicefreundlich** (Knarren-Reparatur-Sätze für kundenorientierte Selbstmontage)
- Integrierter Umschalthebel
- Einstellen des gewünschten Drehmoment-Wertes schnell und sicher durch Drehen des Handgriffes
- Ergonomisch geformter Griff mit Bund **verringert Abrutsch- bzw. Verletzungsgefahr**
- Exakt feine Skalenteilung
- Mit Seriennummer und Zertifikat
- Oberfläche: hartverchromt
- DIN EN ISO 6789:2003 (D), Vierkant nach DIN 3120, ISO 1174-1

Made In Germany



Inkl. 3 weiterer farbiger Codierringe!

HAZET No.	Abtrieb	l mm	Nm	Teilung Nm	Toleranz		EAN-No. 4000896+	sfr
6110-1 CT	■ 10 = 3/8"	335	5-60	0,5	2	1,9-24,7	025022	*605,-
6111-1 CT	■ 10 = 3/8"	389	20-120	1	2	6,7-42,4	025077	607,-
6121-1 CT	■ 12,5 = 1/2"	435	20-120	1	2	6,0-37,4	025220	*614,-
6122-1 CT	■ 12,5 = 1/2"	543	40-200	1	2	9,0-47,5	025268	*684,-
6123-1 CT	■ 12,5 = 1/2"	659	60-320	2	2	10,8-59,6	025367	*865,-

- **2-Komponenten-Griff** für verbesserte Haptik
- Vereinfachte Arretierung zum Einstellen des Drehmomentwertes
- Sichtfenster für optische Kontrolle der Verriegelung
- Mit 3 weiteren farbigen Codierringen zur Markierung bei Personalisierungen oder besonderen Arbeitsabläufen
- Ohne Signalknopf

6143-1 CT	■ 20 = 3/4"	803	100-400	2,5	2	14,8-60,2	025466	*1.225,-
6144-1 CT	■ 20 = 3/4"	1040	200-500	2,5	2	21,8-55,3	025541	*1.646,-
6145-1 CT	■ 20 = 3/4"	1280	300-800	2,5	2	26,1-70,9	025565	*1.733,-

• Drehmoment-Schlüssel **inklusive DAkKS-Kalibrierschein**

6110-1 CT CAL	■ 10 = 3/8"	335	5-60	0,5	2	1,9-24,7	192915	974,-
6111-1 CT CAL	■ 10 = 3/8"	389	20-120	1	2	6,7-42,4	193011	979,-
6121-1 CT CAL	■ 12,5 = 1/2"	435	20-120	1	2	6,0-37,4	193028	985,-
6122-1 CT CAL	■ 12,5 = 1/2"	543	40-200	1	2	9,0-47,5	193233	1.054,-
6123-1 CT CAL	■ 12,5 = 1/2"	659	60-320	2	2	10,8-59,6	193240	1.236,-

• Drehmoment-Schlüssel **inklusive DAkKS-Kalibrierschein**

6143-1 CT CAL	■ 20 = 3/4"	803	100-400	2,5	2	14,8-60,2	192922	1.750,-
6144-1 CT CAL	■ 20 = 3/4"	1040	200-500	2,5	2	21,8-55,3	193035	2.174,-
6145-1 CT CAL	■ 20 = 3/4"	1280	300-800	2,5	2	26,1-70,9	193042	2.263,-

AutoClassic
EMPFEHLUNG

REISE ride on!
MOTORRAD
EMPFEHLUNG

CIRCUIT
Das Fachmagazin für den ambitionierten Hobbyracer

Testsieger 2-2008
6121-1 CT

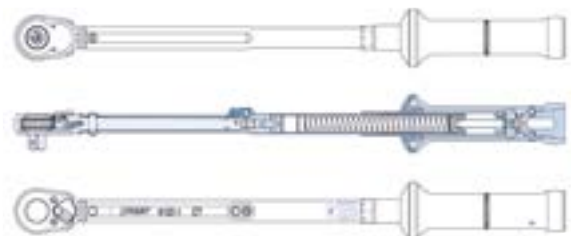

Drehmoment-Schlüssel – SYSTEM 6000 CT – ± 3% Auslöse-Genauigkeit (6170-1 CT 4%)

- Für höchste Drehmoment-Werte
- Ideal geeignet für Industriekletterer
- Einsatz an Windrädern, auf Werften, in der Luftfahrt- und Schwerindustrie, im Nfz-Bereich etc.
- Zerlegbar in 2 Teile (6170-1 CT 3 Teile) mit Entriegelungs-Werkzeug
- Tasche – zum Tragen an der Hand oder auf dem Rücken
- ± 3% **Auslöse-Genauigkeit vom Skalenwert** (in Betätigungsrichtung) (6170-1 CT ± 4%)
- Schneller Schraubanzug auch nur mit Knarrenschaft möglich, Drehmoment-Anzug nur mit komplettem Schlüssel durchführen
- **2-Komponenten-Griff** für verbesserte Haptik
- Vereinfachte Arretierung zum Einstellen des Drehmomentwertes
- Sichtfenster für optische Kontrolle der Verriegelung
- Mit 3 weiteren farbigen Codierringen zur Markierung bei Personalisierungen oder besonderen Arbeitsabläufen

Made In Germany



HAZET No.	Abtrieb	l mm	Nm	Teilung Nm	Toleranz	kg	EAN-No. 4000896+	sfr
-----------	---------	------	----	------------	----------	----	------------------	-----

1000 Nm Drehmoment-Schlüssel
Gewicht nur ca. 10 kg

- Betätigungskraft nur 590 N (60 kg) bei 1000 Nm
- Länge Knarrenschaft 903 mm, Griff 930 mm

6150-1 CT	■ 20 = 3/4"	1788	400-1000	5	3	24,1-60,7	141067	*2.215,-
------------------	-------------	------	----------	---	---	-----------	--------	-----------------

1600 Nm Drehmoment-Schlüssel
Gewicht nur ca. 14 kg

- Betätigungskraft nur 685 N (70 kg) bei 1600 Nm
- Länge Knarrenschaft 1205 mm, Griff 1320 mm

6160-1 CT	■ 25 = 1"	2455	600-1600	5	3	26,0-69,8	155316	*2.758,-
6170-1 CT	■ 25 = 1"	3034	800-2000	6	4	27,8-69,9	177776	*3.784,-

Drehmoment-Schlüssel inklusive DAKS-Kalibrierschein

- **2-Komponenten-Griff** für verbesserte Haptik
- Vereinfachte Arretierung zum Einstellen des Drehmomentwertes
- Sichtfenster für optische Kontrolle der Verriegelung
- Mit 3 weiteren farbigen Codierringen zur Markierung bei Personalisierungen oder besonderen Arbeitsabläufen

6150-1 CT CAL	■ 20 = 3/4"	1788	400-1000	5	3	24,1-60,7	193059	2.887,-
6160-1 CT CAL	■ 25 = 1"	2455	600-1600	5	3	26,0-69,8	193066	3.425,-



Drehmoment-Schlüssel SYSTEM 6000 CT – US-STANDARD – ± 3% Auslöse-Genauigkeit

- Nach **US-Standard**
- Skaleneinteilung in **lbf.ft**
- ± 3% **Auslöse-Genauigkeit vom Skalenwert** (in Betätigungsrichtung)
- **Mit Umschaltknarre**
- Drehknopf für zusätzliches Verriegeln der Einstellung
- In Safe-Box
- DIN EN ISO 6789:2003 (D), Vierkant nach DIN 3120, ISO 1174-1

Made In Germany



HAZET No.	Abtrieb	l mm	Nm	Teilung lbf.ft	Toleranz	lbf.ft.	kg	EAN-No. 4000896+	sfr
6114-1 CT	■ 10 = 3/8"	333	6,8-54,2	0,5	3	5-40	2,6-21,8	078424	492,-
6115-1 CT	■ 10 = 3/8"	390	27,1-135,6	0,5	3	20-100	9,1-48,2	025084	604,-
6127-1 CT	■ 12,5 = 1/2"	545	54,2-271,2	1	3	40-200	12,3-64,6	025381	687,-
6128-1 CT	■ 12,5 = 1/2"	660	67,8-339	2	3	50-250	12,2-62,6	076116	863,-

- **2-Komponenten-Griff** für verbesserte Haptik
- Vereinfachte Arretierung zum Einstellen des Drehmomentwertes
- Sichtfenster für optische Kontrolle der Verriegelung
- Mit 3 weiteren farbigen Codierringen zur Markierung bei Personalisierungen oder besonderen Arbeitsabläufen
- Ohne Signalknopf

6132-1 CT	■ 20 = 3/4"	1280	162,7-813,5	2	3	120-600	14,2-72,5	078455	1.972,-
------------------	-------------	------	-------------	---	---	---------	-----------	--------	----------------



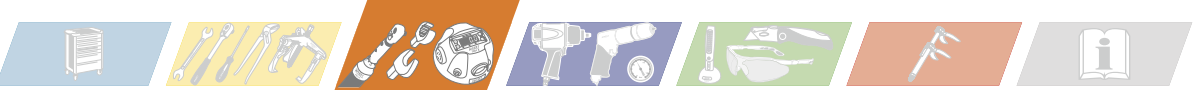

Drehmoment-Schlüssel – SYSTEM 6000 CT – ± 2% Auslöse-Genauigkeit

- Mit Steckverbindung zur Aufnahme von Einsteck-Werkzeugen
- **Genauigkeit ± 2% vom Skalenwert** (in Betätigungsrichtung)
- DIN EN ISO 6789:2003 (D)

Made In Germany

HAZET No.	b mm	a mm	Abtrieb	l mm	Nm	Teilung Nm	Toleranz		EAN-No. 4000996+	sfr
6280-1 CT	22	17	9 x 12	180	2–10	0,2	2	1,3– 6,6	026005	*399,-
6282-1 CT	22	17	9 x 12	240	4–40	0,4	2	1,9–19,8	080540	*435,-

• Drehmoment-Schlüssel **inklusive DAkKS-Kalibrierschein**

6280-1 CT CAL	22	17	9 x 12	180	2–10	0,2	2	1,3– 6,6	193073	722,-
6282-1 CT CAL	22	17	9 x 12	240	4–40	0,4	2	1,9–19,8	193080	809,-

9 x 12



Drehmoment-Schlüssel – System 6000 CT – ±4% Auslöse-Genauigkeit

- Mit Steckverbindung zur Aufnahme von Einsteck-Werkzeugen
- **Genauigkeit ± 4% vom Skalenwert** (in Betätigungsrichtung)
- DIN EN ISO 6789:2003 (D)

Made In Germany

HAZET No.	b mm	a mm	Abtrieb	l mm	Nm	Teilung Nm	Toleranz		EAN-No. 4000996+	sfr
6281-2 CT	22	17	9 x 12	125,4	5–13	0,2	4	4,4–11,8	183326	*400,-

• Drehmoment-Schlüssel **inklusive DAkKS-Kalibrierschein**

6281-2 CT CAL	22	17	9 x 12	125,4	5–13	0,2	4	4,4–11,8	193295	765,-
---------------	----	----	--------	-------	------	-----	---	----------	--------	-------



Drehmoment-Schlüssel – SYSTEM 6000 CT – ± 2% Auslöse-Genauigkeit

- Mit Steckverbindung zur Aufnahme von Einsteck-Werkzeugen
- **Genauigkeit ± 2% vom Skalenwert** (in Betätigungsrichtung)
- In Safe-Box
- DIN EN ISO 6789:2003 (D)

Made In Germany

HAZET No.	b mm	a mm	Abtrieb	l mm	Nm	Teilung Nm	Toleranz		EAN-No. 4000996+	sfr
6290-1 CT	22	17	9 x 12	305	5–60	0,5	2	1,8–23,1	026043	*516,-
6291-2 CT	23	18	9 x 12	388	20–120	1	2	5,9–36,7	026104	*516,-
6291-1 CT	30	23	14 x 18	400	20–120	1	2	5,6–34,7	026074	*529,-
6292-1 CT	30	23	14 x 18	510	40–200	1	2	10,8–44,9	026135	*602,-
6293-1 CT	30	23	14 x 18	620	60–320	2	2	10,3–56,8	026173	*782,-

• Drehmoment-Schlüssel **inklusive DAkKS-Kalibrierschein**

6290-1 CT CAL	22	17	9 x 12	305	5–60	0,5	2	1,8–23,1	193097	885,-
6291-2 CT CAL	23	18	9 x 12	388	20–120	1	2	5,9–36,7	193257	885,-
6291-1 CT CAL	30	23	14 x 18	400	20–120	1	2	5,6–34,7	193264	898,-
6292-1 CT CAL	30	23	14 x 18	510	40–200	1	2	10,8–44,9	193271	970,-
6293-1 CT CAL	30	23	14 x 18	620	60–320	2	2	10,3–56,8	193288	1.151,-



9 x 12
14 x 18

Drehmoment-Schlüssel – SYSTEM 6000 CT – ± 2% Auslöse-Genauigkeit

- Mit Steckverbindung zur Aufnahme von Einsteck-Werkzeugen
- **Genauigkeit ± 2% vom Skalenwert** (in Betätigungsrichtung)
- In Safe-Box
- **2-Komponenten-Griff** für verbesserte Haptik
- Vereinfachte Arretierung zum Einstellen des Drehmomentwertes
- Sichtfenster für optische Kontrolle der Verriegelung
- Mit 3 weiteren farbigen Codierringen zur Markierung bei Personalisierungen oder besonderen Arbeitsabläufen
- Ohne Signalknopf
- DIN EN ISO 6789:2003 (D)

Made In Germany

HAZET No.	b mm	Abtrieb	l mm	Nm	Teilung Nm	Toleranz		EAN-No. 4000996+	sfr
6294-1 CT	35,5	14 x 18	715	100–400	2,5	2	14,9–60,9	026197	*1.103,-
6295-1 CT	35,5	14 x 18	955	200–500	2,5	2	22,0–55,8	026203	*1.748,-

• Drehmoment-Schlüssel **inklusive DAkKS-Kalibrierschein**

6294-1 CT CAL	35,5	14 x 18	715	100–400	2,5	2	14,9–60,9	193103	1.628,-
6295-1 CT CAL	35,5	14 x 18	955	200–500	2,5	2	22,0–55,8	193110	2.271,-

14 x 18

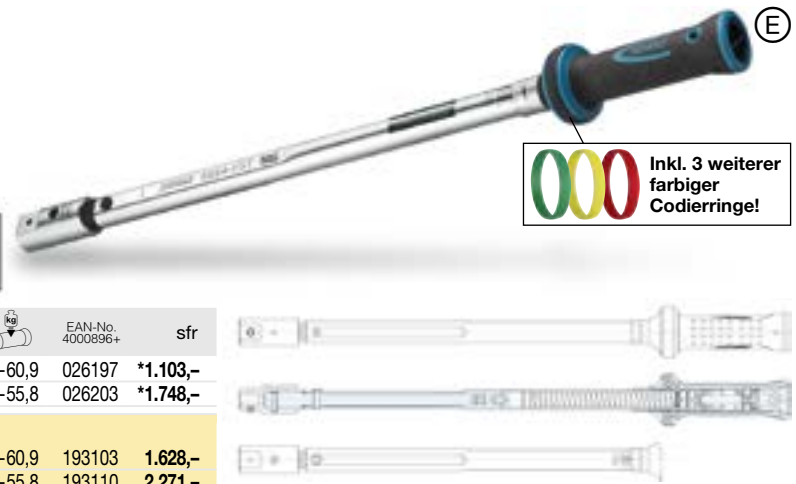

Inkl. 3 weiterer farbiger Codierringe!

Erklärung Wirkklängen bei Einsteck-Werkzeugen und passende Einsteck-Werkzeuge finden Sie ab Seite 166



Drehmoment-Technik – System 6000 CT

Drehmoment-Schlüssel – SYSTEM 6000 CT – ± 4% Auslöse-Genauigkeit

- Starke Werkzeug-Rundaufnahme ermöglicht Übertragung höherer Drehmomentwerte
 - Mit Steckverbindung zur Aufnahme von Einsteck-Werkzeugen
 - Genauigkeit ± 2% vom Skalenswert (in Betätigungsrichtung)
 - DIN EN ISO 6789:2003 (D)
- 🇩🇪 **Made In Germany**

(E)

21/26

HAZET No.	l / mm	Nm	Teilung Nm	Toleranz		EAN-No. 4000896+	sfr
6297-1 CT	1165	300–800	2,5	4	26,8–72,6	190409	1.923,-



Drehmoment-Werkzeug-Satz

(E)



435 x 215 x 62 mm

29teilig, in Metall-Koffer (HAZET-blau)
In Kunststoff-Einlage
🇩🇪 **Made In Germany**

- Inhalt:
- 6290-1 CT 6402-1
 - 6450 c-7 8 9 10 11 12 13 14 15 16 17
 - 6612 c-10 11 12 13 14 17
 - 6630 c-7 8 10 11 12 13 14 15 16 17

HAZET No.	EAN-No. 4000896+	sfr
6290-1 CT/29	026067	2.423,-

Drehmoment-Werkzeug-Satz

(E)



578 x 235 x 88 mm

28teilig, in Metall-Koffer (HAZET-blau)
In Kunststoff-Einlage
🇩🇪 **Made In Germany**

- Inhalt:
- 6292-1 CT 6404-1
 - 6450 d-13 14 15 16 17 18 19 21 22 24 27 30 32
 - 6630 d-13 14 15 16 17 18 19 21 22 24 27 30 32

HAZET No.	EAN-No. 4000896+	sfr
6292-1 CT/28	026166	2.910,-

Erklärung Wirklängen bei Einsteck-Werkzeugen und passende Einsteck-Werkzeuge finden Sie ab Seite 166





Ersatzteil-Satz

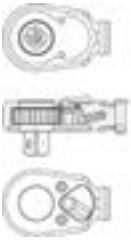

Made In Germany

HAZET No.	EAN-No. 4000896+	sfr
Ersatzteil-Satz Schalthebel bestehend aus: Schalthebel, Schrauben, Kugel, Druckfeder für 1016, 1016/2, 6132-1 CT, 6143 CT, 6143-1 CT, 6143-01 CT, 6144 CT, 6144-1 CT, 6144-01 CT, 6145 CT, 6145-1 CT, 6145-01 CT, 6146-1 CT		
1016/6	001972	6,10
Ersatzteil-Satz Knarr-Rad 20 = 3/4" ■ bestehend aus: Knarr-Rad, Sperrstück, Schalthebel, Schrauben, Kugel, Druckfeder für 1016, 1016/2, 6132-1 CT, 6143 CT, 6143-1 CT, 6143-01 CT, 6144 CT, 6144-1 CT, 6144-01 CT, 6145 CT, 6145-1 CT, 6145-01 CT, 6146-1 CT		
1016/8 N	001989	*88,70
Ersatzteil-Satz Schalthebel bestehend aus: Schalthebel, Schrauben, Kugel, Druckfeder für 1116, 6150-1 CT, 6160-1 CT		
1116/6	003228	7,80
Ersatzteil-Satz Knarr-Rad 25 = 1" ■ bestehend aus: Schalthebel, Schrauben, Kugel, Druckfeder, Sperrstück, Knarr-Rad für 1116, 6160-1 CT		
1116/8 N	003235	108,20
Ersatzteil-Satz Schalthebel bestehend aus: Schalthebel, Schrauben, Kugel, Druckfeder, Sperrstück für 8816 G, 8816 GK, 8816 P, 8816 S, 8816 ST, 916 K, 2264-1, 6110 CT, 6110-1 CT, 6111-1 CT, 6114-1 CT, 6115-1 CT, 6402-1, 6402-1 S, 6408-1		
8816 P/6	144617	13,20
Ersatzteil-Satz Knarr-Rad 10 = 3/8" ■ bestehend aus: Knarr-Rad, Sperrstück, Schalthebel, Schrauben, Kugel, Druckfeder für 8816 G, 8816 GK, 8816 P, 8816 ST, 6110 CT, 6110-1 CT, 6111-1 CT, 6114-1 CT, 6115-1 CT, 6402-1		
8816 P/7 N	042234	*33,-
Ersatzteil-Satz Schalthebel bestehend aus: Schalthebel, Schrauben, Kugel, Druckfeder für 6108-1 CT, 6109-1 CT, 6109-2 CT, 6401-1, 6401-1 S, 6408		
6401-1/6	146048	20,20
Ersatzteil-Satz Knarr-Rad 6,3 = 1/4" ■ bestehend aus: Knarr-Rad, Sperrstück, Schalthebel, Schrauben, Kugel, Druckfeder für 5108-2 CT, 6108-1 CT, 6109-1 CT, 6109-2 CT, 6401-1		
6401/7	111169	28,90
Ersatzteil-Satz Knarr-Rad 6,3 = 1/4" ■ bestehend aus: Knarr-Rad, Sperrstück, Schalthebel, Schrauben, Kugel, Druckfeder für 6401-1 S		
6401-1 S/7	111152	40,90
Ersatzteil-Satz Schalthebel bestehend aus: Schalthebel, Schrauben, Kugel, Druckfeder, Federscheibe und Sicherungsring für 6403-1, 6403-1 S, 6404-1, 6404-1 S		
6403-1/7	070756	21,-
Ersatzteil-Satz Knarr-Rad 12,5 = 1/2" ■ bestehend aus: Knarr-Rad, Sperrstück, Schalthebel, Schrauben, Kugel, Druckfeder, Federscheibe, Sicherungsring für 6403-1, 6404-1		
6403-1/9	070749	53,-
Ersatzteil-Satz Knarr-Rad 12,5 = 1/2" ■ bestehend aus: Knarr-Rad, Sperrstück, Schalthebel, Schrauben, Kugel, Druckfeder, Federscheibe, Sicherungsring für 6403-1 S, 6404-1 S		
6403-1 S/9	070817	84,20

Ersatzteil-Satz

HAZET No.	EAN-No. 4000896+	sfr
Ersatzteil-Satz Schloss bestehend aus: Schlossfeder, Schlosskappe, Schlosszylinder, Schlüssel, 2 Gewindestiften für 6110 CT		
6110-26	025046	31,30
Ersatzteil-Satz Drehverriegelung bestehend aus: Schlossfeder, Drehverriegelung mit 2 Gewindestiften für 6010-1 CT, 6110-1 CT, 6114-1 CT, 6290-1 CT		
6110-27	025053	9,50
Ersatzteil-Satz Schloss bestehend aus: Schlossfeder, Schlosskappe, Schlosszylinder, Schlüssel, 2 Gewindestiften für 6121 CT, 6122 CT, 6123 CT		
6122-26	025282	30,-
Ersatzteil-Satz Drehverriegelung bestehend aus: Schlossfeder, Drehverriegelung mit 2 Gewindestiften für 5121-2 CLT, 5122-2 CLT, 5123-2 CLT, 6021-1 CT, 6022-1 CT, 6023-1 CT, 6111-1 CT, 6115-1 CT, 6121-1 CT, 6122-1 CT, 6123-1 CT, 6127-1 CT, 6128-1 CT, 6291-1 CT, 6292-1 CT, 6293-1 CT, 6722 TAC, 6291-2 CT		
6122-27	025299	10,20
Ersatzteil-Satz optischer Signalgeber bestehend aus: rotem Knopf, Druckfeder, Gehäuse (schwarz), Stift, Schraube für 6021-1 CT, 6022-1 CT, 6023-1 CT, 6110 CT, 6110-1 CT, 6111-1 CT, 6114-1 CT, 6115-1 CT, 6121 CT, 6121-1 CT, 6122 CT, 6122-1 CT, 6123 CT, 6123-1 CT, 6127-1 CT, 6128-1 CT, 6291-1 CT, 6291-2 CT, 6290-1 CT, 6291 CT, 6292-1 CT, 6293-1 CT		
6122-29	025305	13,80
Ersatzteil-Satz Schalthebel bestehend aus: Schalthebel, Schrauben, Kugel, Druckfeder, Federscheibe, Sicherungsring für 5121-2 CLT, 5121-2 CT, 5122-2 CLT, 5122-2 CT, 5122 ST-1, 5123-2 CLT, 5123-2 CT, 5128-2 CLT, 6121-1 CT, 6121 CT, 6122-1 CT, 6122 CT, 6123-1 CT, 6123 CT, 6127-1 CT, 6128-1 CT, 6722 TAC		
6122/7	025329	22,40
Ersatzteil-Satz Knarr-Rad 12,5 = 1/2" ■ bestehend aus: Knarr-Rad, Sperrstück, Schalthebel, Schrauben, Kugel, Druckfeder, Federscheibe, Sicherungsring für 5121-2 CLT, 5121-2 CT, 5122-2 CLT, 5122-2 CT, 5122 ST-1, 5123-2 CLT, 5123-2 CT, 5128-2 CLT, 6121 CT, 6121-1 CT, 6122-1 CT, 6122 CT, 6123-1 CT, 6123 CT, 6127-1 CT, 6128-1 CT, 6722 TAC		
6122/9 N	025343	48,10
Ersatzteil-Satz Knarr-Rad 20 = 3/4" ■ bestehend aus: Knarr-Rad, Sperrstück, Schalthebel, Schrauben, Kugel, Druckfeder für 6150-1 CT		
6150/8	151431	113,90
Umschaltknarre mit Schraube komplett (auswechselbar): ■ 20 = 3/4" bis Bj. Ende 2004 für 6132-1 CT, 6143 CT, 6143-1 CT, 6144 CT, 6144-1 CT, 6145 CT, 6145-1 CT, 6146-1 CT		
6143-01	111190	268,80
Ersatzteil-Satz Drehverriegelung bestehend aus: Drehverriegelung, Schlossfeder und Zylinderschraube für 6132-1 CT, 6143-1 CT, 6144-1 CT, 6145-1 CT, 6150-1 CT, 6160-1 CT, 6243-1 CT, 6244-1 CT, 6245-1 CT, 6146-1 CT, 6246-1 CT, 6294-1 CT, 6295-1 CT, 6296-1 CT		
6144-01/3	025527	13,10
Umschaltknarre mit Stift komplett (auswechselbar): ■ 20 = 3/4" ab Bj. 2005 für 6132-1 CT, 6144 CT, 6144-1 CT, 6145 CT, 6145-1 CT, 6146-1 CT		
6145-01	111206	282,-

System 6000 CT



Elektronische Drehmoment- / Drehwinkel-Schlüssel – SYSTEM 7000 eTAC

- ✓ Als Basis- und TOP-Version
- ✓ 10–400 Nm
- ✓ Einstellbare Drehmoment-Einheiten:
Basis-Version Nm/lbf.ft
TOP-Version Nm/lbf.ft/lbf.in/kgf.m
- ✓ Präzises Drehmoment
Basis-Version $\pm 2\%$, ± 1 Digit
TOP-Version $\pm 1\%$, ± 1 Digit
- ✓ Großer Drehwinkelbereich (addierend) bis 999 Grad
- ✓ 360° LED-Signal
- ✓ Vibration
- ✓ Akustik-Signal
- ✓ Display 180° umschaltbar
- ✓ Dokumentation

Drehmoment + Drehwinkel = 1 Arbeitsgang!

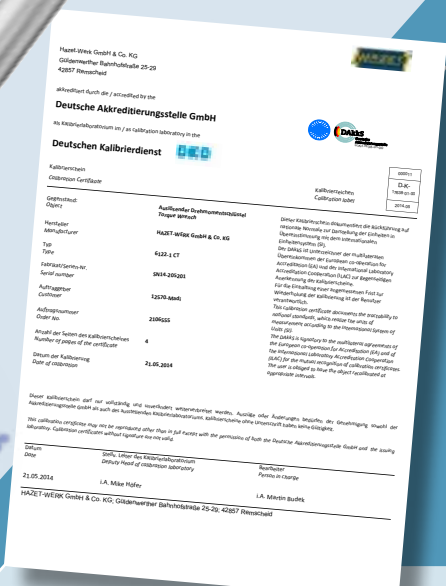
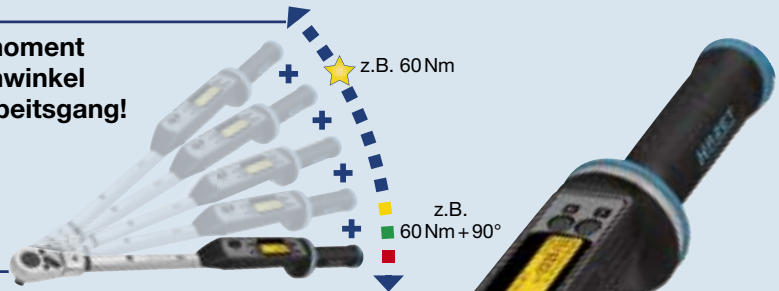

Jetzt auch mit DAKKS-Kalibrierschein erhältlich

...mit höchster Sicherheit für den professionellen Anwender, insbesondere für:

- ✓ Luftfahrt-Industrie
- ✓ Automobil-Industrie
- ✓ Neue-Energien, Windkraftträder, Offshore-Parks
- ✓ Petrochemische Industrie (Öl/Gas)

Dokumentierte Rückführbarkeit gewährleistet lückenlose Nachweisbarkeit!



Elektronischer Drehmoment-/ Drehwinkel-Schlüssel – SYSTEM 7000 eTAC – Betriebs-/ Werkstatt – Version

CLIP
www



- **Einfache Bedienung durch schnelle Menüführung (Drehmoment-/ Drehwinkel in nur 2 Klicks)**
- **Reduzierte Menüstruktur durch feste Voreinstellung, z.B. Toleranz, Nm-Einheit**
- Einfache, eindeutig gegliederte Menüführung mit Piktogrammen
- Wirklänge für andere Einsteckwerkzeuge einstellbar / programmierbar (Voraussetzung für korrekte Drehmoment-/ Drehwinkelmessungen)
- Schutzklasse: IP 40
- Auslöse-Genauigkeit nach ISO 6789
DIN EN ISO 6789–NF EN ISO 6789
- Drehmoment- und Drehwinkelschlüssel mit höchster Präzision
- **Messgenauigkeit: $\pm 2\%$ / ± 1 Digit (bzw. $\pm 1^\circ$) in Drehrichtung rechts und links**
- Ergonomische, auf Anwender ausgerichtete Gestaltung des gesamten Werkzeuges für den professionellen Einsatz
- **2-Komponenten-Griff** aus glasfaserverstärktem, schlagzähem Kunststoff und weichen Griffen
- 3-fach Signalisierung des Schraubverlaufs durch Akustik-Signal (Summer), Vibration und rundum, aus jeder Lage, sichtbarer 360° LED-Anzeige mit „Ampelfunktion“
- Großes, gut ablesbares Display, 180° drehbar
- Große Messwert-Anzeige inklusive einer i.O./n.i.O. Schraubfall-Bewertung
- Sicherheits-Ein- und Abschaltfunktion (2-Tastendruck) sowie automatische, zeitabhängige und energiesparende Stand-by-Funktion

- Lieferung erfolgt mit ausführlicher Betriebsanleitung und Zertifikaten im HEXA-Drehpack, inklusive Einsteck-Umschaltknarre 6404-1
- Batterie-Anzeige
- Extrem lange Standzeit durch 4 handelsübliche Mignon-Batterien (AA – 1,5 V) bzw. Akku-Batterien
- Drehmoment-Einheit: Nm
- Drehmoment-Anzeigebereich (Nm): 5 bis 200
- Drehmoment-Messbereich (Nm): 10 bis 200
- Relative Mess-Unsicherheit für Drehmoment-Messbereich: $\pm 2\%$ / ± 1 Digit
- Toleranzbereich-Drehmoment: $\pm 8\%$
- Drehwinkel-Messbereich (addierend): 5° bis 995°
- Relative Mess-Unsicherheit für Drehwinkel-Messbereich: $\pm 2\%$ / $\pm 1^\circ$
- Toleranzbereich Drehwinkel: 5° bis $15^\circ \pm 1^\circ$
 20° bis $25^\circ \pm 2^\circ$
 30° bis $35^\circ \pm 3^\circ$
ab $90^\circ \pm 10^\circ$
- Einsteck-Vierkant: 14 x 18 mm
- Länge mit/ ohne Einsteck-Werkzeug (mm): 580/518
- Gewicht mit/ ohne Einsteck-Werkzeug (kg): 1,25/ 0,98
- Auslöse-Genauigkeit nach ISO 6789–DIN EN ISO 6789–NF EN ISO 6789

Made In Germany

HAZET No.	Abtrieb	l mm	Nm		EAN-No. 4000896+	sfr
7292-eTAC	14 x 18	518	10-200	4,1-40,7	189571	2.366,-



Drehmoment-Technik – System 7000 eTAC

Elektronischer Drehmoment- / Drehwinkel-Schlüssel – SYSTEM 7000 eTAC – Basis-Version

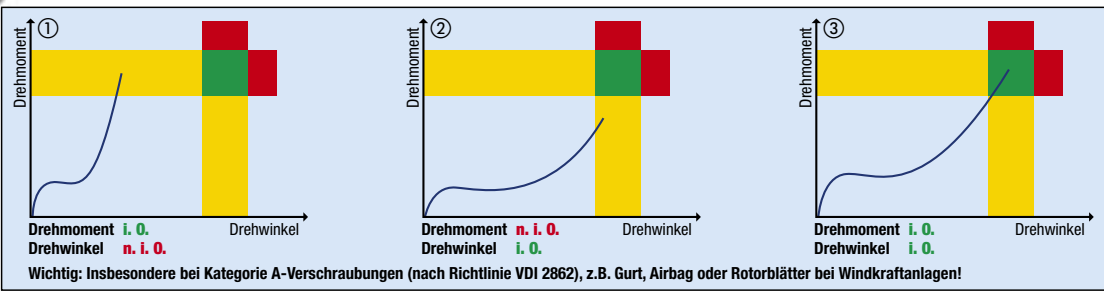

- Messgenauigkeit: ± 2% / ± 1 Digit (bzw. ± 1°) in Drehrichtung rechts und links
- Drehmoment- und Drehwinkelschlüssel mit höchster Präzision
- Ergonomische, auf Anwender ausgerichtete Gestaltung des gesamten Werkzeuges für den professionellen Einsatz
- **2-Komponenten-Griff** aus glasfaserverstärktem, schlagzähem Kunststoff und weichen Griffelementen
- 3-fach Signalisierung des Schraubverlaufs durch Akustik-Signal (Summer), Vibration und rundum, aus jeder Lage, sichtbarer 360° LED-Anzeige mit „Ampelfunktion“
- Großes, gut ablesbares Display, 180° drehbar
- Messwert-Anzeige in 13 mm Schriftgröße inklusive einer i.O./n.i.O. Schraubfall-Bewertung
- Einfache, eindeutig gegliederte Menüführung in gut lesbarem Klartext in Schriftgröße 5 mm in Deutsch und Englisch
- Sicherheits-Ein- und Abschaltfunktion (2-Tastendruck) sowie automatische, zeitabhängige und energiesparende Stand-by-Funktion
- Einstellbare Drehmoment-Einheiten: Nm und lbf.ft
- Großer Drehwinkelbereich bis 999 Grad
- Menü-Sperr-Funktion zum Schutz vor unbefugter Verstellung der Einstellwerte mit selbst wählbarem vierstelligen Code
- Speicherplatz für bis zu 200 Messungen inkl. Datum und Uhrzeit (am Schlüssel einsehbar)
- Batterie- und Speicheranzeige
- Extrem lange Standzeit durch 4 handelsübliche Mignon-Batterien (AA – 1,5 V) bzw. Akku-Batterien
- Lieferung erfolgt mit ausführlicher Betriebsanleitung und Zertifikaten im Alu-Rahmenkoffer mit Schaumeinlage inklusive HAZET Einsteck-Umschaltknarre

- Wirklänge für andere Einsteckwerkzeuge einstellbar / programmierbar (Voraussetzung für korrekte Drehmoment- / Drehwinkelmessungen)
- Optionale Programmier- und Auswerte-Software für Speicherdaten mit Zugang über Mini-USB-Anschluss (gegen Aufpreis auf Anfrage erhältlich)
- Auslöse-Genauigkeit nach ISO 6789 – DIN EN ISO 6789 – NF EN ISO 6789

Made In Germany

HAZET No.	Abtrieb	l mm	Nm		EAN-No. 4000896+	sfr
7291-1 eTAC	9 x 12	380,5	10-100	2,9-28,7	160938	2.229,-
7292-1 eTAC	14 x 18	518	20-200	4,1-40,7	160952	2.300,-
7294-1 eTAC	14 x 18	942,5	40-400	4,4-43,8	160976	2.808,-
Drehmoment-Schlüssel inklusive DAkS-Kalibrierschein						
7291-1 eTAC CAL	9 x 12	380,5	10-100	2,9-28,7	193127	2.819,-
7292-1 eTAC CAL	14 x 18	518	20-200	4,1-40,7	193134	2.890,-
7294-1 eTAC CAL	14 x 18	942,5	40-400	4,4-43,8	193165	3.398,-

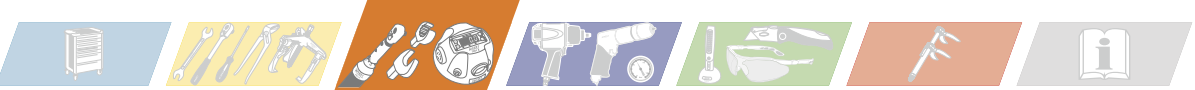

Elektronischer Drehmoment- / Drehwinkel-Schlüssel – SYSTEM 7000 eTAC – TOP-Version



System 7000 eTAC

9 x 12
10 3/8

14 x 18
12,5 1/2

14 x 18
20 3/4

Optisch
+ Akustisch
+ Vibration

= 3fach bewährte Schraub-sicherheit nach HAZET-Prinzip

Signal-Art

Schwellwert (Vorwarnstufe) | i. O. | n. i. O.

Drehmoment

- **Menüsprachen: italienisch, französisch und chinesisches optional erhältlich (sep. HAZET-No. auf Anfrage)**
- **Messgenauigkeit: ± 1% / ± 1 Digit (bzw. ± 1°) in Drehrichtung rechts und links**
- Drehmoment- und Drehwinkelschlüssel mit höchster Präzision
- Ergonomische, auf Anwender ausgerichtete Gestaltung des gesamten Werkzeugs für den professionellen Einsatz
- **2-Komponenten-Griff** aus glasfaserverstärktem, schlagzähem Kunststoff und weichen Griffen
- 3-fach Signalisierung des Schraubverlaufs durch Akustik-Signal (Summer), Vibration und rundum, aus jeder Lage, sichtbarer 360° LED-Anzeige mit „Ampelfunktion“
- Großes, gut ablesbares Display, 180° drehbar
- Messwert-Anzeige in 13 mm Schriftgröße inklusive einer i.O./n.i.O. Schraubfall-Bewertung
- Einfache, eindeutig gegliederte Menüführung in gut lesbarem Klartext in Schriftgröße 5 mm in Deutsch und Englisch
- Sicherheits-Ein- und Abschaltfunktion (2-Tastendruck) sowie automatische, **zeitabhängig einstellbare** und energiesparende Stand-by-Funktion
- Einstellbare Drehmoment-Einheiten: Nm und lbf.ft, **lbf.in, Kgf.m**
- Großer Drehwinkelbereich bis 999 Grad
- Menü-Sperr-Funktion zum Schutz vor unbefugter Verstellung der Einstellwerte mit selbst wählbarem vierstelligen Code
- Batterie- und Speicheranzeige
- Extrem lange Standzeit durch 4 handelsübliche Mignon-Batterien (AA – 1,5 V) bzw. Akku-Batterien
- **Einstellbare Signalisierung:** Akustiksignal (Summer) **Ein/Aus** und Vibration **Ein/Aus**
- Veränderbarer Schwellwert (Vorwarnstufe)
- Einschaltbare Hintergrund-Beleuchtung des Displays
- Speicherplatz für bis zu **2000 Messungen** inkl. Datum und Uhrzeit
- Programmiermöglichkeit von Parametersätzen und Ablaufplänen

- Kontrollfunktion: Programmierbare Drehwinkel-Kontrolle bei Drehmoment-Anzug und Drehmoment-Kontrolle bei Drehwinkel-Anzug
- Lieferung erfolgt mit ausführlicher Betriebsanleitung und Zertifikaten im Alu-Rahmenkoffer mit Schaumeinlage inklusive HAZET Einsteck-Umschaltknarre
- Wirkklänge für andere Einsteckwerkzeuge einstellbar / programmierbar (Vorraussetzung für korrekte Drehmoment- / Drehwinkelmessungen)
- Optionale Programmier- und Auswerte-Software für Speicherdaten mit Zugang über Mini-USB-Anschluss (gegen Aufpreis auf Anfrage erhältlich) Gelistet auf der **MERCEDES-BENZ** Gotis-Plattform
- Auslöse-Genauigkeit nach ISO 6789 – DIN EN ISO 6789 – NF EN ISO 6789

Made In Germany

HAZET No.	Abtrieb	l mm	Nm		EAN-No. 4000896+	sfr
7291-2 eTAC	9 x 12	380,5	10–100	2,9–28,7	160945	2.732,-
7292-2 eTAC	14 x 18	518	20–200	4,1–40,7	160969	2.845,-
7294-2 eTAC	14 x 18	942,5	40–400	4,4–43,8	160983	3.528,-
Drehmoment-Schlüssel inklusive DAKS-Kalibrierschein						
7291-2 eTAC CAL	9 x 12	380,5	10–100	2,9–28,7	193141	3.322,-
7292-2 eTAC CAL	14 x 18	518	20–200	4,1–40,7	193158	3.435,-
7294-2 eTAC CAL	14 x 18	942,5	40–400	4,4–43,8	193172	4.118,-



Drehmoment-Schlüssel System 6300 CT

- ✓ **Mit fest einstellbarem Wert**
- ✓ Besonders geeignet für den Einsatz in der industriellen Serienfertigung
- ✓ **± 2% Auslöse-Genauigkeit vom eingestellten Wert** (in Betätigungsrichtung) nach DIN EN ISO 6789:2003 (D)



Information HAZET 6391–6392

Einstellen des gewünschten Drehmoment-Wertes mit Kombischlüssel 6399 (siehe unten) in Verbindung mit HAZET Prüfgerät 7901 E, 7902 E oder einem anderen geeigneten Gerät.

Alle Schlüssel dieser Baureihe (HAZET 6391–6392) sind ohne Einstellskala und Signalknopf

Drehmoment-Schlüssel



- **Mit fest einstellbarem Wert**
- Besonders geeignet für den Einsatz in der industriellen Serienfertigung
- Mit Steckverbindung, zur Aufnahme von Einsteck-Werkzeugen
- **Genauigkeit ± 2% vom eingestellten Wert** (in Betätigungsrichtung)
- DIN EN ISO 6789:2003 (D)

Made In Germany

HAZET No.	b mm	a mm	l mm	Abtrieb	Nm	Toleranz		EAN-No. 4000896+	sfr
6391-12	22	17	125	9 x 12	2–12	2	1,7–10,1	027026	282,-
6391-25	22	17	180	9 x 12	2–25	2	1,2–14,6	027040	226,-
6391-35	22	17	180	9 x 12	15–35	2	8,8–20,5	027057	230,-

- **Mit ab Werk nach Ihren Wünschen voreingestelltem Auslöse-Wert**

6391-12 V	22	17	125	9 x 12	2–12	2	1,7–10,1	145850	282,-
6391-25 V	22	17	180	9 x 12	2–25	2	1,2–14,6	145867	226,-
6391-35 V	22	17	180	9 x 12	15–35	2	8,8–20,5	145874	230,-

Drehmoment-Schlüssel



- **Mit fest einstellbarem Wert**
- Besonders geeignet für den Einsatz in der industriellen Serienfertigung
- Mit Steckverbindung, zur Aufnahme von Einsteck-Werkzeugen
- **Genauigkeit ± 2% vom eingestellten Wert** (in Betätigungsrichtung)
- DIN EN ISO 6789:2003 (D)

Made In Germany

HAZET No.	b mm	a mm	Abtrieb	l mm	Nm	Toleranz		EAN-No. 4000896+	sfr
6391-50	22	17	9 x 12	240	5–50	2	2,2–22,0	027064	208,60
6391-85	22	17	9 x 12	315	15–85	2	5,0–28,2	027071	222,90

- **Mit ab Werk nach Ihren Wünschen voreingestelltem Auslöse-Wert**

6391-50 V	22	17	9 x 12	240	5–50	2	2,2–22,0	145881	208,60
6391-85 V	22	17	9 x 12	315	15–85	2	5,0–28,2	145898	222,90

Drehmoment-Schlüssel



- **Mit fest einstellbarem Wert**
- Besonders geeignet für den Einsatz in der industriellen Serienfertigung
- Mit Steckverbindung, zur Aufnahme von Einsteck-Werkzeugen
- **Genauigkeit ± 2% vom eingestellten Wert** (in Betätigungsrichtung)
- DIN EN ISO 6789:2003 (D)

Made In Germany

HAZET No.	b mm	a mm	Abtrieb	l mm	Nm	Toleranz		EAN-No. 4000896+	sfr
6392-200	30	23	14 x 18	400	50–200	2	12,9–51,4	027118	254,-
6392-320	30	23	14 x 18	630	60–320	2	9,8–52,2	027125	267,-

- **Mit ab Werk nach Ihren Wünschen voreingestelltem Auslöse-Wert**

6392-200 V	30	23	14 x 18	400	50–200	2	12,9–51,4	145904	254,-
6392-320 V	30	23	14 x 18	630	60–320	2	9,8–52,2	145911	267,-

Kombi-Schlüssel



- Für Drehmoment-Schlüssel HAZET 6391–6392 (V),
- Zum Einstellen und Sichern des Drehmoment-Wertes

Made In Germany

HAZET No.	l mm	EAN-No. 4000896+	sfr
6399	167	027170	85,50

Erklärung Wirklängen bei Einsteck-Werkzeugen und passende Einsteck-Werkzeuge finden Sie ab Seite 166

Drehmoment-Schraubendreher

- ✓ Für Anwendungen besonders kleiner Drehmoment-Bereiche von 0,1–6 Nm
- ✓ Speziell für z. B.:
 - Kunststoff-Verschraubungen
 - Verbindungen in Schaltschränken
 - Modellbau

Drehmoment-Schraubendreher



- Schnelle und präzise Einstellung der Drehmoment-Werte über Winkel-Schraubendreher (HAZET 2100-06, im Lieferumfang enthalten)
- Deutlich spür- und hörbare Drehmoment-Auslösung bei Erreichen des eingestellten Drehmoments durch Überraschen
- Unbegrenzt Lösemoment ohne Drehmoment-Funktion
- Einsteck-Bithalter mit Magnet für alle Bits mit $\frac{3}{16}$ " Antrieb oder HAZET-Adapter 2304 zum Verbinden mit $\frac{3}{16}$ " Steckschlüssel-Einsätzen HAZET 850
- Genauigkeit (Toleranz) in Anlehnung an EN ISO 6789
- Anwendung: Für alle Verschraubungen mit geringem Drehmoment z.B. Scheibenbremsen am Fahrrad

Inhalt:
Drehmoment-Griff mit Einsteck-Bithalter 2239-7, Winkel-Schraubendreher 2100-06

HAZET No.	Abtrieb	Nm	Toleranz	EAN-No. 4000896+	sfr
• Für alle Verschraubungen mit geringem Drehmoment z.B. Ventileinsätze bei Reifendruck-Kontrollsystemen					
• Für Anzugs-Drehmomente von 0,4–1,4 Nm					
3teilig					
6001-1.4/3	$\odot 6,3 = \frac{1}{4}"$	0,4–1,4	10	190980	112,40
• Für Anzugs-Drehmomente von 0,6 bis 1,5 Nm					
3teilig					
6001-1.5/3	$\odot 6,3 = \frac{1}{4}"$	0,6–1,5	10	141678	*112,40
• Gemäß VW Service-Information z.B. für Befestigungsschrauben Luftfiltergehäuse am 1,4 l Motor mit Turbolader beim VW Eos, Golf, Golf Plus und Passat					
3teilig					
6001-3.0/3	$\odot 6,3 = \frac{1}{4}"$	1,5–3	6	141685	*112,40
3teilig					
6001-5.4/3	$\odot 6,3 = \frac{1}{4}"$	3–5,4	6	141692	*112,40
• Adapter $\blacksquare 6,3 = \frac{1}{4}" - \bullet 6,3 = \frac{1}{4}"$					
2304	$\blacksquare 6,3 = \frac{1}{4}"$	-	-	016020	28,20

Drehmoment-Schraubendreher – SYSTEM 6000 CT – $\pm 5\%$ Auslöse-Genauigkeit



- Genauigkeit $\pm 5\%$ vom Skalenwert (in Betätigungsrichtung)
- Für Schraubendreher-Einsätze (Bits) mit $6,3 = \frac{1}{4}"$ Außensechskant-Antrieb
- Betätigung von Steckschlüssel-Einsätzen (\square Antrieb $6,3 = \frac{1}{4}"$) mit Verbindungsteil HAZET 2304
- Anwendung an z.B. an Kunststoff-Verschraubungen, Verbindungen in Schaltschränken und im Modellbau
- DIN EN ISO 6789:2003 (D)

HAZET No.	Abtrieb	l mm	Nm	Teilung Nm	Toleranz	cNm	EAN-No. 4000896+	sfr
6002 CT	$\odot 6,3 = \frac{1}{4}"$	170	0,1–1,2	0,01	5	10–120	023004	636,-
6003 CT	$\odot 6,3 = \frac{1}{4}"$	230	1–6	0,1	5	100–600	023011	659,-
• Adapter $\blacksquare 6,3 = \frac{1}{4}" - \bullet 6,3 = \frac{1}{4}"$								
2304	$\blacksquare 6,3 = \frac{1}{4}"$	25	-	-	-	-	016020	28,20

Einsteck-Werkzeuge



Passende Drehmoment-Schlüssel finden Sie auf den Seiten 158 und 165

Werkzeug-Halter



- Aus Vollmaterial
- Mit Steckverbindung zur Aufnahme von Einsteck-Werkzeugen
- Zum Lösen von festsitzenden Schraubverbindungen
- Keine Drehmoment-Funktion
- Made In Germany

HAZET No.	l mm	Abtrieb	EAN-No. 4000896+	sfr
6396	405	9 x 12	027132	89,30
6397	635	14 x 18	027149	117,30

Einsteck-Umschaltknarre



- 40 Zähne
- Max. 200 Nm
- Oberfläche: verchromt
- Vierkant nach DIN 3120, ISO 1174-1
- Made In Germany

HAZET No.	b mm	a ₁ mm	a ₂ mm	Abtrieb	Antrieb	l mm	l ₂ mm	EAN-No. 4000896+	sfr
6602-1	40	20,5	14,3	$\blacksquare 10 = \frac{3}{8}"$	14 x 18	81	36	179695	165,-
6604-1	40	20,5	14,3	$\blacksquare 12,5 = \frac{1}{2}"$	14 x 18	81	36	179701	176,80

Wirklängen bei (anderen) Einsteck-Werkzeugen

MDE = einzustellendes Drehmoment
MDV = vorgeschriebenes Drehmoment
l_j = Standardjustierlänge mit Justierwerkzeug
l₁ = Wirklänge des Drehmomentschlüssels
l₂ = Stichmaß des Justierwerkzeuges
l_w = Stichmaß des Einsteckwerkzeuges

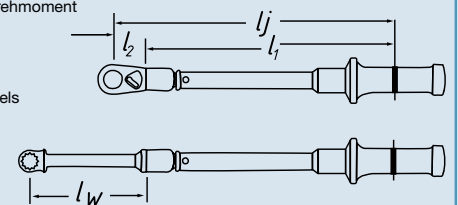
$$MDE = \frac{(l_1 + l_2) \times MDV}{l_1 + l_w}$$

Maße der verschiedenen HAZET-Drehmoment-Schlüssel:

HAZET No.	l ₁ mm	Justiert mit HAZET-No.	l ₂ mm	HAZET No.	l ₁ mm	Justiert mit HAZET-No.	l ₂ mm	HAZET No.	l ₁ mm
6280-1 CT	140	6401-1 (S)	19,5	6293-1 CT	547	6404-1 (S)	38,5	6391- 12 (M)	100
6282-1 CT	200	6401-1 (S)	19,5	6294-1 CT	646	6406	44	6391- 25 (M)	130
6290-1 CT	245	6402-1 (S)	30	6295-1 CT	890	6406	44	6391- 35 (M)	130
6291-1 CT	330	6404-1 (S)	38,5	6296-1 CT	1124	6406	44	6391- 50 (M)	190
6291-2 CT	312	6402-1 (S)	30	6297-1 CT	1076	6406	44	6391- 85 (M)	260
6292-1 CT	432	6404-1 (S)	38,5					6392-200 (M)	345
								6392-320 (M)	570



Drehmoment-Technik – Einsteck-Werkzeuge

Geniales Werkzeug

Einsteck-Umschaltknarre



- 6401-1 20 Zähne – max. 40 Nm
- 6402-1 30 Zähne – max. 120 Nm
- 6403-1 32 Zähne – max. 120 Nm
- 6404-1 32 Zähne – max. 300 Nm
- Gesenkgeschmiedet
- Oberfläche: verchromt
- Vierkant nach DIN 3120, ISO 1174-1

■ Made In Germany

HAZET No.	b mm	a ₁ mm	a mm	Abtrieb	Antrieb	l mm	l ₂ mm	EAN-No. 4000896+	sfr
6401-1	21,8	9,9	46,5	■ 6,3 = 1/4"	9 x 12	19,5	19,5	027439	129,30
6402-1	30	15	61	■ 10 = 3/8"	9 x 12	30	30	027460	162,40
6403-1	40	19,6	74,5	■ 12,5 = 1/2"	9 x 12	38,5	38,5	027521	168,10
6404-1	40	19,6	83,5	■ 12,5 = 1/2"	14 x 18	38,5	38,5	027552	174,10

Einsteck-Umschaltknarre



- Feinverzahnung, **72 Zähne**, Drehwinkel 5°
- Gesenkgeschmiedet
- Oberfläche: verchromt
- Vierkant nach DIN 3120, ISO 1174-1

■ Made In Germany

HAZET No.	b mm	a ₁ mm	a mm	Abtrieb	Antrieb	l mm	l ₂ mm	EAN-No. 4000896+	sfr
6401 N	25	16,5	11	■ 6,3 = 1/4"	9 x 12	46	17,5	115204	137,-
6402	34,5	22,7	14,5	■ 10 = 3/8"	9 x 12	58,5	26	027453	128,30
6403	34,5	22,5	14,5	■ 12,5 = 1/2"	9 x 12	58,5	26	027514	136,30
6404	37	24,1	15,7	■ 12,5 = 1/2"	14 x 18	70,5	27	027545	143,10
6406	64	35,6	24	■ 20 = 3/4"	14 x 18	101	44	027576	223,50

Einsteck-Umschaltknarre



- **Mit schnell lösbarer Sicherheitsverbindung**
- 6401-1 S 20 Zähne
- 6402-1 S 30 Zähne
- 6403-1 S 32 Zähne
- 6404-1 S 32 Zähne
- Gesenkgeschmiedet
- Oberfläche: verchromt
- Vierkant nach DIN 3120, ISO 1174-1

■ Made In Germany

HAZET No.	b mm	a ₁ mm	a mm	Abtrieb	Antrieb	l mm	l ₂ mm	EAN-No. 4000896+	sfr
6401-1 S	21,8	12,2	9,9	■ 6,3 = 1/4"	9 x 12	46,5	19,5	027446	149,40
6402-1 S	30	17,2	15	■ 10 = 3/8"	9 x 12	61	30	027477	185,10
6403-1 S	40	22,7	19,6	■ 12,5 = 1/2"	9 x 12	74,5	38,5	027538	200,-
6404-1 S	40	22,7	19,6	■ 12,5 = 1/2"	14 x 18	83,5	38,5	027569	208,60

Bit-Einsteck-Umschaltknarre



- Zur Bit-Aufnahme
- Gesenkgeschmiedet
- Oberfläche: verchromt

■ Made In Germany

HAZET No.	b mm	a ₁ mm	a mm	Abtrieb	Antrieb	l mm	l ₂ mm	EAN-No. 4000896+	sfr
6408	21,8	11,7	9,9	○ 6,3 = 1/4"	9 x 12	46,5	19,5	027583	118,90
6408-1	30	15,3	15	○ 8 = 5/16"	9 x 12	46,5	30	027590	147,-

- ○-Antrieb 8 = 5/16"
- 30 Zähne

Ersatzteil-Satz



■ Made In Germany

HAZET No.	EAN-No. 4000896+	sfr
Ersatzteil-Satz Schalthebel bestehend aus: Schalthebel, Schrauben, Kugel, Druckfeder, Sperrstück für 8816 G, 8816 GK, 8816 P, 8816 S, 8816 ST, 916 K, 2264-1, 6110 CT, 6110-1 CT, 6111-1 CT, 6114-1 CT, 6115-1 CT 6402-1, 6402-1 S, 6408-1		
8816 P/6	144617	13,20
Ersatzteil-Satz Knarr-Rad 10 = 3/8" ■ bestehend aus: Knarr-Rad, Sperrstück, Schalthebel, Schrauben, Kugel, Druckfeder für 8816 G, 8816 GK, 8816 P, 8816 ST, 6110 CT, 6110-1 CT, 6111-1 CT, 6114-1 CT, 6115-1 CT, 6402-1		
8816 P/7 N	042234	*33,-
Ersatzteil-Satz Schalthebel bestehend aus: Schalthebel, Schrauben, Kugel, Druckfeder für 6108-1 CT, 6109-1 CT, 6109-2 CT, 6401-1, 6401-1 S, 6408		
6401-1/6	146048	20,20
Ersatzteil-Satz Knarr-Rad 6,3 = 1/4" ■ bestehend aus: Knarr-Rad, Sperrstück, Schalthebel, Schrauben, Kugel, Druckfeder für 5108-2 CT, 6108-1 CT, 6109-1 CT, 6109-2 CT, 6401-1		
6401/7	111169	28,90
Ersatzteil-Satz Knarr-Rad 6,3 = 1/4" ■ bestehend aus: Knarr-Rad, Sperrstück, Schalthebel, Schrauben, Kugel, Druckfeder für 6401-1 S		
6401-1 S/7	111152	40,90
Ersatzteil-Satz Schalthebel bestehend aus: Schalthebel, Schrauben, Kugel, Druckfeder, Federscheibe und Sicherungsring für 6403-1, 6403-1 S, 6404-1, 6404-1 S		
6403-1/7	070756	21,-
Ersatzteil-Satz Knarr-Rad 12,5 = 1/2" ■ bestehend aus: Knarr-Rad, Sperrstück, Schalthebel, Schrauben, Kugel, Druckfeder, Federscheibe, Sicherungsring für 6403-1, 6404-1		
6403-1/9	070749	53,-
Ersatzteil-Satz Knarr-Rad 12,5 = 1/2" ■ bestehend aus: Knarr-Rad, Sperrstück, Schalthebel, Schrauben, Kugel, Druckfeder, Federscheibe, Sicherungsring für 6403-1 S, 6404-1 S		
6403-1 S/9	070817	84,20
Ersatzteil-Satz Knarr-Rad 10 = 3/8" ■ bestehend aus: Knarr-Rad mit Auslöseknopf, Sperrstück, Schalthebel, Schrauben, Kugel, Druckfeder für 8816 S, 6402-1 S sowie zum Umrüsten von 8816 P, 8816 G, 8816 GK, 8816 ST, 6110 CT, 6110-1 CT, 6111-1 CT, 6114-1 CT, 6115-1 CT, 6402-1		
8816 S/7	048465	*49,50

Einsteck-Halter und Vierkant-Antriebe

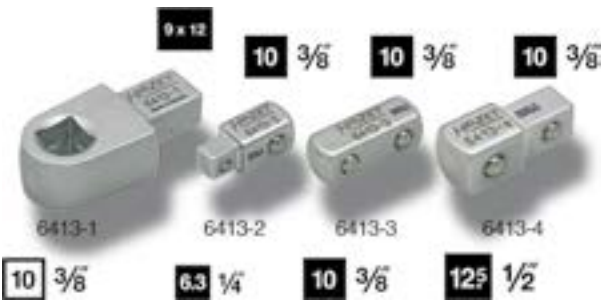

Made In Germany

HAZET No.	b mm	a mm	l mm	Abtrieb	Antrieb	l ₂ mm	EAN-No. 4000896+	sfr
6413-1	22	14	43,5	■ 10 = 3/8"	9 x 12	17,5	027644	54,80
6413-2	-	-	22	■ 6,3 = 1/4"	■ 10 = 3/8"	-	048908	13,80
6413-3	-	-	25	■ 10 = 3/8"	■ 10 = 3/8"	-	048892	11,10
6413-4	-	-	30,2	■ 12,5 = 1/2"	■ 10 = 3/8"	-	048885	15,50

Einsteck-Vierkant-Antriebe



- Oberfläche: verchromt
- Vierkant nach DIN 3120, ISO 1174-1

Made In Germany

HAZET No.	b mm	a ₁ mm	a mm	Abtrieb	Antrieb	l mm	l ₂ mm	EAN-No. 4000896+	sfr
6414	30	21,5	18	■ 12,5 = 1/2"	14 x 18	63,5	25	027668	59,60
6416	40	-	25	■ 20 = 3/4"	14 x 18	70	25	027682	103,50

Einsteck-Halter für Bits



- Oberfläche: verchromt
- ISO 1173

Made In Germany

HAZET No.	b mm	a ₁ mm	a mm	Abtrieb	Antrieb	l mm	l ₂ mm	EAN-No. 4000896+	sfr
6420 b	20	14,5	10	○ 6,3 = 1/4"	9 x 12	40,5	17,5	027903	64,-
6420 c	20	14,5	12,5	○ 8 = 5/16"	9 x 12	41,5	17,5	027910	62,60
6420 d	30	21,5	12,5	○ 8 = 5/16"	14 x 18	58	25	027927	131,20

Einsteck-Adapter



Einsteck-Adapter

- Oberfläche: verchromt
- Made In Germany

HAZET No.	b mm	a mm	Abtrieb	Antrieb	l mm	l ₂ mm	EAN-No. 4000896+	sfr
6423 c	30	22,9	14 x 18	9 x 12	50	34	027934	94,-
6423 d	22	17	9 x 12	14 x 18	45	20	057559	88,40

Einsteck-Anschweißteil



- Lieferung inkl. Feder, Stift und Abdeckung
- Achtung: beim Anschweißen von Werkzeugen können sich die Auslösewerte verändern. Wirklängen beachten (siehe Tabelle auf Seite 166 unten)**

Made In Germany

HAZET No.	b mm	a ₁ mm	a mm	Antrieb	l mm	EAN-No. 4000896+	sfr
6430 c	19	14,5	10	9 x 12	25	027958	49,-
6430 d	26	21,5	11	14 x 18	38	027965	58,-

Einsteck-Maulschlüssel

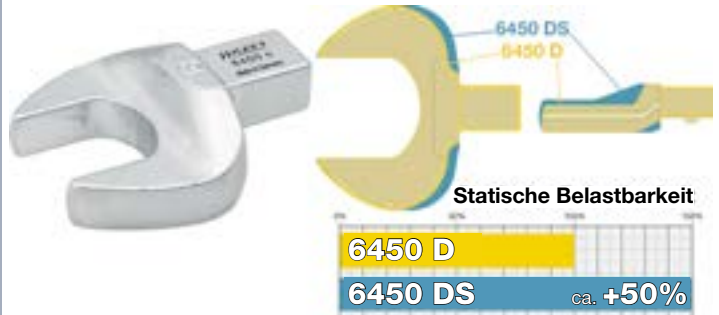

- Oberfläche: verchromt
- Made In Germany

HAZET No.	s mm	b mm	a ₁ mm	a mm	l mm	Antrieb	l ₂ mm	EAN-No. 4000896+	sfr
6450 c- 7	7	20	14,5	5,5	36,5	9 x 12	17,5	028429	58,90
6450 c- 8	8	21,5	14,5	5,5	37	9 x 12	17,5	028436	58,90
6450 c- 9	9	23	14,5	5,5	37,5	9 x 12	17,5	028443	58,90
6450 c-10	10	24,5	14,5	5,5	38	9 x 12	17,5	028320	58,90
6450 c-11	11	26	14,5	5,5	38,5	9 x 12	17,5	028337	58,90
6450 c-12	12	27,5	14,5	5,5	38,5	9 x 12	17,5	028344	58,90
6450 c-13	13	29	14,5	5,5	39	9 x 12	17,5	028351	58,90
6450 c-14	14	31	14,5	7,5	42	9 x 12	20	028368	58,90
6450 c-15	15	33	14,5	7,5	42,5	9 x 12	20	028375	58,90
6450 c-16	16	35	14,5	7,5	43	9 x 12	20	028382	58,90
6450 c-17	17	37	14,5	7,5	43,5	9 x 12	20	028399	58,90
6450 c-18	18	39	14,5	7,5	44	9 x 12	20	028405	58,90
6450 c-19	19	41	14,5	7,5	45	9 x 12	20	028412	58,90
6450 d-13	13	30	21,5	7	56,5	14 x 18	25	028450	67,40
6450 d-14	14	32	21,5	7	57	14 x 18	25	028467	67,40
6450 d-15	15	34	21,5	7	57,5	14 x 18	25	028474	67,40
6450 d-16	16	35,5	21,5	9	58	14 x 18	25	028481	67,40
6450 d-17	17	37	21,5	9	58,5	14 x 18	25	028498	67,40
6450 d-18	18	39	21,5	9	59	14 x 18	25	028504	67,40
6450 d-19	19	41	21,5	9	59,5	14 x 18	25	028511	67,40
6450 d-21	21	45	21,5	11	60,5	14 x 18	25	028528	80,70
6450 d-22	22	47	21,5	11	61	14 x 18	25	028535	80,70
6450 d-24	24	51	21,5	11	62	14 x 18	25	028542	80,70



Drehmoment-Technik – Einsteck-Werkzeuge

Einsteck-Maulschlüssel

HAZET No.	s mm	b mm	a ₁ mm	a mm	l mm	Antrieb	l ₂ mm	EAN-No. 4000896+	sfr
6450 d-27	27	58,5	22,5	13	68,5	14 x 18	32,5	028559	80,70
6450 d-30	30	63	22,2	13	70	14 x 18	32,5	028566	91,-
6450 d-32	32	65	22,2	13	71,5	14 x 18	32,5	028573	91,-
6450 d-34	34	68,5	22,2	13	73,2	14 x 18	32,5	050178	91,-
6450 d-36	36	68,5	22,2	13	73,3	14 x 18	32,5	072507	93,60
6450 d-38	38	68,5	22,2	13	72,7	14 x 18	32,5	072514	93,60
6450 d-41	41	82	22,5	12,4	79	14 x 18	40	028580	96,20

• Verstärkte Ausführung für bis zu 50% höhere Drehmoment-Werte

6450 DS-30	30	67,5	22,2	13	70	14 x 18	32,5	164134	97,70
6450 DS-32	32	67,5	22,2	13	71,5	14 x 18	32,5	164141	97,70
6450 DS-34	34	74	22,5	15	73,2	14 x 18	32,5	164158	97,70
6450 DS-36	36	78	22,5	15	73,1	14 x 18	35	164165	104,20
6450 DS-41	41	82	22,5	15	79	14 x 18	40	164172	107,60

Einsteck-Ratschen-Ringschlüssel



• Mit Umschaltfunktion

- 40 Zähne
- Max.: 320 Nm
- Gesenkgeschmiedet
- Tieferliegende Umschaltung schützt vor unbeabsichtigtem Umschalten
- Besonders geeignet für HAZET Drehmoment-Schlüssel 6291-1CT – 6293-1CT
- Besonders flache, tiefgekröpfte Bauform für Arbeiten unter beengten Platzverhältnissen

• Oberfläche: verchromt

• Made In Germany

HAZET No.	s mm	b mm	a ₁ mm	a mm	l mm	Antrieb	l ₂ mm	EAN-No. 4000896+	sfr
6606 D-16	16	40	20,5	14,3	81	14 x 18	36	179923	151,70
6606 D-17	17	40	20,5	14,3	81	14 x 18	36	179886	151,70
6606 D-18	18	40	20,5	14,3	81	14 x 18	36	179893	153,90
6606 D-19	19	40	20,5	14,3	81	14 x 18	36	179909	157,-
6606 D-21	21	40	20,5	14,3	81	14 x 18	36	179916	159,-

Offener Einsteck-Ringschlüssel



• Oberfläche: verchromt

• Made In Germany

HAZET No.	s mm	b mm	a ₁ mm	a mm	Antrieb	l mm	l ₂ mm	EAN-No. 4000896+	sfr
6612 c-10	10	22	14,5	12	9 x 12	42,3	17,5	028726	65,10
6612 c-11	11	22,5	14,5	12	9 x 12	42,8	17,5	028733	65,10
6612 c-12	12	24	14,5	12	9 x 12	43,4	17,5	028740	65,10
6612 c-13	13	25	14,5	12	9 x 12	43,7	17,5	028757	65,10
6612 c-14	14	27	14,5	13	9 x 12	44,4	17,5	028764	65,10
6612 c-16	16	30	14,5	13	9 x 12	45,4	17,5	028771	65,10
6612 c-17	17	31,5	14,5	13	9 x 12	45,9	17,5	028788	65,10
6612 c-18	18	33	15	15	9 x 12	46,1	17,5	028795	65,10
6612 c-19	19	34,5	15	15	9 x 12	46,8	17,5	028801	65,10
6612 c-21	21	37,5	15	15	9 x 12	48	17,5	028818	65,10
6612 c-22	22	39	15	15	9 x 12	48,8	17,5	028825	65,10

Einsteck-Ringschlüssel



• Mit Traktionsprofil

• Oberfläche: verchromt

• Made In Germany

HAZET No.	s mm	b mm	a ₁ mm	a mm	Antrieb	l mm	l ₂ mm	EAN-No. 4000896+	sfr
6630 c- 7	7	20	14,5	8	9 x 12	40	17,5	028955	62,-
6630 c- 8	8	20	14,5	8	9 x 12	40,6	17,5	028962	62,-
6630 c-10	10	20	14,5	8	9 x 12	42,1	17,5	028832	62,-
6630 c-11	11	20	14,5	8	9 x 12	42,8	17,5	028849	62,-
6630 c-12	12	22	14,5	12	9 x 12	43,5	17,5	028856	62,-
6630 c-13	13	22	14,5	12	9 x 12	44,3	17,5	028863	62,-
6630 c-14	14	23	14,5	12	9 x 12	45	17,5	028870	62,-
6630 c-15	15	24	14,5	12	9 x 12	45,5	17,5	028887	62,-
6630 c-16	16	26	14,5	13	9 x 12	46,5	17,5	028894	62,-
6630 c-17	17	27	14,5	13	9 x 12	47	17,5	028900	62,-
6630 c-18	18	28,5	14,5	13	9 x 12	47,8	17,5	028917	62,-
6630 c-19	19	30,5	14,5	13	9 x 12	48,8	17,5	028924	62,-
6630 c-21	21	33	15	15	9 x 12	50	17,5	028931	62,-
6630 c-22	22	34,5	15	15	9 x 12	50,8	17,5	028948	62,-

6630 d-13	13	30	21,5	12	14 x 18	60,8	25	028979	68,70
6630 d-14	14	30	21,5	12	14 x 18	61,5	25	028986	68,70
6630 d-15	15	30	21,5	12	14 x 18	62	25	028993	68,70
6630 d-16	16	30	21,5	12	14 x 18	62,9	25	029006	68,70
6630 d-17	17	30	21,5	12	14 x 18	63,6	25	029013	68,70
6630 d-18	18	30	21,5	12	14 x 18	64,3	25	029020	68,70
6630 d-19	19	30,5	21,5	12	14 x 18	65,3	25	029037	68,70
6630 d-21	21	33	21,5	15	14 x 18	66,5	25	029044	82,20
6630 d-22	22	34,5	21,5	15	14 x 18	67,3	25	029051	82,20
6630 d-24	24	37,5	21,5	15	14 x 18	68,8	25	029068	82,20
6630 d-27	27	41,5	21,5	17,5	14 x 18	76,8	31	029075	82,20
6630 d-30	30	45	21,5	17,5	14 x 18	78,5	31	029082	92,50
6630 d-32	32	47,5	21,5	17,5	14 x 18	79,8	31	029099	92,50
6630 d-34	34	50,5	21,5	19	14 x 18	81,3	31	029105	92,50
6630 d-36	36	53	21,5	19	14 x 18	82,5	31	029112	92,50
6630 d-41	41	59	21,5	19	14 x 18	85,5	31	029129	92,50

Aufsteck-Ringschlüssel



• Zur Betätigung HAZET Drehmoment-Schlüssel 6297-1 CT mit Aufsteck-Rundaufnahme 21/26 mm

• Oberfläche: verchromt

• Made In Germany

HAZET No.	Ø mm	s mm	b mm	l mm	l ₂ mm	EAN-No. 4000896+	sfr
6630 A-32	54	32	54	134	70	189595	197,-
6630 A-34	56	34	56	135	70	189601	197,-
6630 A-36	58	36	58	136	70	189618	197,-
6630 A-38	60	38	60	137	70	190355	197,-
6630 A-41	63	41	63	138,5	70	189625	197,-
6630 A-46	68	46	68	141	70	190362	216,80

Prüfgeräte und Zubehör



Mechanische Winkelscheibe

- Für den Schraubanzug mit Drehwinkel
 - Zum Einsatz für Betätigungswerkzeuge mit Antrieb 12,5 = 1/2" (bzw. 20 = 3/4") und Werkzeugen mit Antrieb 12,5 = 1/2" (bzw. 20 = 3/4")
 - Mit flexiblem, magnetischem Halter für den Festpunkt
 - Bereich 0-360°, Teilung 1°, 95 mm Ø
- 🇩🇪 **Made In Germany**



HAZET No.	Abtrieb	Antrieb	EAN-No. 4000896+	sfr
6690	<input checked="" type="checkbox"/> 12,5 = 1/2"	<input type="checkbox"/> 12,5 = 1/2"	029266	228,-
6690-1	<input checked="" type="checkbox"/> 20 = 3/4"	<input type="checkbox"/> 20 = 3/4"	029273	304,50

Elektronisches Drehmoment-Prüfgerät 1–25 Nm

- Nach DIN EN ISO 6789:2003
 - Genauigkeit ±1%
 - 3 Anwendungsmodi:
 - Mitlaufende Anzeige (Track)
 - Knickpunkterkennung (1st Peak)
 - Spitzenwertanzeige (Final Peak)
 - Lieferumfang inkl. Netzteil und RS-232C Verbindungskabel zu PC bzw. Drucker
 - Kompatibel zu Prüfsoftware 7901 E-D
 - Großes, gut lesbares **LED-Display** mit 3 LED zur leicht erkennbaren Statusanzeige
 - Schnelle Befestigung mittels 4 Schrauben an ebenen Oberflächen (Tisch, Wand etc.)
 - Einfachste Bedienung
 - Anzeige in Nm, problemlos umschaltbar auf lbf.ft und lbf.in
 - Einfache Vorgabe eines Zieldrehmoments mit Toleranzen
 - Gewicht Gerät: 3,28 kg
Gewicht inkl. Koffer und Netzteil: 4,66 kg
 - Messbereich **1 bis 25 Nm** (max. Drehmoment)
 - Feststehende Sechskantaufnahme, ● ISO 1173 C-6,3 = 1/4" inklusive Adapter – 1/4" und – 3/8"
 - H 97,5 x Ø 160 mm
- In Kunststoff-Koffer In Weichschaum-Einlage



6.3 1/4"

HAZET No.	Nm	EAN-No. 4000896+	sfr
7903 E	1–25	167425	*2.109,-

Elektronisches Drehmoment-Prüfgerät 10–350 Nm

- Nach DIN EN ISO 6789:2003
 - Genauigkeit ±1%
 - 3 Anwendungsmodi:
 - Mitlaufende Anzeige (Track)
 - Knickpunkterkennung (1st Peak)
 - Spitzenwertanzeige (Final Peak)
 - Lieferumfang inkl. Netzteil und RS-232C Verbindungskabel zu PC bzw. Drucker
 - Kompatibel zu Prüfsoftware 7901 E-D
 - Großes, gut lesbares **LED-Display** mit 3 LED zur leicht erkennbaren Statusanzeige
 - Schnelle Befestigung mittels 4 Schrauben an ebenen Oberflächen (Tisch, Wand etc.)
 - Einfachste Bedienung
 - Anzeige in Nm, problemlos umschaltbar auf lbf.ft und lbf.in
 - Einfache Vorgabe eines Zieldrehmoments mit Toleranzen
 - Gewicht Gerät: 3,28 kg
Gewicht inkl. Koffer und Netzteil: 4,66 kg
 - Messbereich **10–350 Nm** (max. Drehmoment)
 - Feststehende Vierkantaufnahme, 12,5 = 1/2"
 - H 97,5 x Ø 160 mm
- In Kunststoff-Koffer In Weichschaum-Einlage



12.5 1/2"



HAZET No.	Nm	EAN-No. 4000896+	sfr
7901 E	10–350	140671	*2.182,-



Elektronisches Drehmoment-Prüfgerät 100 – 1000 Nm

- Nach DIN EN ISO 6789:2003
- Genauigkeit $\pm 1\%$
- 3 Anwendungsmodi:
 - Mitlaufende Anzeige (Track)
 - Knickpunkterkennung (1st Peak)
 - Spitzenwertanzeige (Final Peak)
- Lieferumfang inkl. Netzteil und RS-232C Verbindungskabel zu PC bzw. Drucker
- Kompatibel zu Prüfsoftware 7901 E-D
- Großes, gut lesbares **LED-Display** mit 3 LED zur leicht erkennbaren Statusanzeige
- Schnelle Befestigung mittels 4 Schrauben an ebenen Oberflächen (Tisch, Wand etc.)
- Einfachste Bedienung
- Anzeige in Nm, problemlos umschaltbar auf lbf.ft und lbf.in
- Einfache Vorgabe eines Zieldrehmoments mit Toleranzen
- Gewicht Gerät: 3,28 kg
Gewicht inkl. Koffer und Netzteil: 4,66 kg
- Messbereich **100 bis 1000 Nm** (max. Drehmoment)
- Feststehende Sechskantaufnahme, s 27 mm
- H 97,5 x \varnothing 160 mm (182 mm inkl. Prüf-Sechskant)
In Kunststoff-Koffer In Weichschaum-Einlage



HAZET No.	Nm	EAN-No. 4000896+	sfr
7902 E	100-1000	150229	*3.145,-

Prüfsoftware HAZET Torque-Testing

- Für elektronische Drehmoment-Prüfgeräte 7901 E, 7902 E und 7903 E
- Zum professionellen Erstellen, Speichern und Ausdrucken von Drehmoment-Prüfzertifikaten
- Inkl. Datenbank (Updatefähig) aller aktuellen HAZET-Drehmoment-Schlüssel (deren Prüfwerte im Bereich von 1 – 1000 Nm liegen) und Einsteckwerkzeuge
- Mit Erweiterungsmöglichkeit der Datenbank zur Eingabe anderer Hersteller, weiterer auslösender Drehmoment-Schlüssel (Click-Type), Einsteckwerkzeuge, Messbereiche, Prüfwerte, Einheiten, Toleranzen und Normen
- Software zum Erstellen eigener Zertifikat-Layouts und der Möglichkeit zum Einfügen eigener Firmenlogos
- Mit Sprachunterstützung. Neben den eingestellten Sprachen Deutsch und Englisch ermöglicht die Sprachunterstützung des Programms dem Anwender die Bedieneroberfläche, Tabellen und Feldbenennungen in jeder gewünschten Landessprache zu gestalten
- Internet-Update Funktion
- Inkl. umfangreicher Dokumentation



- Systemvoraussetzung**
- Betriebssystem: Microsoft® Windows 2000/XP/Vista/7/8
 - Speicherbedarf: Min. 50 MB freier Festplattenspeicher
 - Arbeitsspeicher: Min. 256 MB
 - Prozessor: Ab Pentium III
 - Grafikauflösung: Mind. 1024 x 768
 - DIN EN ISO 6789:2003
 - **Made In Germany**

HAZET No.	EAN-No. 4000896+	sfr
7901 E-D	148202	**

** = Sonderpreis auf Anfrage



Partner der Industrie!

Drehmoment-Vervielfältiger

- Verbesserte, leichtgewichtige Ausführung aus Aluminium. Bis zu 30% weniger Gewicht als vergleichbare Stahlausführung!



- Für schwergängige Verschraubungen
- Erspart den Einsatz von langen Hebeln, Schlag-Schlüsseln u.ä. – schont die Verschraubung
- Ohne externe Energieversorgung
- Mit Rücklaufsperre
- Wartungsarm
- Hohe Genauigkeit $\pm 5\%$
- Für Bau- und Landmaschinen, Lkw, Anlagen-, Maschinen- und Schiffbau
- Übersetzungsverhältnis:
 - 6800 ALU-700 ca. 1:3,5
 - 6800 ALU-1400 ca. 1:3,5
 - 6800 ALU-Lg 1400 ca. 1:3,5
 - 6800 ALU-2800 ca. 1:11

Made In Germany

HAZET No.	Abtrieb	Antrieb	Nm	EAN-No. 4000896+	sfr
6800 ALU- 700	■ 20 = 3/4"	□ 12,5 = 1/2"	700	143467	1.387,-
6800 ALU-1400	■ 25 = 1"	□ 20 = 3/4"	1400	143481	2.004,-
6800 ALU-2800	■ 25 = 1"	□ 20 = 3/4"	2800	143603	3.937,-

- Extra lange Ausführung
 - Für z.B. tiefliegende Radverschraubungen an Lkw
- | | | | | | |
|------------------|-----------|-------------|------|--------|---------|
| 6800 ALU-Lg 1400 | ■ 25 = 1" | □ 20 = 3/4" | 1400 | 143580 | 2.300,- |
|------------------|-----------|-------------|------|--------|---------|

Drehmoment-Schlüssel und Drehmoment-Prüfgeräte sind Messwerkzeuge. Messwerkzeuge sind in den vom Qualitätsmanagement festgelegten Zeitabständen mit dafür geeigneten Messeinrichtungen zu prüfen und bei Bedarf zu justieren. Der Zeitabstand zwischen den Prüf-Terminen ist abhängig von der Häufigkeit der Nutzung.

HAZET verfügt über entsprechende Prüfeinrichtungen. Die an HAZET eingesandten HAZET-Drehmoment-Schlüssel und HAZET-Drehmoment-Prüfgeräte



Der Nfz-Partner!

erhalten Sie nach Überprüfung und eventuell notwendiger Justierung mit einem Prüzfertifikat zurück.

Die bei HAZET eingesetzten Drehmoment-Prüfeinrichtungen werden durch den deutschen Kalibrierdienst (DKD) ständig überwacht und wenn notwendig kalibriert. Dies sichert die vorhandene, notwendige Kompetenz auf dem Gebiet des kontrollierten Schraubanzuges und die Qualität des HAZET-Drehmoment-Werkzeuges.

Umrechnungstabelle · Drehmomentwerte

SYSTEM 5000 CT / CLT / 6000 CT / 7000 eTAC

lbf.ft	Nm	lbf.ft	Nm	lbf.ft	Nm
1	1,4	15	20,3	80	108,5
2	2,7	20	27,1	90	122,0
3	4,1	25	33,9	100	135,6
4	5,4	30	40,7	120	162,7
5	6,8	35	47,5	140	189,8
6	8,1	40	54,2	160	216,9
7	9,5	45	61,0	180	244,0
8	10,8	50	67,8	200	271,2
9	12,2	60	81,3		
10	13,6	70	94,9		

Nm	lbf.ft	Nm	lbf.ft	Nm	lbf.ft
1	0,7	15	11,1	70	51,6
2	1,5	20	14,8	80	59,0
3	2,2	25	18,4	90	66,4
4	3,0	30	22,1	100	73,8
5	3,7	35	25,8	110	81,1
6	4,4	40	29,5	120	88,5
7	5,2	45	33,2	130	95,9
8	5,9	50	36,9	140	103,3
9	6,6	55	40,6	150	110,6
10	7,4	60	44,3	200	147,5

1 Nm \triangleq 0,7376 lbf.ft	1 lbf.ft \triangleq 12 lbf.in	1 Nm \triangleq 0,1020 kpm
1 lbf.ft \triangleq 1,3558 Nm	1 lbf.in \triangleq 0,0833 lbf.ft	1 kpm \triangleq 9,807 Nm

Hinweise:

Bei Dauerbelastungen mit Umschaltknarren sind die max. Drehmomentwerte begrenzt: 6401-1 = 40 Nm, 6402, 6402-1 = 120 Nm, 6403, 6403-1 = 120 Nm, 6404, 6404-1 = 300 Nm, 6406 = 800 Nm

Die max. Drehmomentbelastung der Maul-, offenen Ring- und Ringschlüssel (HAZET 6450 bis 6630) richtet sich nach der jeweiligen Schlüsselweite (DIN 899) und kann kleiner sein als der max. Drehmomentwert des eingesetzten Werkzeuges

Bei niedrigem Drehmoment wird das fühl- und hörbare Click-Signal schwächer.

Die angegebene Auslöse-Genauigkeit bezieht sich auf eine Raum-Temperatur von 20 °C.

Drehmoment-Schlüssel nach Gebrauch auf den kleinsten Wert zurückstellen!



Pneumatik / Maschinen

Umfangreiches Pneumatik-Programm:

- ✓ **Schlagschrauber** 10 3/8" 125 1/2" 20 3/4" 25 1"
- ✓ **Ratschenschrauber** 6.3 1/4" 10 3/8" 125 1/2" 6.3 1/4"
- ✓ **Bohrmaschine, Winkelbohrmaschine**
- ✓ **Stabschleifer, gerade und abgewinkelt**
- ✓ **Meißelhammer-Satz**
- ✓ **Exzenter-, Band-, Winkel- und Tiefenschleifer**
- ✓ **Stichsäge**
- ✓ **Nadelentroster**
- ✓ **Blechknabber, Blechscher**
- ✓ **Reifenfüll-Messgeräte**
- ✓ **Fettpresse**
- ✓ **Kombi-Spritzpistole**
- ✓ **Blindnietpistolen**
- ✓ **Ausblasstifte und -pistolen**
- ✓ **Heißluft-Handgeräte**
- ✓ **Akku-Schlagschrauber-Satz und und und ...**



HAZET ist ständig bemüht, den Energiebedarf von Maschinen zu reduzieren und so die Umwelt zu entlasten. Der Luftverbrauch z.B. von unseren Pneumatik-Werkzeugen wird permanent optimiert – selbstverständlich bei gleichbleibender Leistung!

Schlagschrauber



- Abluftführung durch den Handgriff nach unten
- Vibrationsarm
- Einfache Bedienung
- **Ultraleichtes Magnesium-Gehäuse** leichter als vergleichbare Aluminium-Gehäuse
- Ergonomisches Arbeiten durch optimale Gewichtsverteilung (nicht kopflastig)

Technische Merkmale:

- ■ 10 = 3/8"
- **Hochleistungs-Stift-Schlagwerk**
- Empfohlenes Drehmoment Nm: 190
- Handgriff: kälteisolierend
- Kupplungsstecker Nennweite 7,2 (inklusive)
- Luftanschluss-Gewinde: 12,91 mm (1/4")
- Schall-Leistungspegel Lp W: 108 db (A)
- Empfohlener Schlauchdurchmesser: 10 mm
- Schraubengröße: M13
- Rechts-/Linkslauf: mehrstufig (links/rechts)
- Vibrationsbeschleunigung: 4,70 m/s²
- Betriebsdruck bar: 6,3

12,91 (w) 7,2

HAZET No.	max. Nm	max. Nm	l/min.	upm	dB(A) Lp A	g	EAN-No. 4000896+	sfr
9011 MG	311	350	71	11000	97	1300	109180	*317,-

Schlagschrauber



- Abluftführung durch den Handgriff nach unten
- Vibrationsarm
- Einfache Bedienung
- **Leichtes Magnesium-Gehäuse** leichter als vergleichbare Aluminium-Gehäuse

Technische Merkmale:

- ■ 12,5 = 1/2"
- **Hochleistungs-Doppelhammer-Schlagwerk**
- Empfohlenes Drehmoment Nm: 542
- Handgriff: kälteisolierend
- Kupplungsstecker Nennweite 7,2 (inklusive)
- Luftanschluss-Gewinde: 12,91 mm (1/4")
- Schall-Leistungspegel Lp W: 105,8 db (A)
- Empfohlener Schlauchdurchmesser: 10 mm
- Schraubengröße: M16
- Rechts-/Linkslauf: mehrstufig (links/rechts)
- Vibrationsbeschleunigung: 11,13 m/s²
- Betriebsdruck bar: 6,3

12,91 (w) 7,2

HAZET No.	max. Nm	max. Nm	l/min.	upm	dB(A) Lp A	g	EAN-No. 4000896+	sfr
9012 MG	750	1590	133	7500	94,8	2530	109197	*530,-

Pneumatik/Maschinen



- **Extra kurz – nur 110 mm**
- Abluftführung durch den Handgriff nach unten
- Vibrationsarm
- Einfache Bedienung
- **Extrem kompakte Bauweise ermöglicht Arbeiten auch in beengten Räumen**
- Einhandbedienung für Rechts- und Linkshänder

Technische Merkmale:

- ■ 12,5 = 1/2"
- **Jumbo Hammer-Schlagwerk**
- Empfohlenes Drehmoment Nm: 610
- Handgriff: kälteisolierend
- Kupplungsstecker Nennweite 7,2 (inklusive)
- Luftanschluss-Gewinde: 12,91 mm (1/4")
- Schall-Leistungspegel Lp W: 108,1 db (A)
- Empfohlener Schlauchdurchmesser: 10 mm
- Schraubengröße: M16
- Rechts-/Linkslauf: mehrstufig (links/rechts)
- Vibrationsbeschleunigung: 9,57 m/s²
- Betriebsdruck bar: 6,3

12,91 (w) 7,2

HAZET No.	l mm	max. Nm	max. Nm	l/min.	upm	dB(A) Lp A	g	EAN-No. 4000896+	sfr
9012 M	113	678	1100	127	10000	97,1	1300	188987	336,-



- Abluftführung durch den Handgriff nach unten
- Vibrationsarm
- Einfache Bedienung
- **Ultraleichtes, stoßfestes Kunststoffgehäuse** – leichter als vergleichbare Aluminium-Gehäuse
- **Maximale Leistung bei extrem geringem Gewicht (nur 1,21 kg)**
- Minimale Vibrationswerte schonen Muskulatur und Gelenke insbesondere bei häufigem Einsatz
- Bis zu 10 dB(A) leiser als herkömmliche Geräte

Technische Merkmale:

- ■ 12,5 = 1/2"
- **Hochleistungs-Doppelhammer-Schlagwerk**
- Empfohlenes Drehmoment Nm: 448
- Handgriff: kälteisolierend
- Kupplungsstecker Nennweite 7,2 (inklusive)
- Luftanschluss-Gewinde: 12,91 mm (1/4")
- Schall-Leistungspegel Lp W: 101 db (A)
- Empfohlener Schlauchdurchmesser: 10 mm
- Schraubengröße: M16
- Rechts-/Linkslauf: mehrstufig (links/rechts)
- Vibrationsbeschleunigung: 5,54 m/s²
- Betriebsdruck bar: 6,3

12,91 (w) 7,2

HAZET No.	max. Nm	max. Nm	l/min.	upm	dB(A) Lp A	g	EAN-No. 4000896+	sfr
9012 UL	461	493	133	9500	90	1250	146970	*474,-



Schlagschrauber



- Abluftführung durch den Handgriff nach unten
- Vibrationsarm
- Einfache Bedienung
- **Zur fachgerechten Montage / Demontage von Kfz-Rädern**
- Ultraleichtes, stoßfestes Kunststoff-Gehäuse – maximale Leistung bei minimalem Gewicht

Technische Merkmale:

- ■ 12,5 = 1/2"
- **Hochleistungs-Doppelhammer-Schlagwerk**
- Handgriff: kälteisolierend
- Kupplungsstecker Nennweite 7,2 (inklusive)
- Luftanschluss-Gewinde: 12,91 mm (1/4")
- Schall-Leistungspegel Lp W: 97,3 db (A)
- Schraubengröße: M16
- Rechts-/Linkslauf: einstufig (rechts/links)
- Vibrationsbeschleunigung: 2,30 m/s²
- Betriebsdruck bar: 6,3

HAZET No.	max. Nm	max. Nm	l/min.	upm	dB(A) Lp A	g	EAN-No. 4000896+	sfr
9012-90	90	814	133	3700	86,3	1990	164882	498,-

Schlagschrauber



- Abluftführung durch den Handgriff nach unten
- Vibrationsarm
- Einfache Bedienung
- Erhöhte Kraftentfaltung durch effizientere Luftführung und verbessertes Ansprechmoment der Luftmotoren
- Speziell wärmebehandelte Innenteile zur Verschleißminimierung
- Ergonomischer Handgriff und Gehäuse für verbesserte Handhabung und Bedienung

Technische Merkmale:

- ■ 12,5 = 1/2"
- **Hochleistungs-Doppelhammer-Schlagwerk**
- Empfohlenes Drehmoment Nm: 550
- Handgriff: kälteisolierend
- Kupplungsstecker Nennweite 7,2 (inklusive)
- Luftanschluss-Gewinde: 12,91 mm (1/4")
- Schall-Leistungspegel Lp W: 105,4 db (A)
- Empfohlener Schlauchdurchmesser: 10 mm
- Schraubengröße: M16
- Rechts-/Linkslauf: mehrstufig (links/rechts)
- Vibrationsbeschleunigung: 12,24 m/s²
- Betriebsdruck bar: 6,3

HAZET No.	max. Nm	max. Nm	l/min.	upm	dB(A) Lp A	g	EAN-No. 4000896+	sfr
9012-1 SPC	685	1000	127	7500	94,4	2540	146963	*370,-



- Abluftführung durch den Handgriff nach unten
- Vibrationsarm
- Einfache Bedienung
- Höhere Leistungsentfaltung durch Neuentwicklung des Luftmotors sowie effizientere Luftführung und verbessertes Ansprechmoment der Luftmotoren
- Speziell wärmebehandelte Innenteile zur Verschleißminimierung
- Ergonomisch geformte Handgriffe und Gehäuse für verbesserte Handhabung und Bedienung

Technische Merkmale:

- ■ 12,5 = 1/2"
- **Hochleistungs-Stift-Schlagwerk**
- Empfohlenes Drehmoment Nm: 550
- Handgriff: kälteisolierend
- Kupplungsstecker Nennweite 7,2 (inklusive)
- Luftanschluss-Gewinde: 12,91 mm (1/4")
- Schall-Leistungspegel Lp W: 103,1 db (A)
- Empfohlener Schlauchdurchmesser: 10 mm
- Schraubengröße: M16
- Rechts-/Linkslauf: mehrstufig (links/rechts)
- Vibrationsbeschleunigung: 7,42 m/s²
- Betriebsdruck bar: 6,3

HAZET No.	max. Nm	max. Nm	l/min.	upm	dB(A) Lp A	g	EAN-No. 4000896+	sfr
9012 SPC	750	850	127,4	7000	92,1	2600	119639	352,-



- Abluftführung durch den Handgriff nach unten
- Vibrationsarm
- Einfache Bedienung
- **Leichtes (5,16 kg) Magnesium-Gehäuse** leichter als vergleichbare Aluminium-Gehäuse

Technische Merkmale:

- ■ 20 = 3/4"
- **Hochleistungs-Doppelhammer-Schlagwerk**
- Empfohlenes Drehmoment Nm: 1084
- Handgriff: kälteisolierend
- Kupplungsstecker Nennweite 7,2 (inklusive)
- Luftanschluss-Gewinde: 16,41 mm (9/16")
- Schall-Leistungspegel Lp W: 107,8 db (A)
- Empfohlener Schlauchdurchmesser: 13 mm
- Schraubengröße: M30
- Rechts-/Linkslauf: mehrstufig (links/rechts)
- Vibrationsbeschleunigung: 12,18 m/s²
- Betriebsdruck bar: 6,3

HAZET No.	max. Nm	max. Nm	l/min.	upm	dB(A) Lp A	g	EAN-No. 4000896+	sfr
9013 MG	1627	1800	198	6100	96,8	5160	109210	*1.120,-

Schlagschrauber



- Abluftführung durch den Handgriff nach unten
- Vibrationsarm
- Einfache Bedienung

Technische Merkmale:

- ■ 20 = 3/4"
- **Hochleistungs-Stift-Schlagwerk**
- Empfohlenes Drehmoment Nm: 1000
- Handgriff: kälteisolierend
- Kupplungsstecker Nennweite 7,2 (inklusive)
- Luftanschluss-Gewinde: 16,41 mm (5/8")
- Schall-Leistungspegel Lp W: 114,1 db (A)
- Empfohlener Schlauchdurchmesser: 13 mm
- Schraubengröße: M30
- Rechts-/Linkslauf: mehrstufig (links/rechts)
- Vibrationsbeschleunigung: 13,16 m/s²
- Betriebsdruck bar: 6,3



HAZET No.	max. Nm	max. Nm	l/min.	upm	dB(A) Lp A	g	EAN-No. 4000896+	sfr
9013 SPC	1490	1800	176	3800	103,1	5400	153473	*658,-

Schlagschrauber



- Abluftführung durch den Handgriff nach unten
- Vibrationsarm
- Einfache Bedienung
- **Leichtes Magnesium-Gehäuse** leichter als vergleichbare Aluminium-Gehäuse

Technische Merkmale:

- **Hochleistungs-Doppelhammer-Schlagwerk**
- Empfohlenes Drehmoment Nm: 1355
- Handgriff: kälteisolierend
- Kupplungsstecker Nennweite 7,2 (inklusive)
- Luftanschluss-Gewinde: 20,67 mm (1/2")
- Schall-Leistungspegel Lp W: 122,2 db (A)
- Empfohlener Schlauchdurchmesser: 19 mm
- Schraubengröße: M32
- Rechts-/Linkslauf: mehrstufig (links/rechts)
- Vibrationsbeschleunigung: 24,71 m/s²
- Betriebsdruck bar: 6,3

HAZET No.	max. Nm	max. Nm	l/min.	upm	dB(A) Lp A	g	EAN-No. 4000896+	sfr
9014 MG-Lg	2303	2600	269	4500	111,2	10000	115853	2.291,-

Ratschenschrauber



- Abluftführung durch den Handgriff nach unten
- Vibrationsarm
- Einfache Bedienung
- **Leichtes Magnesium-Gehäuse** leichter als vergleichbare Aluminium-Gehäuse

Technische Merkmale:

- ■ 25 = 1"
- **Hochleistungs-Doppelhammer-Schlagwerk**
- Empfohlenes Drehmoment Nm: 1355
- Handgriff: kälteisolierend
- Kupplungsstecker Nennweite 7,2 (inklusive)
- Luftanschluss-Gewinde: 20,67 mm (1/2")
- Schall-Leistungspegel Lp W: 122,2 db (A)
- Empfohlener Schlauchdurchmesser: 19 mm
- Schraubengröße: M32
- Rechts-/Linkslauf: mehrstufig (links/rechts)
- Vibrationsbeschleunigung: 20,80 m/s²
- Betriebsdruck bar: 6,3

HAZET No.	max. Nm	max. Nm	l/min.	upm	dB(A) Lp A	g	EAN-No. 4000896+	sfr
9014 MG	2303	2600	269	4500	111,2	8500	109227	*2.136,-



- Vibrationsarm

Technische Merkmale:

- ■ 6,3 = 1/4"
- Handgriff: kälteisolierend
- Kupplungsstecker Nennweite 7,2 (inklusive)
- Luftanschluss-Gewinde: 12,91 mm (1/4")
- Schall-Leistungspegel Lp W: 89 db (A)
- Rechts-/Linkslauf: stufenlos einstellbar (rechts/links)
- Vibrationsbeschleunigung: 3,30 m/s²
- Betriebsdruck bar: 6,3

HAZET No.	l mm	max. Nm	l/min.	upm	dB(A) Lp A	EAN-No. 4000896+	sfr
9020-2	165	35	180	170	83	109432	*211,-



- Vibrationsarm
- **Kurze Form** (Baumaße wie 9020-2)

Technische Merkmale:

- ■ 10 = 3/8"
- Handgriff: kälteisolierend
- Kupplungsstecker Nennweite 7,2 (inklusive)
- Luftanschluss-Gewinde: 12,91 mm (1/4")
- Schall-Leistungspegel Lp W: 89 db (A)
- Rechts-/Linkslauf: stufenlos einstellbar (rechts/links)
- Vibrationsbeschleunigung: 3,30 m/s²
- Betriebsdruck bar: 6,3

HAZET No.	l mm	max. Nm	l/min.	upm	dB(A) Lp A	g	EAN-No. 4000896+	sfr
9021-3	165	35	180	170	83	500	116614	*211,-



Ratschenschrauber



- Vibrationsarm

Technische Merkmale:

- Handgriff: kälteisolierend
- Kupplungsstecker Nennweite 7,2 (inklusive)
- Luftanschluss-Gewinde: 12,91 mm (1/4")
- Schall-Leistungspegel Lp W: 95 db (A)
- Rechts-/Linkslauf: stufenlos einstellbar (rechts/links)
- Vibrationsbeschleunigung: 8,50 m/s²
- Betriebsdruck bar: 6,3

12,91 (w) 7,2

HAZET No.	l mm	max. Nm	l/min.	upm	dB(A) Lp A	g	EAN-No. 4000896+	sfr
9022-2	230	70	180	160	88	1200	109456	*211,-

Mini-Ratschenschrauber



- Für Handnachzug mit Drehmomenten > 60 Nm

- 360° verstellbarer Luftausgang
- Komplet geschlossener Kopf verhindert Eintritt von Spänen o.ä.
- Vibrationsarm

Technische Merkmale:

- 6,3 = 1/4"
- Handgriff: kälteisolierend
- Kupplungsstecker Nennweite 7,2 (inklusive)
- Luftanschluss-Gewinde: 12,91 mm (1/4")
- Schall-Leistungspegel Lp W: 101 db (A)
- Empfohlener Schlauchdurchmesser: 10 mm
- Rechts-/Linkslauf: stufenlos einstellbar (rechts/links)
- Vibrationsbeschleunigung: 3,30 m/s²
- Betriebsdruck bar: 6,3

12,91 (w) 7,2

HAZET No.	max. Nm	l mm	l/min.	upm	dB(A) Lp A	g	EAN-No. 4000896+	sfr
9020 P-2	40	150	72	250	90	5000	184323	*243,-



- Für Handnachzug mit Drehmomenten > 20 % über DIN

- 360° verstellbarer Luftausgang
- Komplet geschlossener Kopf verhindert Eintritt von Spänen o.ä.
- Vibrationsarm

Technische Merkmale:

- 10 = 3/8"
- Handgriff: kälteisolierend
- Kupplungsstecker Nennweite 7,2 (inklusive)
- Luftanschluss-Gewinde: 12,91 mm (1/4")
- Schall-Leistungspegel Lp W: 103 db (A)
- Empfohlener Schlauchdurchmesser: 10 mm
- Rechts-/Linkslauf: stufenlos einstellbar (rechts/links)
- Vibrationsbeschleunigung: 3,90 m/s²
- Betriebsdruck bar: 6,3

12,91 (w) 7,2

HAZET No.	max. Nm	l mm	l/min.	upm	dB(A) Lp A	g	EAN-No. 4000896+	sfr
9021 P-2	54	150	103	300	92	500	184545	*243,-

Mini-Ratschenschrauber



- Für Handnachzug mit Drehmomenten > 400 Nm

- 360° verstellbarer Luftausgang
- Komplet geschlossener Kopf verhindert Eintritt von Spänen o.ä.
- Vibrationsarm

12,91 (w) 7,2

Technische Merkmale:

- 12,5 = 1/2"
- Handgriff: kälteisolierend
- Kupplungsstecker Nennweite 7,2 (inklusive)
- Luftanschluss-Gewinde: 12,91 mm (1/4")
- Schall-Leistungspegel Lp W: 110 db (A)
- Empfohlener Schlauchdurchmesser: 10 mm
- Rechts-/Linkslauf: stufenlos einstellbar (rechts/links)
- Vibrationsbeschleunigung: 9,10 m/s²
- Betriebsdruck bar: 6,3

HAZET No.	max. Nm	l mm	l/min.	upm	dB(A) Lp A	g	EAN-No. 4000896+	sfr
9022 P-2	108	260	113	280	99	1240	184538	*352,-

Mini-Ratschenschrauber-Satz



1/9

185 x 153 x 52 mm

- 185 x 153 x 52 mm

24teilig, in SmartCase (1/9) 165-S In Safety-Insert-System, 2-Komponenten-Weichschaum-Einlage Technische Merkmale:

- 6,3 = 1/4"
- Handgriff: kälteisolierend
- Kupplungsstecker Nennweite 7,2 (inklusive)
- Luftanschluss-Gewinde: 12,91 mm (1/4")
- Schall-Leistungspegel Lp W: 101 db (A)
- Empfohlener Schlauchdurchmesser: 10 mm
- Rechts-/Linkslauf: stufenlos einstellbar (rechts/links)
- Vibrationsbeschleunigung: 3,30 m/s²
- Betriebsdruck bar: 6,3

Inhalt:

- 850-5,5 6 7 8 9 10 11 12 13 871-4
- 2204-3 4 5 6 7
- 2215-PH 1 PH 2
- 2223-T 10 T 15 T 20 T 25 T 30
- 2250-1
- 9020 P-2

HAZET No.	max. Nm	l mm	l/min.	upm	dB(A) Lp A	g	EAN-No. 4000896+	sfr
9020 P-2/24	40	150	72	250	90	500	186297	*403,-

Hochleistungs-Ratschenschrauber



CLIP
www.hazet.de

Für Handnachzug mit Drehmomenten:
> 350 Nm (Wettbewerb ca. 250 Nm)

12,5 1/2"

12,91 (w) 7,2



- Robuste Werkstatt-Ausführung – besonders geeignet für den Dauereinsatz in der industriellen Fertigung
- Extrastarker Kopf aus besonders wärmebehandeltem Spezialstahl
- Massiver Ratschenkopf für **konstant hohe Dauerbelastungen** (Serienmontage und ähnliches)
- Komplet geschlossener Kopf verhindert Eintritt von Spänen o.ä.
- **Hohe Standzeit** und Gerätebelastbarkeit (Hohe Standzeit = hohe Werkzeugverfügbarkeit)

HAZET No.	l mm	max. Nm	l/min.	upm	dB(A) Lp A	g	EAN-No. 4000896+	sfr
-----------	------	---------	--------	-----	------------	---	------------------	-----

• 350 Nm (Wettbewerb ca. 250 Nm)

Technische Merkmale:

- 12,5 = 1/2"
- Handgriff: kälteisolierend
- Kupplungsstecker Nennweite 7,2 (inklusive)
- Luftanschluss-Gewinde: 12,91 mm (1/4")
- Schall-Leistungspegel Lp W: 99,3 db (A)
- Empfohlener Schlauchdurchmesser: 10 mm
- Vibrationsbeschleunigung: 3,00 m/s²
- Betriebsdruck bar: 6,3

9022 P-1	330	95	77	160	88,3	1390	172269	252,-
----------	-----	----	----	-----	------	------	--------	-------

Schlag-Ratschenschrauber



12,5 1/2"

12,91 (w) 7,2



- **Reaktionsfreier Pneumatik-Schlag-Ratschenschrauber zum Lösen und Anziehen schwer zugänglicher Verschraubungen**
- Reaktionsfrei
- Hohes Drehmoment – ca. 30% über Standardgeräten
- Drehzahl – ca. 3 x so hoch wie bei Standardgeräten
- Rückschlagsfreies Schlagwerk für gelenkschonendes Arbeiten
- Geeignet für Handnachzug mit Drehmomenten > 270 Nm (Wettbewerb nur ca. 250 Nm)

Technische Merkmale:

- **Hochleistungs-Stift-Schlagwerk**
- Handgriff: kälteisolierend
- Kupplungsstecker Nennweite 7,2 (inklusive)
- Luftanschluss-Gewinde: 12,91 mm (1/4")
- Schall-Leistungspegel Lp W: 98 db (A)
- Empfohlener Schlauchdurchmesser: 10 mm
- Vibrationsbeschleunigung: 4,53 m/s²
- Betriebsdruck bar: 6,3

HAZET No.	l mm	max. Nm	l/min.	upm	dB(A) Lp A	EAN-No. 4000896+	sfr
-----------	------	---------	--------	-----	------------	------------------	-----

9022 SR-1	280	102	113	400	91	170593	396,-
-----------	-----	-----	-----	-----	----	--------	-------

Ratschenschrauber, lang



CLIP
www.hazet.de

Geeignet für Handnachzug mit Drehmomenten > 270 Nm (Wettbewerb nur > 250 Nm)

12,91 (w) 7,2

12,5 1/2"

Extra lang – besonders stark

Stabiler massiver Ratschenkopf für hohe Belastungen 122 Nm



- **Speziell für Nfz-Anwendungen**
- Extra lang – besonders stark
- Stabiler massiver Ratschenkopf für hohe Belastungen 122 Nm
- Geeignet für Handnachzug mit Drehmomenten > 270 Nm (Wettbewerb nur > 250 Nm)
- Zum Lösen und Anziehen festsitzender Verschraubungen
- Besonders langer Handgriff für optimale Kontrolle des Drehmoments und Handhabung der höheren Leistung

Technische Merkmale:

- Kupplungsstecker Nennweite 7,2 (inklusive)
- Luftanschluss-Gewinde: 12,91 mm (1/4")
- Schall-Leistungspegel Lp W: 102 db (A)
- Empfohlener Schlauchdurchmesser: 10 mm
- Vibrationsbeschleunigung: 3,70 m/s²
- Betriebsdruck bar: 6,3

HAZET No.	l mm	max. Nm	l/min.	upm	dB(A) Lp A	g	EAN-No. 4000896+	sfr
-----------	------	---------	--------	-----	------------	---	------------------	-----

9022 Lg-1	365	122	142	150	90	2000	170609	365,-
-----------	-----	-----	-----	-----	----	------	--------	-------

Bohrmaschine



CLIP
www.hazet.de

12,91 (w) 7,2

- **Besonders für Karosseriearbeiten und Industrie**
- Schnellspann-Bohrfutter
- Abluftführung durch den Handgriff nach unten
- Robustes Maschinengehäuse
- Für Dauerbetrieb geeignet

Technische Merkmale:

- Handgriff: kälteisolierend
- Kupplungsstecker Nennweite 7,2 (inklusive)
- Luftanschluss-Gewinde: 12,91 mm (1/4")
- Schall-Leistungspegel Lp W: 103 db (A)
- Spannfutter: 1 – 10 mm
- Rechts-/Linkslauf: einstufig (rechts/links)
- Vibrationsbeschleunigung: 0,50 m/s²
- Betriebsdruck bar: 6,3

HAZET No.	l mm	l/min.	upm	dB(A) Lp A	g	EAN-No. 4000896+	sfr
-----------	------	--------	-----	------------	---	------------------	-----

9030-1	170	113	2600	91	1350	109470	*211,-
--------	-----	-----	------	----	------	--------	--------



Winkelbohrmaschine



12,91 (w) 7,2

- Für schwer zugängliche Stellen
- Schnellspannfutter
- Abluftführung durch den Handgriff nach hinten

Technische Merkmale:

- Kupplungsstecker Nennweite 7,2 (inklusive)
- Luftanschluss-Gewinde: 12,91 mm (1/4")
- Spannfutter: 1 – 10 mm
- Rechts-/Linkslauf: einstufig (rechts/links)
- Betriebsdruck bar: 6,3

HAZET No.	l mm	l/min.	upm	dB(A) Lp A	EAN-No. 4000896+	sfr
9030-5	240	113	1200	95	132379	*274,-

Stabschleifer, gerade



12,91 (w) 7,2



- 1 PS starke Ausführung – mehr Power durch extrem leistungsstarkes Gerät – (4-fache Leistung des 9032-1)
- Zum Schleifen, Glanzschleifen, Polieren und Entgraten
- Gerade Ausführung
- Spannange: 6 mm
- Leistung: 700 W (~ 1 PS)
- Hoher Bedienkomfort
- Ergonomisches Design

HAZET No.	l mm	l/min.	upm	dB(A) Lp A	g	EAN-No. 4000896+	sfr
-----------	------	--------	-----	------------	---	------------------	-----

Technische Merkmale:

- Handgriff: kälteisolierend
- Kupplungsstecker Nennweite 7,2 (inklusive)
- Luftanschluss-Gewinde: 12,91 mm (1/4")
- Schall-Leistungspegel Lp W: 98 db (A)
- Empfohlener Schlauchdurchmesser: 10 mm
- Vibrationsbeschleunigung: 0,46 m/s²
- Betriebsdruck bar: 6,3

9032 P-1	200	150	22000	87	800	190508	359,-
----------	-----	-----	-------	----	-----	--------	-------

Stabschleifer, gerade



12,91 (w) 7,2



- Zum Schleifen, Glanzschleifen, Polieren und Entgraten

- Gerade Ausführung
- Drehzahl-Regulierung über Stellrad
- Spannange: 6 mm
- Hoher Bedienkomfort
- Ergonomisches Design
- Leistung: 164 Watt

HAZET No.	l mm	l/min.	upm	dB(A) Lp A	EAN-No. 4000896+	sfr
-----------	------	--------	-----	------------	------------------	-----

Technische Merkmale:

- Handgriff: kälteisolierend
- Kupplungsstecker Nennweite 7,2 (inklusive)
- Luftanschluss-Gewinde: 12,91 mm (1/4")
- Betriebsdruck bar: 6,3

9032-1	158	113	2000-25000	91	117055	*248,-
--------	-----	-----	------------	----	--------	--------

Stabschleifer, abgewinkelt



12,91 (w) 7,2



- Zum Schleifen, Glanzschleifen, Polieren und Entgraten

- Abgewinkelte Ausführung
- Drehzahl-Regulierung über Stellrad
- Spannange: 6 mm
- Hoher Bedienkomfort
- Ergonomisches Design
- Leistung: 160 Watt

HAZET No.	l mm	l/min.	upm	dB(A) Lp A	EAN-No. 4000896+	sfr
-----------	------	--------	-----	------------	------------------	-----

Technische Merkmale:

- Handgriff: kälteisolierend
- Kupplungsstecker Nennweite 7,2 (inklusive)
- Luftanschluss-Gewinde: 12,91 mm (1/4")
- Betriebsdruck bar: 6,3

9032-5	160	113	2000-22000	90	117062	*285,-
--------	-----	-----	------------	----	--------	--------

Exzentrerschleifer



- **Mit Staubabsaugung**
- Inkl. Absaugschlauch (2,0 m) und Auffangbehälter
- Stufenlose Drehzahlregulierung
- Niedrige Bauhöhe und leichtes Kompositgehäuse
- Schleifteller mit 15-Loch-Bohrung, Ø 150 mm mit Klettaufnahme
- Rutschfester Handgriff

HAZET No.	l/min.	upm	dB(A) Lp A	EAN-No. 4000896+	sfr
-----------	--------	-----	------------	------------------	-----

- Technische Merkmale:**
- Kupplungsstecker Nennweite 7,2 (inklusive)
 - Luftanschluss-Gewinde: 12,91 mm (1/4")
 - Schleifhub: 5 mm
 - Betriebsdruck bar: 6,3

9033-2	56	12000	88,8	156337	*418,-
--------	----	-------	------	--------	--------

- 15-Loch-Schleifteller**
für Exzentrerschleifer 9033-2
- Mittlere Härte mit Fiberrücken
 - Klettaufnahme
 - Ø 150 mm mit 5/16" Gewinde

9033-020	-	-	-	156351	97,70
----------	---	---	---	--------	-------

- Schleifpads**
Für Exzentrerschleifer 9033-1 und -2
Mit 6 Löchern.
Für Metallbearbeitung. Ø 150 mm.
Packungsinhalt 10 Stück

Körnung 80					
9033-180/10	-	-	-	139330	20,90
Körnung 100					
9033-1100/10	-	-	-	139347	20,90
Körnung 120					
9033-1120/10	-	-	-	139354	20,90
Körnung 150					
9033-1150/10	-	-	-	139361	20,90

Bandschleifer



Bandschleifer

- **Für schmale Flächen (10 mm Bandbreite)**
Inkl. drei Schleifbänder 330 x 10 mm (Körnung 80, 100, 120)

- Stufenlose Drehzahlregulierung
- Arretierung für schnellen Schleifbandwechsel
- Automatische Bandjustierung
- 360° drehbar
- Bandgeschwindigkeit: 1188 m/min

HAZET No.	l/min.	upm	dB(A) Lp A	EAN-No. 4000896+	sfr
-----------	--------	-----	------------	------------------	-----

- Technische Merkmale:**
- Handgriff: kälteisolierend
 - Kupplungsstecker Nennweite 7,2 (inklusive)
 - Luftanschluss-Gewinde: 12,91 mm (1/4")
 - Betriebsdruck bar: 6,3

9033-4	240	18000	73	131815	*318,-
--------	-----	-------	----	--------	--------

- Schleifbänder**
Für Bandschleifer 9033-4
330 x 10 mm. Packungsinhalt 10 Stück.

Körnung 80					
9033-480/10	-	-	-	139101	27,60
Körnung 100					
9033-4100/10	-	-	-	139118	27,60
Körnung 120					
9033-4120/10	-	-	-	139125	27,60

Mini Exzenter-Schleifer-Satz



- **Für schwer zugängliche Stellen und Ausbesserungsarbeiten**

- Inkl. Exzentrerscheibe: 75 mm Ø
- 36teiliger Satz, Inhalt:
1 Exzentrerschleifer
2 Schleifteller 50 mm (2") und 76,2 mm (3")
Je 10 Schleifpads Körnung 320/400/600
1 Einstellschlüssel
- Mit Klettaufnahme

HAZET No.	l/min.	upm	dB(A) Lp A	EAN-No. 4000896+	sfr
-----------	--------	-----	------------	------------------	-----

- Technische Merkmale:**
- Handgriff: kälteisolierend
 - Kupplungsstecker Nennweite 7,2 (inklusive)
 - Luftanschluss-Gewinde: 12,91 mm (1/4")
 - Empfohlener Schlauchdurchmesser: 10 mm
 - Betriebsdruck bar: 6,3

9033-5	117	113	15000	81	158775	336,-
--------	-----	-----	-------	----	--------	-------

• 10 Stück Ersatz-Schleifpads , Korn 320, 50 mm Durchmesser					
9033-5-01/10	-	-	-	160525	11,80
• 10 Stück Ersatz-Schleifpads , Korn 400, 50 mm Durchmesser					
9033-5-02/10	-	-	-	160730	11,60
• 10 Stück Ersatz-Schleifpads , Korn 600, 50 mm Durchmesser					
9033-5-03/10	-	-	-	160747	11,60
• 10 Stück Ersatz-Schleifpads , Korn 320, 75 mm Durchmesser					
9033-5-04/10	-	-	-	160754	15,30
• 10 Stück Ersatz-Schleifpads , Korn 400, 75 mm Durchmesser					
9033-5-05/10	-	-	-	160761	15,30
• 10 Stück Ersatz-Schleifpads , Korn 600, 75 mm Durchmesser					
9033-5-06/10	-	-	-	160778	15,30



Multi-Schleifer-Satz



12,91 (w) 7,2

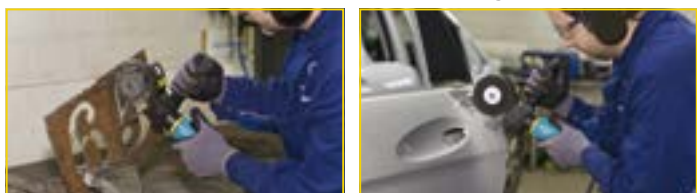

• Zum Entfernen von Unterbodenschutz, Dichtmasse, Rost, Korrosion, Anhaftungen, Lacken, Folien, Beschriftungen sowie zur Entlackung

• 17teiliger Satz, Inhalt:

- Multi-Schleifer
- 2 Folienradierer
- 1 Adapter für Folienradierer
- 1 Bürstenband 23 mm Ø grob gebogen
- 1 Bürstenband 11 mm Ø grob gebogen (für Unterbodenschutz und Dichtmasse sowie Entlackung mit grobem Sandstrahleffekt)
- 1 Bürstenband 11 mm Ø fein gerade
- 1 Bürstenband 23 mm Ø fein gerade (für Lacke, Anhaftungen und Rost ohne Sandstrahleffekt)
- 6 Eliminatorscheiben
- 1 Adapter für 11mm Ø Bürstenband
- 1 Adapter für Einzel-Eliminatorscheibe
- 1 Adapter für Doppel-Eliminatorscheibe

HAZET No.	l/mm	l/min.	upm	dB(A) Lp A	EAN-No. 4000896+	sfr
-----------	------	--------	-----	------------	------------------	-----

Technische Merkmale:

- Handgriff: kälteisolierend
- Kupplungsstecker Nennweite 7,2 (inklusive)
- Luftanschluss-Gewinde: 12,91 mm (1/4")
- Betriebsdruck bar: 6,3

9033-6	318	113	3500	88	158577	924,-
• 5 Stück Folienradierer (hellere Ausführung)						
9033-6-01/5	-	-	-	-	160167	197,-
• 5 Stück Folienradierer (dunklere Ausführung) für wasserlösliche Lacke						
9033-6-01 A/5	-	-	-	-	160228	197,-
• 5 Stück Bürstenband 23 mm breit, grob, gebogene Spitzen. Zur Entfernung von Unterbodenschutz, Dichtmassen sowie Entlackungen mit grobem Sandstrahleffekt						
9033-6-02/5	-	-	-	-	160174	137,-
• 5 Stück Bürstenband 11 mm breit, grob, gebogene Spitzen. Zur Entfernung von Unterbodenschutz, Dichtmassen sowie Entlackungen mit grobem Sandstrahleffekt						
9033-6-03/5	-	-	-	-	160181	137,-
• 5 Stück Eliminatorscheiben						
9033-6-04/5	-	-	-	-	160198	92,70
• 5 Stück Bürstenband 11 mm breit, fein, gerade Spitzen. Zur Entfernung von Lacken, Anhaftungen und Rost ohne Sandstrahleffekt						
9033-6-05/5	-	-	-	-	160204	137,-
• 5 Stück Bürstenband 23 mm breit, fein, gerade Spitzen. Zur Entfernung von Lacken, Anhaftungen und Rost ohne Sandstrahleffekt						
9033-6-06/5	-	-	-	-	160211	137,-

Winkelschleifer



12,91 (w) 7,2



- Seitlicher Griff rechts und links verwendbar
- Werkzeuglose Schutzhauben-Schnellverstellung
- Für Schleifscheibendicke 0,8–6 mm
- Spindel-Gewinde: M 14 x 2
- Für Schleifscheiben 125 x 22 mm
- Mit Spindelarretierung

HAZET No.	l/min.	upm	dB(A) Lp A	EAN-No. 4000896+	sfr
-----------	--------	-----	------------	------------------	-----

Technische Merkmale:

- Handgriff: kälteisolierend
- Kupplungsstecker Nennweite 7,2 (inklusive)
- Luftanschluss-Gewinde: 12,91 mm (1/4")
- Betriebsdruck bar: 6,3

9033-7	113	10000	89	132386	*442,-
--------	-----	-------	----	--------	--------

Mini Polier-Satz



12,91 (w) 7,2

- Für schwer zugängliche Stellen und Ausbesserungsarbeiten
- Inkl. Polierscheibe: 75 mm Ø
- 6teiliger Satz, Inhalt:
- 1 Poliermaschine
- 1 Klett-Nass-Schleifpad
- 1 Kunststoffpad weich (gelb)
- 1 Kunststoffpad hart (weiß)
- 1 Lammfellhaube
- 1 Einstellschlüssel
- Mit Klettaufnahme

HAZET No.	l/min.	upm	dB(A) Lp A	EAN-No. 4000896+	sfr
-----------	--------	-----	------------	------------------	-----

Technische Merkmale:

- Handgriff: kälteisolierend
- Kupplungsstecker Nennweite 7,2 (inklusive)
- Luftanschluss-Gewinde: 12,91 mm (1/4")
- Empfohlener Schlauchdurchmesser: 10 mm
- Betriebsdruck bar: 6,3

9033-9	130	113	2500	81	158768	*336,-
• 5 Stück Kunststoff-Pads gelb						
9033-9-02/5	-	-	-	-	160556	118,20
• 5 Stück Kunststoff-Pads weiß						
9033-9-03/5	-	-	-	-	160563	118,20
• 5 Stück Lammfellhaube						
9033-9-04/5	-	-	-	-	160570	113,10

Tiefenschleifer



12,91 (w) 7,2



- **Extra flacher Aufbau des Schleifkopfes – nur 50 mm**
- **Für unzugängliche Stellen, zum Trennen von Blech und Stahl**
- Für Trennscheiben: 100 x 1 x 10 mm
- Höhe Schleifkopf: 50 mm
noch geringere Bauhöhe, besonders geeignet für den Einsatz in beengten Umgebungen, z. B. zum Trennen von Schellen am Auspuffrohr im eingebautem Zustand
- Vibrationsarm
- Werkzeuglose Schnellverstellung der Schutzhaube
- Knopf zum Blockieren des Abtriebs (Spindelarretierung) für einfachen Scheibenwechsel
- Leistung: 700 Watt (~ 1 PS)
- Durchmesser der Scheibenaufnahme: 10 mm (3/8")

HAZET No.	l mm	l/min.	upm	dB(A) Lp A	g	EAN-No. 4000896+	sfr
-----------	------	--------	-----	------------	---	------------------	-----

Technische Merkmale:

- Handgriff: kälteisolierend
- Kupplungsstecker Nennweite 7,2 (inklusive)
- Luftanschluss-Gewinde: 12,91 mm (1/4")
- Schall-Leistungspegel Lp W: 100,5 db (A)
- Empfohlener Schlauchdurchmesser: 10 mm
- Vibrationsbeschleunigung: 3,65 m/s²
- Betriebsdruck bar: 6,3

9033 P-8	377	113	14000	89,5	1700	190515	441,-
-----------------	-----	-----	-------	------	------	--------	--------------

5 Trennscheiben 100 x 0,8 x 9,53 (3/8") mm

- Passend für HAZET Tiefenschleifer 9033-8
- Zum Trennen von dünnwandigen Stahlblechen / Stahlteilen

9033-08/5	-	-	-	-	-	144310	29,10
------------------	---	---	---	---	---	--------	--------------

Stichsäge



12,91 (w) 7,2



- **Leistungssteigerung bei gleichzeitiger Reduzierung von Gewicht und Luftverbrauch**
- **Schneidleistung: Stahlblech 3 mm / Alu 4 mm**
- Höhenverstellbarer Auflagebügel, einsetzbar auch für doppelwandige Bleche
- Für kleine Sägeradien geeignet
- Inkl. 3 Sägeblätter (Gesamtlänge: 74 mm)
- Leerlaufdrehzahl: 10.000 Hübe/min
- Luftauslassrichtung justierbar

Stichsäge

HAZET No.	l mm	l/min.	dB(A) Lp A	g	EAN-No. 4000896+	sfr
-----------	------	--------	------------	---	------------------	-----

Technische Merkmale:

- Kupplungsstecker Nennweite 7,2 (inklusive)
- Luftanschluss-Gewinde: 12,91 mm (1/4")
- Schall-Leistungspegel Lp W: 89,9 db (A)
- Empfohlener Schlauchdurchmesser: 10 mm
- Vibrationsbeschleunigung: 7,70 m/s²
- Betriebsdruck bar: 6,3

9034 P-1	215	90	78,9	450	190690	353,-
-----------------	-----	----	------	-----	--------	--------------

Sägeblätter

passend für Stichsäge 9034-1

• Packungsinhalt 5 Stück

- 75 mm Gesamtlänge
- Aufnahme 1 x 13 mm

18 Zähne

9034-018/5	-	-	-	-	139392	31,20
-------------------	---	---	---	---	--------	--------------

24 Zähne

9034-024/5	-	-	-	-	139408	31,20
-------------------	---	---	---	---	--------	--------------

32 Zähne

9034-032/5	-	-	-	-	139415	31,20
-------------------	---	---	---	---	--------	--------------

Nadelentroster



12,91 (w) 7,2

• In Pistolenform

- Verstellbare Nadelabdeckung ermöglicht die maximale Nutzung der Nadeln
- 2-teiliges Gehäuse erleichtert die Wartung
- 19 Nadeln Ø 3 mm
- 3.200 Schläge/min
- Geräteabmessung 330 x 45 x 205 mm

HAZET No.	l mm	l/min.	dB(A) Lp A	g	EAN-No. 4000896+	sfr
-----------	------	--------	------------	---	------------------	-----

Technische Merkmale:

- Handgriff: kälteisolierend
- Kupplungsstecker Nennweite 7,2 (inklusive)
- Luftanschluss-Gewinde: 12,91 mm (1/4")
- Betriebsdruck bar: 6,3

9035-5	330	170	97		132355	*529,-
---------------	-----	-----	----	--	--------	---------------

Ersatznadeln

Passend für Nadelentroster 9035-5
19 Nadeln, Ø 3 mm

9035-050	-	-	-		139385	40,40
-----------------	---	---	---	--	--------	--------------



Bewährte Werkzeuge für neue Energien!



Meißel-Hammer-Satz



- Zum Austrennen von Karosserieblechen mit Druckluft und zum Einsatz im Industriebereich
- Gut geeignet auch zum Lösen festgerosteter Verschraubungen
- Leistungskontrolle über Druckschalter
- 5 x 175 mm lang
- Ca. 60% geringere Vibration gegenüber herkömmlichen Geräten
- Schlagzahl: 3000/min
- Meißelaufnahme: \varnothing 10 mm

HAZET No.	l/min.	dB(A) Lp A	EAN-No. 4000896+	sfr
-----------	--------	------------	------------------	-----

6teilig, in Kunststoff-Koffer

Technische Merkmale:

- Handgriff: kälteisolierend
- Kupplungsstecker Nennweite 7,2 (inklusive)
- Luftanschluss-Gewinde: 12,91 mm (1/4")
- Betriebsdruck bar: 6,3

9035/6	240	98	109463	227,-
--------	-----	----	--------	-------

Blechknabber



12,91 (1/4) 7,2

- Ideal für Schnitte mit kleinen Radien (min. 7 mm)
- Auch für Kunststoffschnitte geeignet
- Stufenlose Geschwindigkeitsregulierung
- Schneidleistung: Stahl 1,2 mm / Alu 1,6 mm
- Vibrationsgedämpft durch doppelt gelagerte Spindel
- Schnittbreite: 4,5 mm

HAZET No.	l/min.	upm	dB(A) Lp A	EAN-No. 4000896+	sfr
-----------	--------	-----	------------	------------------	-----

Technische Merkmale:

- Handgriff: kälteisolierend
- Kupplungsstecker Nennweite 7,2 (inklusive)
- Betriebsdruck bar: 6,3

9036-1	190	85	2600	82	131822	236,10
--------	-----	----	------	----	--------	--------

Ersatzteil-Satz für 9036-1 (inkl. Stempel, Matrize, Mutter und Schraube)

9036-01/5	-	-	-	-	157792	86,-
-----------	---	---	---	---	--------	------

Blechscherer



12,91 (1/4) 7,2

- Mit Hochleistungsklinge für maximale Schneidleistungen Stahl 1,2 mm / Alu 1,6 mm
- Auch für Konturenschnitte geeignet
- Änderung der Schnittgeschwindigkeit mittels Druckschalter
- Vibrationsgedämpft durch doppelt gelagerte Spindel
- Kälteisoliertes Gehäuse
- Schnittbreite: 4,5 mm

HAZET No.	l/min.	dB(A) Lp A	EAN-No. 4000896+	sfr
-----------	--------	------------	------------------	-----

Technische Merkmale:

- Handgriff: kälteisolierend
- Kupplungsstecker Nennweite 7,2 (inklusive)
- Betriebsdruck bar: 6,3

9036-5	220	113	82	132331	233,10
--------	-----	-----	----	--------	--------

Ersatzteil-Satz für 9036-5 (Ober- und Untermesser inkl. Distanzscheibe und Schraube)

9036-05/9	-	-	-	142569	72,10
-----------	---	---	---	--------	-------

Blindniet-Pistole



12,91 (1/4) 7,2

- Pneumatisch / hydraulisch
- Für professionelles Nieten im Dauereinsatz mit Stahl, Edelstahl-, Aluminium- und Kupfer-Nieten bis 6,4 mm
- Mögliche Nietengrößen: 2,4-3,2-4,0-4,8-5,6 und 6,4 mm
- 6 Mundstücke (4,8 mm vormontiert)
- Flexibler Anschlussnippel
- Hublänge: 19 mm
- Hohe Zugkraft: 13847 N
- Besonders geräuscharm
- Robustes Metallgehäuse
- Kupplungsstecker mit Drehgelenk für flexiblen Einsatz

HAZET No.	l/min.	dB(A) Lp A	EAN-No. 4000896+	sfr
-----------	--------	------------	------------------	-----

Technische Merkmale:

- Kupplungsstecker Nennweite 7,2 (inklusive)
- Luftanschluss-Gewinde: 12,91 mm (1/4")
- Schall-Leistungspegel Lp W: 85 db (A)
- Betriebsdruck bar: 6,3

9037-2	260	1,8	73,3	153466	*877,-
--------	-----	-----	------	--------	--------

Blindniet-Pistole



• Pneumatisch / hydraulisch Für Popnietarbeiten

- Mögliche Nietengrößen: 2,4-3,0-3,2-4,0-4,8 mm
- 4 Mundstücke (eins vormontiert)
- Mit robustem Metallgehäuse
- Zugkraft: 8700 N
- Kupplungsstecker mit Drehgelenk für flexiblen Einsatz

HAZET No.	l mm	l/min.	dB(A) Lp A	EAN-No. 4000896+	sfr
9037 SPC	270	1	85	150168	*264,-

Ausblaspistole



• Zum Säubern oder schnellen Entfernen von Spänen und anderen Fremdkörpern

- Einsatz an Maschinen, in Werkstätten, bei der Holzverarbeitung, Ausstattungsbetrieben und im Haushalt, insbesondere an schwer zugänglichen Stellen
- Rutschsicherer Griff
- Gehäuse aus Nylon, Düse aus Stahl
- Maximaler Druck: 220 PSI/15 bar
- Betriebsdruck: 5 bis 8 bar
- Durchfluss max.: 300 l/min

HAZET No.	l mm	dB(A) Lp A	EAN-No. 4000896+	sfr
9040-1	205	90	109487	*26,50

Technische Merkmale:

- Standard-Ausführung
- Düsenlänge 93 mm

HAZET No.	l mm	dB(A) Lp A	EAN-No. 4000896+	sfr
9040-2	-	90	109494	*44,20

2-Wege Ausblaspistole



• Robustes Aluminiumgehäuse mit wahlweisem Luftanschluss am Kopf oder Griff, Druckregulator und austauschbaren Düsen

- Aluminium Gehäuse mit rutschfesten Griff
- Kurze Düse für beengte Verhältnisse
- Inkl. 112 mm langer Düse zum Erreichen schwer zugänglicher Stellen inkl. Sicherheits-Düsen Spitze (mit Kratzschutz)
- Maximaler Druck: 10 bar
- Mit Druckregulator
- Luftanschluss von unten (Fuss) und oben (Kopf) möglich
- Zum schnellen Entfernen von Spänen oder anderen Fremdkörpern
- Zum Einsatz an Maschinen, in Werkstätten, bei der Holzverarbeitung, Ausstattungsbetrieben und im Haushalt, insbesondere an schwer zugänglichen Stellen

Technische Merkmale:

- Handgriff: kälteisolierend
- Luftanschluss-Gewinde: 12,91 mm (1/4")
- Betriebsdruck bar: 6,3

HAZET No.	l/min.	dB(A) Lp A	EAN-No. 4000896+	sfr
9040-4	330	86	176236	*35,70

Ausblaspistole

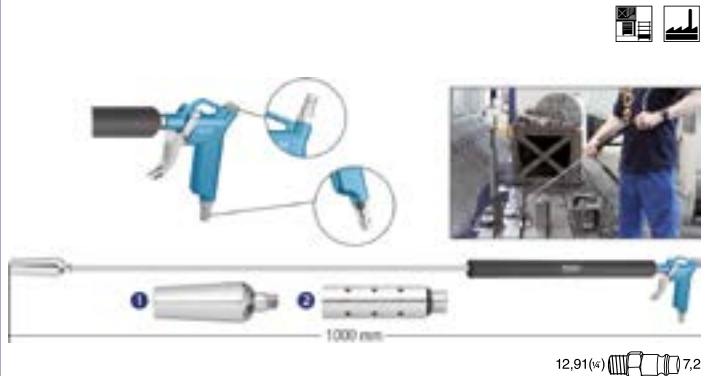

• Inkl. 90° Seitendüse und Venturidüse

- Insbesondere für Nfz, Handwerk und Industrie
- Zur Reinigung von schwer zugänglichen Stellen an Maschinen, Fahrzeugen und Landmaschinen
- Wahlweiser Luftanschluss am Kopf oder Griff
- Isolation der Lanze im Griffbereich gegen Auskühlen
- Venturidüse zur Leistungssteigerung
- 90° Seitendüse zum Reinigen von Sandwichkühlern
- Metallgehäuse
- Max. Druck: 10,6 bar

Technische Merkmale:

- Kupplungsstecker Nennweite 7,2 (inklusive)
- Luftanschluss-Gewinde: 12,91 mm (1/4")
- Betriebsdruck bar: 6,3

HAZET No.	l mm	EAN-No. 4000896+	sfr
9040 Lg-2/2	1000	188772	136,60



Ausblasstift



Achtung: nicht ARO 210 wie in der Schweiz üblich!



- Gummierte Spitze schützt vor Verkratzungen, z.B. bei hochwertigen Armaturen
- Praktische und kompakte Ausführung mit Anhäng-Clip
- Luftfluss durch Verdrehen einstellbar
- Düse: 2 mm Ø
- Leicht bedienbar, direkt an Luftkupplung 7,2 mm anschließbar
- Max Eingangsdruck: 12 bar
- Durchfluss max: 156 l/min bei 6 bar
- Hochwertige Perbunan-Dichtung (NBR)
- Duraluminium-Gehäuse

HAZET No.	l mm	EAN-No. 4000896+	sfr
-----------	------	------------------	-----

Technische Merkmale:

- Kupplungsstecker integriert, Nennweite 7,2

9040 N-3	114	191031	13,10
----------	-----	--------	-------

Spiralschlauch



12,91 (w) 7,2

- Polyurethan
- Länge: 7,62 m
- Drehgelenk 360° an den Anschluss-Stücken
- Berstdruck nach DIN: 55,1 bar/800 PSI
- Arbeitsdruck: 10 bar

HAZET No.	EAN-No. 4000896+	sfr
-----------	------------------	-----

Technische Merkmale:

- Luftanschluss-Gewinde: 12,91 mm (1/4")

9040-7	153404	69,80
--------	--------	-------



Reifenfüll-Messgerät



12,91 (w) 7,2

- Spezielle Gummi-Ummantelung schützt Manometer vor leichten Stößen
- Handgriff mit Betätigungshebel und Ablassknopf (für Einhandbedienung)
- Schlauch mit integriertem Momentstecknippel
- Max. Druck: 8 bar
- In den Griff integrierte Aufhängevorrichtung
- Manometer-Messbereich: 0–12 bar
- Flexibler Schlauch, Länge: 400 mm
- Manometer-Durchmesser: 63 mm

HAZET No.	EAN-No. 4000896+	sfr
-----------	------------------	-----

Technische Merkmale:

- Kupplungsstecker integriert, Nennweite 7,2
- Luftanschluss-Gewinde: 12,91 mm (1/4")
- Betriebsdruck bar: 6,3

9041-1	147076	*57,90
--------	--------	--------

Reifenfüll-Messgerät, geeicht

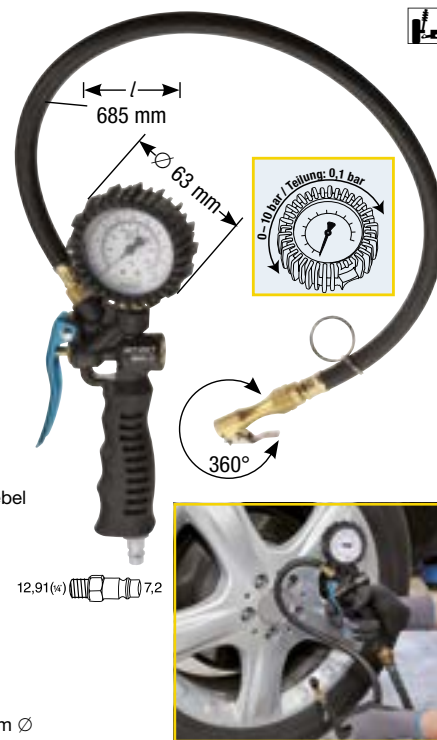

l
685 mm

Ø 63 mm

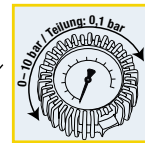

360°

12,91 (w) 7,2

- Spezielle Gummi-Ummantelung schützt Manometer vor leichten Stößen
- Temperatur-Bereich: -10° C bis +40° C
- Handgriff mit Betätigungshebel zum Füllen und Entleeren (Einhandbedienung)
- Schlauch mit integriertem Moment-Stecknippel, 360° drehbar
- Manometer-Messbereich (geeicht): 0–10 bar
- Skalenteilung: 0,1 bar
- Flexibler Schlauch
- Manometer-Gehäuse: 63 mm Ø
- Länge 685 mm (inkl. Kupplung)

HAZET No.	EAN-No. 4000896+	sfr
-----------	------------------	-----

Technische Merkmale:

- Kupplungsstecker integriert, Nennweite 7,2
- Luftanschluss-Gewinde: 12,91 mm (1/4")

9041-2	161928	302,-
--------	--------	-------

Reifenfüll-Messgerät, geeicht

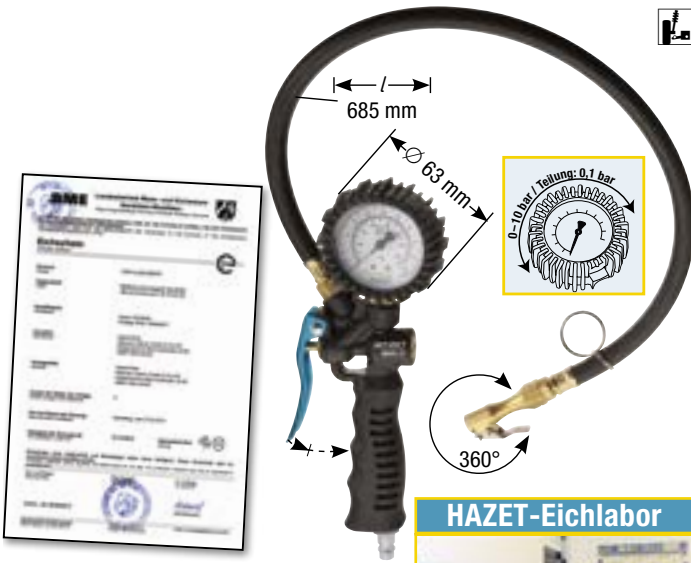

12,91 (€) 7,2

HAZET-Eichlabor



- **Mit Eichschein**
Spezielle Gummi-Ummantelung schützt Manometer vor leichten Stößen
- Eichschein nach Deutscher Eichordnung
- Manometer-Messbereich (**geeicht**): 0-10 bar
- Temperatur-Bereich: -10° C bis +40° C
- Handgriff mit Betätigungshebel zum Füllen und Entleeren (Einhandbedienung)
- Schlauch mit integriertem Moment-Stecknippel, 360° drehbar
- Skalenteilung: 0,1 bar
- Flexibler Schlauch
- Manometer-Gehäuse: 63 mm Durchmesser
- Länge: 685 mm (inkl. Kupplung)

HAZET No.		EAN-No.	sfr
9041-2 CERT	565	4000896+	369,-

Technische Merkmale:

- Kupplungsstecker integriert, Nennweite 7,2
- Luftanschluss-Gewinde: 12,91 mm (1/4")

Fettpresse



12,91 (€) 7,2

- **360° verstellbare Fettpresse mit kontinuierlicher Fettförderung und Entlüfterventil**
- Kontinuierliche Fettförderung
- 360° frei verstellbarer Korpus
- Befüllbar mit Fettkartuschen, losem Fett oder via Dispenser
- Länge Metallrohr: 172 mm
- Länge Nylon-Schlauch: 230 mm
- Füllmenge: 400 ml
- Verdichtung: 40:1

- **Technische Merkmale:**
- Betriebsdruck bar: 6,3

HAZET No.		EAN-No.	sfr
9042 N-1	230	4000896+	162,50

Kombi-Spritzpistole



12,91 (€) 7,2

- **Für Unterbodenschutz bzw. Schallschutz oder Hohlraumversiegelung mit Wachs**
- Für handelsübliche 1000 ml Kartuschen
- Beiliegender flexibler 500 mm-Schlauch mit Spreizdüse für Rundumwachsnebel ermöglicht problemlosen Wachsaufrag in Hohl- und Zwischenräumen
- Einfaches Auftragen des Unterbodenschutzes (bzw. Schallschutz) mit standardmäßig installierter Düse
- Anwendungstipp: Kartusche öffnen, Ansaugrohr eintauchen, Kartusche festschrauben. Fertig!
- Gewicht (ohne Kartusche): 410 g

Technische Merkmale:

- Kupplungsstecker integriert, Nennweite 7,2
- Luftanschluss-Gewinde: 12,91 mm (1/4")
- Betriebsdruck bar: 6,3

HAZET No.		EAN-No.	sfr
9042-4	225	4000896+	80,60

Saug- / Blaspistole



12,91 (€) 7,2

- **Zum Absaugen von Oberflächen in den Staubbeutel sowie zum Abblasen von Oberflächen**
- Metallgehäuse
- Spezialeinsatz schützt Beutel vor Beschädigung, z.B. durch Metallspäne

Technische Merkmale:

- Kupplungsstecker Nennweite 7,2 (inklusive)
- Luftanschluss-Gewinde: 12,91 mm (1/4")
- Schall-Leistungspegel Lp W: 97 db (A)
- Empfohlener Schlauchdurchmesser: 10 mm
- Vibrationsbeschleunigung: 0,40 m/s²
- Betriebsdruck bar: 6,3

HAZET No.		EAN-No.	sfr
9043-10	145	4000896+	*104,60



Mini-Öler



- Zum automatischen Ölen von pneumatischen Werkzeugen
- Nachfüllbar, Füllmenge 28 ml
- Kompakte Ausführung – direkt am Werkzeug zu befestigen
- Einsetzbar bei den meisten Pneumatik-Werkzeugen
- Verlängerung der Lebensdauer Ihrer Pneumatik-Werkzeuge

HAZET No.	EAN-No. 4000896+	sfr
Technische Merkmale:		
• Luftanschluss-Gewinde: 12,91 mm (1/4")		
9070-1	129188	29,90

Wartungseinheit



- **2-fach, bestehend aus Filterdruckminderer, Nebelöler und Manometer**
- Anschluss Manometer: 3,2 mm (1/8")
- Max. Druck: 16 bar (1/2" und 3/8") 12 bar (1/4"), max. Arbeitsdruck: 12 bar (1/2" und 3/8") 10 bar (1/4")
- Druckanzeige: 0,5–12 bar
- Zul. Temperaturbereich: – 10 bis + 55 °C
- Filtergrad: 10 µm
- Zu verwendendes Öl: Ölklasse F (Sprinter ADVP 22)

HAZET No.	EAN-No. 4000896+	sfr
• Luftdurchlass bei 6,3 bar: 5000 NI/min		
• Füllkapazität Filterdruckminderer: 50 ml		
• Füllkapazität Nebelöler: 170 ml		
Technische Merkmale:		
• Luftanschluss-Gewinde: 20,67 mm (1/2")		
9070-2	153343	244,-
• Luftdurchlass bei 6,3 bar: 5000 NI/min		
• Füllkapazität Filterdruckminderer: 50 ml		
• Füllkapazität Nebelöler: 170 ml		
Technische Merkmale:		
• Luftanschluss-Gewinde: 16,41 mm (3/8")		
9070-3	153350	244,-
• Luftdurchlass bei 6,3 bar: 1800 NI/min		
• Füllkapazität Filterdruckminderer: 30 ml		
• Füllkapazität Nebelöler: 40 ml		
Technische Merkmale:		
• Luftanschluss-Gewinde: 12,91 mm (1/4")		
9070-4	153367	210,-

Filterdruckminderer



• Bestehend aus Filterdruckminderer und Manometer

- Anschluss Manometer: 3,2 mm (1/8")
- Max. Druck: 16 bar (1/2" und 3/8") 12 bar (1/4"), max. Arbeitsdruck: 12 bar (1/2" und 3/8") 10 bar (1/4")
- Druckanzeige: 0,5–12 bar
- Zul. Temperaturbereich: – 10 bis + 55 °C
- Filtergrad: 10 µm
- Füllkapazität Filterdruckminderer: 50 ml

HAZET No.	EAN-No. 4000896+	sfr
• Luftdurchlass bei 6,3 bar: 5000 NI/min		
Technische Merkmale:		
• Luftanschluss-Gewinde: 20,67 mm (1/2")		
9070-5	153374	140,10
• Luftdurchlass bei 6,3 bar: 5000 NI/min		
Technische Merkmale:		
• Luftanschluss-Gewinde: 16,41 mm (3/8")		
9070-6	153381	140,10
• Luftdurchlass bei 6,3 bar: 1800 NI/min		
Technische Merkmale:		
• Luftanschluss-Gewinde: 12,91 mm (1/4")		
9070-7	153398	118,-

Pneumatik-Spezial-Öl



- **Silikonfreies Spezial-Öl** insbesondere zur Verwendung in motorbetriebenen Pneumatik-Werkzeugen wie Schlagschraubern, Schleifern etc.
- Gewährleistet Top Leistung bei täglicher Anwendung
- Für dauerhafte Langlebigkeit
- Verringert Luftmotor-Verschleiß

MADE IN GERMANY

HAZET No.	EAN-No. 4000896+	sfr
• Füllmenge 100 ml		
• Tülle zur direkten Verwendung		
• Mit Verschlusskappe		
9400-100	191390	11,20
• Füllmenge 1000 ml		
• Transparente Füllstandsanzeige		
• Schraubverschluss		
9400-1000	191406	29,50

Magnet-Halter



- Mit 2 starken Magneten zur Aufnahme von 1 Schlagschrauber und 4 Steckschlüssel-Einsätzen

Technische Merkmale:

HAZET No.	EAN-No. 4000896+	sfr
9070-10	158157	*80,60

Hochleistungs-Fett



Hochleistungs-Fett

- In 60 g Kartusche
- Optimal zur Verwendung mit Mini-Fettpresse 2162 M
- Zur Verwendung in HAZET-Schlagschraubern mit Doppelhammer-Schlagwerken, Spindeln von Abziehern etc.
- Hervorragendes Lasttragevermögen durch spezielle Hochdruckadditive
- Verbesserte mechanische Stabilität beugt in vibrierenden Umgebungen dem Verlust von Schmierleistung vor
- Resistent gegen Abwaschbarkeit durch Wasser
- Oxidationsstabilität
- Guter Korrosionsschutz und gute Hafteigenschaften auf metallischen Oberflächen

HAZET No.	l mm	EAN-No. 4000896+	sfr
9300-60	90	186990	21,80

Pneumatik/Maschinen

NEW GENERATION!
NEW DESIGN.

9012-1 SPC

9011 MG

9012 SPC

9012 MG

9013 SPC

9013 MG

9012 UL

9014 MG-Lg

9012 EL

9014 MG



Maschinen



Akku-Schlagschrauber-Satz



- 18 V, 3 Ah
- Max. Lösemoment: 525 Nm
- Mit Umschalt-Schiebeknopf rechts/links
- Inhalt:
Akku-Schlagschrauber, Li-Ionen-Akku, Ladegerät
- ■ 12,5 = 1/2"
- Empf. Drehmoment: 500 Nm
- Max. Drehmoment: 540 Nm
- Drehzahl: 0-1650 U/min
- Rechts-/Linkslauf
- Li-Ionen-Akku mit deutlich geringerer Selbstentladung (nur 2%) als ein herkömmlicher NiMH-Akku (15-25%)
- Ladegerät (mit 2 Ladeschächten) auch zum Aufladen des Akkus 9240-1 geeignet
- Ersatz-Akku 9212 N-01

Schon gewusst - Li-Ionen-Akkus:

- Haben keinen Memory-Effekt
- Bestehen aus Zellen á 3,6 V
- Verfügen nach vollständiger Ladung über höhere Spannung als 3,6 V, d.h. 5 Zellen á 3,6 V = 18 V – aber nach voller Ladung ist eine Spitzenspannung bis 20 V möglich
- Achtung: für eine lange Lebensdauer des Akkus, diesen nur mit 50 bis 80% Ladung lagern
- Besitzen mehr als doppelt so hohe Energiedichte wie z.B. Nickel-Cadmium-Akkus
- Verfügen über eine rund dreimal so hohe Nennspannung wie Nickel-Metallhydrid-Akkus

HAZET No.	max. Nm	max. Nm	EAN-No. 4000896+	sfr
-----------	---------	---------	------------------	-----

- 3teiliger Satz, Inhalt:
Akku-Schlagschrauber, Ladegerät, Li-Ionen-Akku (1x)
In Kunststoff-Koffer

9212 N-1	540	525	160327	1.127,-
----------	-----	-----	--------	---------

4teilig, in Kunststoff-Koffer

Inhalt:

9212 N-1	9212 N-01 (2x)	9212 N-02		
9212N-1/4	540	525	164981	1.612,-

- Ersatz-Akku, 18 V, 3 Ah
- 9212 N-01 - - 160334 462,-
- Ladegerät
- 9212 N-02 - - 160624 162,-
- Ersatz-Kohlebürsten (2 Paar)
- 9212 N-03/2 - - 160617 19,50

Heißluft-Handgerät



Heißluft-Handgerät

- Standard-Ausführung zum Super-Preis-Leistungsverhältnis
- Leistung: 1600 Watt
- 2 Temperaturbereiche: 350/500 °C
- 2 Luftmengenbereiche: 350/500 l/min
- Angezogene Luft wird nicht durch den Motor geblasen
- ⚖ 680 g
- Optimale Ergonomie – gut ausbalanciert – kann hochkant gestellt werden
- 3teiliger Satz, Inhalt:
Heißluft-Handgerät, 1 Edelstahl-Breitschlitz- und 1 Reflektorendüse
In Kunststoff-Koffer

HAZET No.	EAN-No. 4000896+	sfr
1990-1/3	141531	162,90



- Hochwertige Profi-Ausführung in Top-Qualität mit vielen Extra-Funktionen

- Leistung: 2000 Watt
- Temperaturbereich: 80-650 °C elektronisch stufenlos regelbar
- Luftmengenbereich: 200-550 l/min elektronisch stufenlos regelbar
- 8sprachige Menüführung (D, ES, FR, GB, IT, NL, PT, SE)
- 6teiliger Satz, Inhalt:
Heißluft-Handgerät, 1 Edelstahl-Schweiß-, 1 Überlappschweiß-, 1 Löt schrumpfpreflektor- und 1 Reflektordüse, 1 Andrückrolle
- ⚖ 780 g
- 7 vorprogrammierte Einstellungen für spezielles Plastikschiessen (nur Eingabe des Plastikmaterials notwendig – Temperatur und Luftstrom sind vorprogrammiert)
- Regelung der Ist-Temperatur bei Einsatz aller Düsen durch geschlossenen, elektronisch gesteuerten Kreislauf
- Stand-By (geringer Stromverbrauch im ECO-Betrieb bei konstanter Temperatur)
- Angezogene Luft wird nicht durch den Motor geblasen
- 14 Funktionsprogramme
- Optimale Ergonomie – gut ausbalanciert – kann hochkant gestellt werden
- Geschützte Vollkeramik für optimale Isolierung
- LCD-Anzeige
- In Kunststoff-Koffer

HAZET No.	EAN-No. 4000896+	sfr
1990-2/6	141586	450,-

Werkstattbedarf · Arbeitsschutz

- ✓ LED-Lampen/Leuchten
- ✓ Rollbretter
- ✓ Kotflügelschoner
- ✓ Öltrichter
- ✓ Gehörschutz
- ✓ Schutzbrillen
- ✓ Winkel-/Dreikant-/Hohlschaber
- ✓ Bürsten
- ✓ Messer und und und ...





Flexible Lampe



- Zum Ausleuchten von schwer einsehbaren Arbeitsbereichen z.B. im Armaturenbrett-Bereich
- Leistungsstarke Handleuchte mit biegsamer Leuchtenführung
- Kunststoff

HAZET No.	l mm	EAN-No. 4000896+	sfr
1978-1	400	076147	110,30
Ersatz-Glühlampe			
1978-01	-	076154	26,70

LED-Leuchte

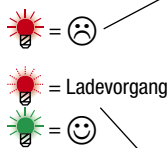
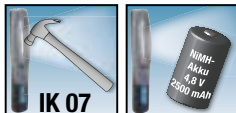
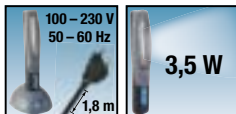
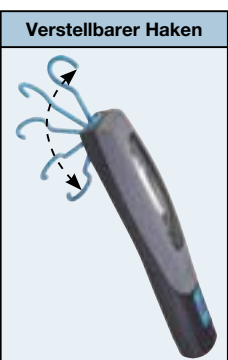

H 330 x B 138 x T 127 mm

• Neueste LED-Technologie

- 3 h
- 4,8 V, 2500 mAh (NiMH-Akku)
- 2,5 h
- Abmessungen:
Leuchte: H 295 x B 57 x T 54 mm
Ladegerät: H 70 x B 138 x T 127 mm
- Frontplatte austauschbar
- 1 Strip-LED (Kaltlicht / Leuchtkraft: 150 LED
Lichtstrom: 360 Lumen
Leistung: 3,5 W
- leuchtet = schwacher Akku
- Soft-touch-Schalter
- blinkt = Ladevorgang
- leuchtet = Aufgeladen
- 100-230 V, 50-60 Hz,
1,8 m Kabel + Eurostecker
- Gewicht Lampe: 474 g / Gewicht Ladegerät: 228 g
- H 330 x B 138 x T 127 mm
- Lampenschutzgrad: IP 65
- Robust: IK07
- Zuverlässig mit außerordentlicher Leuchtkraft
- Kaltlicht – kein Verbrennungsrisiko
- Kabellose Ladung
- Schutzhülle aus Gummi – schützt gegen Stöße und Öl
- Batterieladeschutzgrad: IP 20
- Microprozessorgesteuerte Aufladung
- Lampe kann im Ladegerät verbleiben
- Elektronische Schutzkontrolle der Akkus
- Verstellbarer Haken

HAZET No.	EAN-No. 4000896+	sfr
1979-6	167418	341,70

LED-Leuchte



• Neueste superhelle 3 W COB LED

- 3,5 h (3 W COB LED)
- 7 h (3 W Qualitäts-LED)
- 3,7 V, 2200 mAh (Li-Ion Akku)
- 4 h
- Abmessungen:
Leuchte: H 260 x B 55 x T 45 mm
Ladegerät: H 58 x B 24,5 x T 77,5 mm
- Hauptleuchte: neueste, superhelle 3 W COB LED
- Suchleuchte am Leuchtenkopf: 3 W Qualitäts-LED mit vorgesetzter Streulinse zur homogenen Ausleuchtung
- Lichtstrom:
275 Lumen (3 W COB LED)
Abstrahlwinkel: 120° (3 W COB LED)
150 Lumen (stirnseitige LED)
- Lampenschutzgrad: IP 54 (Spritzwassergeschützt)
- Stoßfestigkeit: IK 07 (EN 62262)
- Gehäuse:
– Hochwertiger ABS-Kunststoff mit gummierter Oberfläche
– 2 herausklappbare und 360° drehbare Haken (Rückseite)
– 2 starke Haltemagnete auf Gehäuserückseite
– Flexibles, 180° drehbares Griffstück, 8-stufig arretierbar
– Zusätzlicher, superstarker Haltemagnet an Unterseite des Griffstückes
- Einfaches Bedienen durch großen AN/ AUS-Schalter auf Gehäusevorderseite
- Ladekontrollanzeige über LED (rot/ grün)
- Netzteil (inkl. 1,8 m Kabel): 100-240 V, AC/DC sowie KFZ-Ladegerät: 12-24 V
- Gewicht Lampe: 312 g
Gewicht Ladegerät 100-240 V: 60 g / KFZ-Ladegerät 12-24 V: 56 g
- H 330 x B 138 x T 127 mm

HAZET No.	l mm	EAN-No. 4000896+	sfr
1979-7	260	190928	225,-



- 100 h
- 3 x AAA (Micro) LR 3
- ca. 120 g
- Ideal für Freizeit und Extremsport
- Stirnlampe mit hohem Tragekomfort
- Lampenkopf um 85° schwenkbar
- Dreifach Tragegurt, verstellbar
- Batteriefach am Hinterkopf verhindert Kopflastigkeit

HAZET No.	EAN-No. 4000896+	sfr
1979-35	101269	92,50

LED-Leuchte



- 1 Watt Cree XP-E LED
- Leuchtweite: 50 m
- Eloxierung: Stufe 2
- Inkl. Batterien: 2 x AAA
- Leuchtdauer: 2 h
- Lichtstrom: 55 Lumen
- Lampenschutzgrad: IP 54 (Spritzwassergeschützt)

HAZET No.	l mm	EAN-No. 4000896+	sfr
1979-71	142,9	186051	34,20



- **Kleine Ausführung**
- 3 Watt Cree XP-E LED
- 2 Helligkeitsstufen: 25% und 100% (regulierbar über Ein-/Aus-Schalter)
- Leuchtweite bei 100%: 198 m / bei 25%: 105 m
- Inkl. Trageschleufe
- Inkl. Batterien: 3 x AAA
- Leuchtdauer bei 100%: 4,24 h / bei 25%: 24 h
- Lichtstrom bei 100%: 149 Lumen / bei 25%: 40 Lumen
- Lampenschutzgrad: IP 67 (Schutz gegen zeitweiliges Untertauchen bis 1 m)

HAZET No.	l mm	EAN-No. 4000896+	sfr
1979-72	124	186044	66,50



- **Große Ausführung**
- 10 Watt Cree XML-T6 LED
- 2 Helligkeitsstufen: 25% und 100% (regulierbar über Ein-/Aus-Schalter)
- Leuchtweite bei 100%: 258 m / bei 25%: 150 m
- Inkl. Trageschleufe
- Inkl. Batterien: 3 x C
- Leuchtdauer bei 100%: 6,6 h / bei 25%: 36 h
- Lichtstrom bei 100%: 500 Lumen / bei 25%: 120 Lumen
- Lampenschutzgrad: IP 67 (Schutz gegen zeitweiliges Untertauchen bis 1 m)

HAZET No.	l mm	EAN-No. 4000896+	sfr
1979-73	236,5	186037	115,20

Kniebrett



H 30 x B 450 x T 210 mm



- In HAZET-Logoform
- Noch höherer Komfort durch neue Schaumqualität
- Abwischbar
- Trage- / Hängegriff
- Aus nicht absorbierendem Schaumstoff mit geschlossenen Zellen

HAZET No.	EAN-No. 4000896+	sfr
195-1	121069	*31,80

Mechaniker-Matte



H 30 x B 975 x T 385 mm



- In HAZET-Logoform
- Noch höherer Komfort durch neue Schaumqualität
- Abwischbar
- Große Unterlage für den Mechaniker
- Aus nicht absorbierendem Schaumstoff mit geschlossenen Zellen
- Mit Tragegriff

HAZET No.	EAN-No. 4000896+	sfr
195-5	153718	*65,60

Universal-Kotflügelschoner



- **Mit Magnethaftung** (6 Magnete)
- Optimaler Schutz Ihrer Kundenfahrzeuge
- Sicherer Schutz gegen Kratzer, Beulen, Öl und Schmutz
- Erspart Ihnen Kosten, Zeit und Nerven
- Erhöht die Arbeitsqualität – reduziert lästige Nacharbeit
- Befestigung der Kotflügelschoner mittels Magnethaftung
- Einsetzbar bei nahezu allen Fahrzeugen
- Lange Lebensdauer durch hochwertige Materialien im Verbund mit Spitzenqualität bei der Verarbeitung
- Abmessungen: 1000 x 640 mm

Made In Germany

HAZET No.	EAN-No. 4000896+	sfr
196-1	129171	*87,40



Kotflügel-Schoner



- **Speziell beschichtetes Anti-Rutsch-Material**
- Wasserdicht, öl- und fettabweisend
- Schoner haften fast komplett vertikal auf allen Karosserie-Oberflächen (Alu, Stahl, GFK)
- Entspricht hinsichtlich Feuersicherheit dem Britischen Standard und USA Fed 302
- Waschbar bei 40° C
- Schutz der Karosserie-Oberflächen gegen Kratzer und Beschädigung
- Nylon-Oberfläche auf Vorderseite läßt sich einfach Säubern und Abwischen
- Abmessungen: 890 x 500 mm

HAZET No.	EAN-No. 4000896+	sfr
196-2	149469	46,-

Front-Schoner



- **Auch geeignet für Arbeiten bei laufendem Motor**
- Wasserdicht, öl- und fettabweisend
- Schoner entspricht hinsichtlich Feuersicherheit dem Britischen Standard und USA Fed 302
- Einfache Reinigung
- Schlaufen-Befestigung
- Zum Schutz der Fahrzeugfront gegen Kratzer und Beschädigung
- Mit Ausschnitten für Beleuchtung und Kühler

HAZET No.	EAN-No. 4000896+	sfr
196-3	149414	399,50

Sitz- und Lenkradbezug



- **Passend für fast alle Autositze und Lenkräder**
- Universalgröße
- Wiederverwendbar
- Langlebig
- Wasserdicht, öl- und fettabweisend
- Bezüge entsprechen hinsichtlich Feuersicherheit dem Britischen Standard und USA Fed 302
- Seitenairbag getestet
- Antistatisch
- Waschbar bei 40° C

Sitz- und Lenkradbezug

- Aus strapazierfähigem Nylongewebe mit umlaufenden Gummizug
- Einfach zu Säubern
- Unempfindliches Schwarz mit Keder (HAZET-blau)



HAZET No.	EAN-No. 4000896+	sfr
196-6/2	150151	70,20

Magnet-Schale



- Zur Aufbewahrung von Kleinteilen wie z.B. Schrauben etc.
- Kunststoff
- Mit Magnet zur Befestigung z.B. an Werkzeugwagen, Werkstattwänden, Hebebühnen etc.

HAZET No.	EAN-No. 4000896+	sfr
197-3	158584	17,70

Mehrzweckwanne



- **Für den Ölwechsel und die Reinigung von Teilen**
- Sicheres und sauberes Ausgießen durch rundumlaufenden Überlauftrand und Ausgießer
- **Fassungsvermögen: 6 l**
- Aus Polyethylen
- Mit Tragegriffen
- Mit Höcker zum Ablegen von Teilen
- Abtropfmöglichkeit für ÖlfILTER

HAZET No.	EAN-No. 4000896+	sfr
197-1	144563	17,50



- **Für den Ölwechsel und die Reinigung von Teilen**
- Sicheres und sauberes Ausgießen durch rundumlaufenden Überlauftrand und Ausgießbahn
- **Fassungsvermögen: 16 l**
- Aus Polyethylen
- Mit Ausgießbahn zum sicheren und sauberen Ausgießen der Flüssigkeiten
- Mit drei Tragegriffen zum einfachen Tragen und Ausgießen

HAZET No.	EAN-No. 4000896+	sfr
197-2	146802	65,50

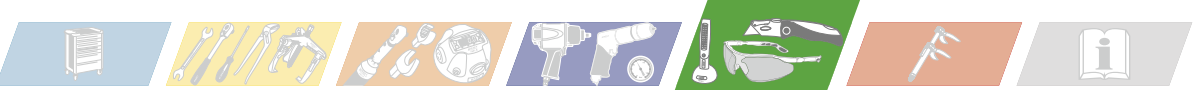

Motoröl-Fülltrichter



- Spezial-Trichter aus robustem Kunststoff
 - Zur direkten und dichten Verbindung mit der Öl-Einfüllöffnung am Motor
 - Kontrolliertes Einfüllen des Öls, sauber und umweltschonend
 - Fassungsvermögen: 1 l
 - Auswechselbarer Adapter aus Aluminium
- Made In Germany**

HAZET No.	EAN-No. 4000896+	sfr
-----------	------------------	-----

Für VW-Konzernfahrzeuge der MQB-Plattform

- Notwendig durch einen im Durchmesser kleineren Öleinfüllstutzen
- **AUDI A3 (8V), VW Golf 7, SEAT Leon (5F), ŠKODA Octavia 3**

198-9/2	186396	*165,80
---------	--------	---------

- Mit Bajonettverschluss, universell einsetzbar u.a. an **AUDI, VW, SEAT, ŠKODA, MERCEDES-BENZ etc.**

198-10/2	187218	196,90
----------	--------	--------

- **Adapter mit Bajonettverschluss** für Motoröl-Fülltrichter 198-9, universell einsetzbar u.a. an **AUDI, VW, SEAT, ŠKODA, MERCEDES-BENZ etc.**

198-10	187263	116,90
--------	--------	--------

Trichter mit flexiblem Schlauch



- Geeignet zum Einfüllen aller werkstattüblichen Flüssigkeiten wie Öle, Kraftstoffe oder Bremsflüssigkeiten

- Trichter aus Polypropylen, Schlauch aus Polyethylen sowie Trichtersieb aus Edelstahl
- Trichter-Durchmesser: 165 mm
- Länge inkl. Schlauch: 480 mm

HAZET No.	EAN-No. 4000896+	sfr
-----------	------------------	-----

198-1	149155	22,60
-------	--------	-------

Mess-Becher



Mess-Becher

- Geeignet für Bremsflüssigkeit, Batterieflüssigkeit und nicht säurehaltige Flüssigkeiten

- Material: HDPE
- Farbe: weiß/ transparent

HAZET No.	EAN-No. 4000896+	sfr
-----------	------------------	-----

• Füllmenge 1 Liter		
198-4	174485	12,80
• Füllmenge 2 Liter		
198-5	174478	16,90
• Füllmenge 5 Liter		
• Mit Ausgießer		
198-6	174522	27,70
• Füllmenge 5 Liter		
198-8	174508	25,50

Bügel-Gehörschutz



- „Federleicht“ – der Leichteste seiner Klasse mit nur 8 g

- Ergonomisch
- Komfortabel
- Ideal für Langzeit-Einsatz
- Abgewinkelter Bügel verhindert beim Ablegen die Verschmutzung der Stöpsel
- Problemlos auswechselbar (1984-01/10)

HAZET No.	EAN-No. 4000896+	sfr
-----------	------------------	-----

1984-1	126743	14,20
• Ersatz-Stöpsel für Bügel-Gehörschutz		
• 10teilig		
1984-01/10	126729	25,80

Profi-Gehörschutzkapsel



Profi-Gehörschutzkapsel

- Exzellente, besonders hohe Dämmwerte: **SNR 36 H 38 M 34 L 26 dB**

- Faltbar
- Nur 220 g
- Hochwertige Stahlbügel sowie Zweipunktaufhängung gewährleisten optimalen Schutz und hohen Tragekomfort
- Optimal für Langzeiteinsätze
- Besonders geeignet für Arbeiten bei hoher Lärmbelastung
- Sehr kleines Kapselvolumen in Verbindung mit höchster Dämmleistung
- Problemlose stufenlose Verstellung der Tragepositionierung des Bügels

HAZET No.	EAN-No. 4000896+	sfr
-----------	------------------	-----

1984-10	149407	140,40
---------	--------	--------

Schutzbrille



- Für Beruf, Freizeit und Sport

- Extrem kratzfest
- Optimale Passform
- Schutz bei Schleif-, Dreh- und Fräsarbeiten etc.
- Sportliches Design
- Perfektes Anpassen an die Kopfform
- Beschlagfreie Beschichtung
- DIN EN 166-168, UV 400
- Scheibe Polycarbonat farblos UV 2-1,2
- Längen- und Neigungsverstellung des Bügels

Made In Germany

HAZET No.	EAN-No. 4000896+	sfr
-----------	------------------	-----

1985-1	116003	47,60
--------	--------	-------





Schutzbrille



Für Beruf, Freizeit und Sport

- Extrem kratzfest
- Optimale Passform
- Schutz bei Schleif-, Dreh- und Fräsarbeiten etc.
- Sportliches Design
- Perfektes Anpassen an die Kopfform
- Beschlagfreie Beschichtung
- DIN EN 166-168, UV 400
- **Scheibe Polycarbonat, farblos UV 2C-1,2, Beschichtung Supravision NC (außen optidur NC/innen optidur 4C Plus)**
- Leichte Überbrille, insbesondere für Brillenträger, mit uneingeschränkter Seiten-Wahrnehmung
- Optimale Abdeckung des Augenraumes durch flache Basiskurve
- Gute Sicht nach unten durch 11° Scheibeninklination und damit Sicherheit vor Stolperunfällen
- Höchster Tragekomfort durch innovatives Bügelkonzept mit X-Stream-Technologie
- Wellenfrontoptimierte Scheiben bieten eine verzerrungsfreie Abbildungsqualität und somit ermüdungsfreies Sehen. Vor allem bei langen Einsatzzeiten und in Verbindung mit einer Korrektionsbrille ist dies ein besonderes Plus an Tragekomfort

Made In Germany

HAZET No.	EAN-No. 4000896+	sfr
1985-5	155637	48,40

Handschuhe



- Mit Klettverschluss

HAZET No.	EAN-No. 4000896+	sfr
1987-3	127719	12,80

Handschuhe



Mit Mikro-Schaum-Beschichtung

- Atmungsaktive Beschichtung
- Höchstmaß an Flexibilität und Bewegungsfreiheit bei gleichzeitig hervorragendem mechanischen Schutz
- Wasserabweisend

HAZET No.	EAN-No. 4000896+	sfr
1987-4	153336	*8,90

Mechaniker-Handschuhe



Hohe Abriebbeständigkeit durch optimalen Mix von Kunstleder (Handinnenflächen) und PVC, Protektoren an den Außenflächen

- Ausgezeichnete Dehneigenschaften, hervorragende Passform, Bewegungsfreiheit und perfekte Fingerfertigkeit durch besonderes Bignet®-Stretchmaterial
- Atmungsaktiv
- Rutschfest
- Waschbar
- Mix aus Kunstleder und PVC

HAZET No.	EAN-No. 4000896+	sfr
• Größe L		
1987-5 L	181735	43,40
• Größe XL		
1987-5 XL	181759	43,40
• Größe XXL		
1987-5 XXL	181766	43,40

Dreikant-Hohlschaber



- Spitzen geschliffen

Made In Germany

HAZET No.	l ₁ mm	l ₂ mm	EAN-No. 4000896+	sfr
821-1	150	260	033683	26,70
821-2	200	315	033690	30,70

Winkelschaber

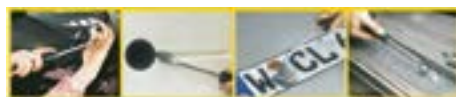

- Zum Entfernen von Unterbodenschutz (insbesondere PVC), Antidröhn-, Fugendicht- oder Klebedichtungsmasse, TÜV-Plaketten usw.
- Abschaben von Dichtungsrückständen z.B. Zylinderkopf
- Ziehen von Kabelschächten in Yton-Steinen
- Umweltverträgliches Arbeiten:
 - keine Staubbildung
 - keine Lärmentwicklung
 - keine Chlor- bzw. Dioxingas-Entwicklung (wie z.B. beim Abbrennen)
- Mit auswechselbaren HSS-Bimetall-Wendeklingen
- Viele Anwendungen durch unterschiedliche Klingenformen und 270 mm Gesamtlänge
- Oberfläche: verchromt

Made In Germany

HAZET No.	b mm	l mm	EAN-No. 4000896+	sfr
• Einzelner Halter mit Klinge 822-01 (flach)				
822	20	270	033713	97,50
• Ersatzklingen-Satz für 822 (5 Stück p. Satz)				
822-01/5	-	-	033720	53,40

Dreikant-Feinschaber



- Vollschutzmantel aus hochschlagfestem und zähelastischem Kunststoff
- Mit Schutzkappe

Made In Germany

HAZET No.	l ₁ mm	l ₂ mm	EAN-No. 4000896+	sfr
823	25	148	033874	38,10

Flachschaber

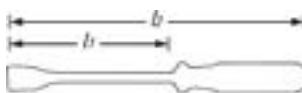

- Zur Beseitigung z.B. von Dichtungs-Rückständen
- **824 lange Klinge**
- **824-1 kurze Klinge**
- Oberfläche: verzinkt

Made In Germany

HAZET No.	b mm	l ₁ mm	l ₂ mm	EAN-No. 4000896+	sfr
824	23	150	270	033881	45,90
824-1	23	55	165	033898	44,40

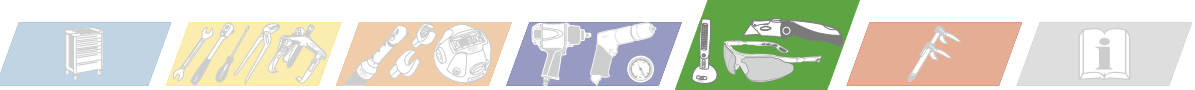

Flachscharer



- Mit auswechselbarer Hartmetall-Wendeschneidplatte

HAZET No.	b mm	l ₁ mm	l ₂ mm	EAN-No. 4000896+	sfr
825-25	25	267	397	033959	156,-



- Hartmetall-Wendeschneidplatte für 825-25
- | | | | | | |
|---------|---|---|---|--------|-------|
| 825-025 | - | - | - | 033928 | 96,20 |
|---------|---|---|---|--------|-------|

Drahtbürste



- Zum Bearbeiten von z.B. Stahl
- 4reihig
- Besatzhöhe: 25 mm
- Widerstandsfähige Drahtborsten
- Holzkörper
- Mit Aufhängebohrung
- Made In Germany

HAZET No.	l mm	EAN-No. 4000896+	sfr
2130	290	012510	7,20



- Für z.B. V2A- und Alu-Bleche
- 4reihig
- V2A-Borsten
- Holzkörper
- Mit Aufhängebohrung

HAZET No.	l mm	EAN-No. 4000896+	sfr
2130-1	280	012527	30,-

Teleskop-Rohrabschneider



- Zum Trennen von Rohren
- Schneidbereich: 6 bis 35 mm Außen-Ø
- Gleichbleibend enger Arbeitsradius von 123 mm
- Vorschub synchron zur Umdrehung
- 2 Führungsrollen mit Einstich für bündelnahen Schnitt
- Mit Rohr-Innenentgrater
- Ersatzschneidrad im Griff

HAZET No.	l mm	EAN-No. 4000896+	sfr
2180-2	145	013715	106,50

- Ersatz-Schneidrad für 2180-2 und 2181-1
- | | | | |
|----------|---|--------|-------|
| 2180-021 | - | 061860 | 13,70 |
|----------|---|--------|-------|

Klein-Rohrabschneider



- Für Rohre aus Kupfer, Messing, Leichtmetall und PVC-Hartkunststoff
- Selbsttätiger Vorschub durch Tellerfedern
- Schneidbereich Außen-Ø: 3-16 mm
- Oberfläche: lackiert

HAZET No.	l mm	EAN-No. 4000896+	sfr
2181-1	52	064557	37,40

- Ersatz-Schneidrad für 2180-2 und 2181-1
- | | | | |
|----------|---|--------|-------|
| 2180-021 | - | 061860 | 13,70 |
|----------|---|--------|-------|

Parallel-Schraubstock



HAZET No.	b mm	EAN-No. 4000896+	sfr
-----------	------	------------------	-----

- Parallel-Schraubstock
 - Gesenkgeschmiedet
 - Spannbacken-Breite: 100 mm
- | | | | |
|--------|-----|--------|--------|
| 2175 N | 100 | 013685 | 371,30 |
|--------|-----|--------|--------|

- Unterlegscheibe (aus Holz) für Parallel-Schraubstock 2175 N
 - Zur Montage des Schraubstocks an Werkbänken oder Werkzeugwagen *Assistant* 172 HD, 177, 180, 180 K-4
 - Inkl. Montage-Zubehör
- | | | | |
|-----------|---|--------|-------|
| 2175 N-11 | - | 013692 | 50,60 |
|-----------|---|--------|-------|

- Unterlegscheibe (aus Holz) für Parallel-Schraubstock 2175 N
 - Zur Montage auf *Assistant* 173-1, 176-1, 178, 179
 - Inklusive Montagekit
- | | | | |
|--------|---|--------|-------|
| 173-23 | - | 090228 | 59,90 |
|--------|---|--------|-------|

Krafthebel-Satz



- Flache, abgeschrägte Spitzen für den Einsatz auch unter beengten Platzverhältnissen
- Mit Schraubendreher-Griffen
- Massive Vierkantklingen für hohe Kraftübertragung
- 3teiliger Satz

HAZET No.	EAN-No. 4000896+	sfr
2164/3	080281	200,40

Hebeleisen



- Zum Ein- und Austreiben von Lagern und Lagerschalen, Ein- und Ausbau der Federn, Bolzen, Zahnräder usw.
- Oberfläche: glanzvernickelt

• Made In Germany

HAZET No.	l mm	EAN-No. 4000896+	sfr
2165-1	400	013302	83,10

2165-2	400	013319	58,70
--------	-----	--------	-------

2165-3	400	013326	102,40
--------	-----	--------	--------

Nfz-Hebeleisen Duo-Griff



- Schlagfester, ergonomischer Kunststoffgriff ausgelegt zur Arbeit mit beiden Händen
- Durchgehende 6kant-Klinge
- Mit massivem Schlagkopf für hohe Beanspruchung
- Gehärtet, vergütet

HAZET No.	l mm	EAN-No. 4000896+	sfr
2166-4	1116	161072	222,90

Vordruck-Spritzgerät





Vordruck-Spritzgerät

- **Neuer, gekapselter Pumpmechanismus erhöht Beständigkeit gegen Chemikalien**
- Insbesondere geeignet für chemische und hochätzende Produkte zur Werkstück-, Werkstatt-, Fahrzeugreinigung/ Entfettung, wie z.B. von Maschinen, Motoren, Böden, Felgen, usw.
- Zum Aufbringen von Ölen und Trennmitteln bei Maschinen, Werkstücken, Weichen und Gleisbauteilen, im Formenbau, bei Verschaltungen usw.
- Zur Desinfektion und Reinigung von Böden, Fassaden, Sanitäreinrichtungen, Schwimmbädern usw.
- Integriertes Sicherheitsventil (2,5 bar) ermöglicht den Behälter vor Öffnen drucklos zu schalten
- Viton-Dichtungen
- Verstellbare Kegeldüse und flexibler Pumphebel gegen Bruchgefahr
- Zulässiger Betriebsdruck: max. 2,5 bar
- Durchfluss: 0,5 l/Min. bei 2,5 bar mit weißer regelbarer konischer Düse
0,8 l/Min. bei 2,5 bar mit grauer Flachstrahl-Düse
- Nutzinhalt: 1 l
- Gesamtinhalt: 1,35 l

Anwendungsbereiche:

- Durch hohe chemische Beständigkeit geeignet zur **Reinigung / Entfettung** von Fahrzeugen, Felgen, Motoren, Maschinen, Böden, Werkstücken usw.
- Zum **Aufbringen von Ölen und Trennmitteln** bei Maschinen, Werkstücken, Weichen und Gleisbauteilen, im Formenbau, Verschaltungen usw.
- Zur **Desinfektion und Reinigung** von Böden, Fassaden, Sanitäreinrichtungen, Schwimmbädern usw.

HAZET No.	kg	EAN-No. 4000896+	sfr
199 N-1	0,4	189007	59,50

Ölspritzkanne



- Fassungsvermögen: 200 ml, leer

HAZET No.	l mm	EAN-No. 4000896+	sfr
2160	245	013289	44,-

Fettpresse



- Fassungsvermögen: 500 cm³
- Mit Panzerschlauch, Düsenrohr und 2 Mundstücken M 10 x 1

HAZET No.	EAN-No. 4000896+	sfr
2162-1	075027	90,60
2162-2	075034	116,50

Hochleistungs Saug- und Druckspritze



- Überflüssiges Material kann problemlos wieder zurückgesaugt werden
- Inkl. flexiblen Kunststoffschlauch-Auslauf
- Gehäuse-Material: Stahl, verzinkt

HAZET No.	EAN-No. 4000896+	sfr
2162-4	174850	23,50
2162-6	174454	47,-

Mini-Fettpresse



- Zur präzisen Schmierung von Schlagwerken, Spindeln etc.
- Füllmenge: 80 g
- Erzeugt Druck von bis zu 1.000 PSI/69 bar
- Zur Füllung mit losem Fett
- Ergonomisch komfortable Anwendung

HAZET No.	l mm	EAN-No. 4000896+	sfr
2162 M	145	185634	34,90

Mini-Fettpresse

HAZET No.	l mm	EAN-No. 4000896+	sfr
-----------	------	------------------	-----

Hochleistungs-Fett

- In 60 g Kartusche
- Optimal zur Verwendung mit Mini-Fettpresse 2162 M
- Zur Verwendung in HAZET-Schlagschraubern mit Doppelhammer-Schlagwerken, Spindeln von Abziehern etc.
- Hervorragendes Lastragevermögen durch spezielle Hochdruckadditive
- Verbesserte mechanische Stabilität beugt in vibrierenden Umgebungen dem Verlust von Schmierleistung vor
- Resistent gegen Abwaschbarkeit durch Wasser
- Oxidationsstabilität
- Guter Korrosionsschutz und gute Hafteigenschaften auf metallischen Oberflächen

9300-60	90	186990	21,80
---------	----	--------	-------

Handpumpe mit Teleskop-Saugrohr 16 l/min.



- Passend für 50 bis 200 Liter Fässer
- Metall-Teleskop-Saugrohr 450 bis 860 mm ausziehbar
- Grundkörper aus verzinktem Stahl
- R 2" und R 1 1/2" Fass-Adapter
- Abnehmbarer, gebogener Metallauslauf
- Förderleistung: ca. 0,35 Liter/Hub
- Gewicht: 2,2 kg

Achtung: nicht zur Förderung von Benzin geeignet

HAZET No.	EAN-No. 4000896+	sfr
2163-1	172771	83,10

Universal-Messer



- Technisches Mehrzweckmesser
- Mit **Reservekanal für Ersatzklingen**
- Mit je 1 Abbrech-, Trapez- und Haken-Klinge
- Gehäuse aus **glasfaserverstärktem Kunststoff**
- Einhandbedienung für Klingeneinzug und -Verriegelung
- Sichere Verriegelung der Klinge

HAZET No.	l mm	EAN-No. 4000896+	sfr
2157	167	013203	29,40

Abbrechklingen z.B. für Universalmesser 2157 (7fach abbrechbar) 100 x 18 mm Satz à 10 Stück

2157-04	-	013210	17,70
---------	---	--------	-------

Trapezklingen mit 2 Aufnahmen, (z.B. für Universalmesser 2157) Satz à 10 Stück

2157-05	-	013227	23,40
---------	---	--------	-------

Hakenklingen, z.B. für Universalmesser 2157 Satz à 10 Stück

2157-06	-	013234	28,40
---------	---	--------	-------



Clappmesser



- Schneller Klingentausch
- Inkl. 5 Klingen
- Komfortgriff aus schlagfestem ABS
- Klingenfach mit Verschluss-Sicherung
- Daumenkissen zur gelenkschonenden Arbeit
- Länge eingeklappt: 100 mm

HAZET No.	l mm	EAN-No. 4000896+	sfr
2157-1	159,9	147236	45,60
Trapezklingen mit 3 Aufnahmen, (z.B. für 2157-1) Satz à 10 Stück			
2157-07	-	150977	12,30

Mini-Clappmesser



- Schneller Klingentausch
- Klingen-Schnellverschluss
- Komfortgriff aus ABS
- Schließen des Messers durch Drücken des Lösehebels der Feststellklinge
- Klingenfach mit Verschluss-Sicherung
- Inkl. 5 Ersatzklingen
- Länge eingeklappt: 57 mm

HAZET No.	l mm	EAN-No. 4000896+	sfr
2157-2	100	164318	29,80
• Ersatz-Trapezklingen für 2157-2. Satz à 10 Stück			
2157-08	-	166022	4,20

Universal-Schere



- Zum Schneiden von dünnen Blechen, Drähten, Kunststoffen, Klebegewichten, Teppich, etc.
- Ergonomische Formgebung ermöglicht Öffnen und Schließen der Verriegelung einhändig
- Mit Scheren-Verriegelung
- Zusätzlich mit Rundschneiden zum Abisolieren von Drähten (1 bzw. 1,5 mm²)
- Kunststoffgriffe, mit Haptikelement zum sicheren Arbeiten

HAZET No.	l mm	EAN-No. 4000896+	sfr
2158	194	057856	56,30

Krallengreifer



- Zum Greifen auch von nicht magnetischen Teilen oder z.B. Elektronikbauteilen an schlecht zugänglichen Stellen
- Flexibel
- Oberfläche: verchromt

HAZET No.	l mm	EAN-No. 4000896+	sfr
1975	540	009725	77,-

Magnetischer Sucher



- Mit Dauermagnet
 - Flexibler Schaft
 - Ergonomischer Kunststoffgriff
- Haftfähigkeit:
- | | |
|--------|--------|
| 1976 | 4500 g |
| 1976-1 | 7500 g |
| 1976-2 | 1100 g |

Germany Made In Germany

Magnetischer Sucher

HAZET No.	Ø mm	l mm	EAN-No. 4000896+	sfr
1976	15	545	009732	66,50
1976-1	19	545	009749	104,60
1976-2	8	475	009763	59,90

Prüfspiegel



- Zum Prüfen von schwer einseharen Bereichen
- Mit Leuchte
- Spiegel durch Stellrad am Handgriff stufenlos um 90° schwenkbar
- Durch flexibles Mittelteil sind verschiedene Winkeleinstellungen möglich
- Am Spiegel eingebaute Beleuchtung wird über 2 Batterien (MIGNON 1,5 V) im Handgriff gespeist, mit Schalter
- Spiegelgröße: 30 x 55 mm
- Kunststoff

HAZET No.	l mm	EAN-No. 4000896+	sfr
1977-1	620	009800	165,-



Spiegel und 2 Lampen für 1977-1

1977-01/3	-	009794	54,60
Ersatz-Glühlampe			
1977-02	-	070442	15,50

Teleskopspiegel-Satz



- Teleskop-Stab mit federgespanntem Doppel-Gelenk
- Spiegel austauschbar über 4 mm Edelstahl-Gewindestab mit echtem Spiegelglas
- Keine Eintrübung der Spiegel wie bei polierten „Metallspiegeln“
- Spiegelglas sicher geschützt durch Edelstahl-Einfassung

4teiliger Satz, Inhalt:

- Teleskop-Stab, Auszugslänge: 300-740 mm
- Rund-Spiegel: 30 mm Ø
- Rund-Spiegel: 50 mm Ø
- Rechteck-Spiegel: 65 x 43 mm

HAZET No.	l ₁ mm	l ₂ mm	EAN-No. 4000896+	sfr
1977-2/4	300	740	150144	89,30



OFFIZIELLER AUSRÜSTER
PORSCHE
MOTORSPORT



HAZET



Spezialwerkzeuge



Motor

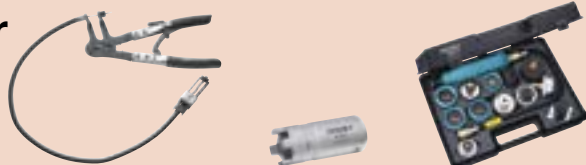

Motoreinstellung / Zahnriemen
 Zünd- und Glühkerze
 Zylinderkopf
 Ventile / Kolben
 Kraftstoffanlage / Einspritztechnik
 Kühlsystem / Schlauchverbindung
 Diagnose
 Abgasanlage / Lambdasonde

Seite 200–213 ▶
 Seite 214–216 ▶
 Seite 217 ▶
 Seite 217–218 ▶
 Seite 218–220 ▶
 Seite 220–222 ▶
 Seite 223–224 ▶
 Seite 225 ▶

Motor



Getriebe



Kupplung
 Schwungscheibe

Seite 226 ▶

Getriebe



Öldienst



Seite 227–230 ▶

Öldienst



Bremsendienst



Seite 231–236 ▶

Bremsendienst



Fahrwerk



Federspanner / Stoßdämpfer
 Radlager / Radnabe
 Silentlager
 Gelenkwellen
 Räder / Reifen

Seite 238–250 ▶
 Seite 251–263 ▶
 Seite 264–266 ▶
 Seite 266–267 ▶
 Seite 268–269 ▶

Fahrwerk



Elektrik / Batteriedienst



Elektrische Prüfung
 Batteriedienst
 Kontakte / Steckverbindungen
 Lichtmaschine

Seite 270–271 ▶
 Seite 271 ▶
 Seite 272–274 ▶
 Seite 275–276 ▶

Elektrik /
Batteriedienst



Karosserie / Innenausstattung



Karosserie-Instandsetzung
 Scheiben / Wischerarm
 Lenkrad / Airbag

Seite 277–282 ▶
 Seite 282–283 ▶
 Seite 283 ▶

Karosserie /
Innenausstattung



Endoskop- / Inspektionstechnik



Endoskope
 Stethoskop

Seite 284–285 ▶

Endoskop- /
Inspektionstechnik

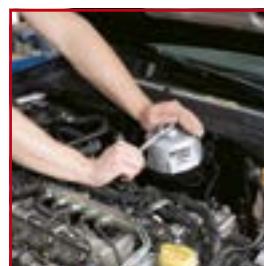
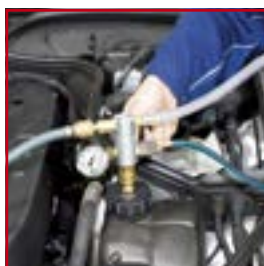
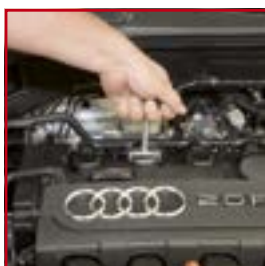

Spezialwerkzeuge



Motor

Werkzeuge für folgende Anwendungsbereiche:

- ✓ Motoreinstellung / Zahnriemen
- ✓ Zünd- / Glühkerze
- ✓ Zylinderkopf
- ✓ Ventile / Kolben
- ✓ Kraftstoff-Anlage / Einspritztechnik
- ✓ Kühlsystem / Schlauchverbindungen
- ✓ Abgasanlage / Lambdasonde
- ✓ Diagnose



Für Smartphones mit QR-Reader (App)
www.hazet.de
→ Der Anwendungsberater
→ Motoreinstell-Werkzeuge



Motoreinstellung / Zahnriemen

Universal Motorstütze



- Für querliegende Motoren
 - Einsetzbar bei fast allen Fahrzeugen
 - Zum Abstützen des Motors bei Arbeiten am Motor-Stützlager, Zahnriemen, Wasserpumpe oder Spannrollen
 - Nach Lösen der Motorhalterung verbleibt der Motor durch die Motorstütze während der Reparaturarbeiten im Motorraum (Zeitersparnis und höhere Sicherheit)
 - Montage der Motorstütze unter dem Fahrzeug ermöglicht optimalen Zugriff bei Instandsetzungsarbeiten (Motor von unten durch Motorstütze gesichert). So wird optimales Arbeiten im Motorraum (von oben) gewährleistet
 - Keine Behinderung durch Bauteile bei Reparaturarbeiten ist der wesentliche Vorteil gegenüber Arbeiten mit Motorbrücke bzw. Kran (beide werden oberhalb des Motors montiert und können bei Reparaturarbeiten hinderlich sein)
 - Hinweis für den Einsatz von Motorbrücken:
 - Bei neueren Fahrzeugen fallen die Kotflügel oftmals schräg ab oder sind aus Kunststoff hergestellt. Deshalb sind Motorbrücken im Gegensatz zu der HAZET Universal Motorstütze oftmals ungeeignet und nicht beschädigungsfrei montierbar
 - Flexible Einstellung der Stützpunkte durch kugelig gelagerte Gummifüße
 - Variable Länge: 620–900 mm
 - Inkl. 2 Montagehalter
 - Vollverzinkt für optimalen Oberflächenschutz
 - Manuelle Betätigung durch Knebelgriffe bzw. Flügelschrauben
- Made In Germany**

HAZET No.	EAN-No.	sfr
220-1	191758	1.119,-

Riemenscheiben-Abzieher



- Für Pkw-Riemenscheiben
- Insbesondere bei beengten Platzverhältnissen geeignet

Anwendung

Variante für Riemenscheiben mit **Gewindelöchern**, Betätigung mit:

- 1 Traverse, kurz für Riemenscheiben 43 bis 120 mm Ø
- 1 Traverse, lang für Riemenscheiben 95 bis 210 mm Ø
- 3 auswechselbaren Druckstücken als Spindelverlängerung

Variante für Riemenscheiben **ohne Gewindelöcher** (zum Hintergreifen), Betätigung mit:

- 1 Traverse, kurz für Riemenscheiben 23 bis 100 mm Ø
- 1 Traverse, lang für Riemenscheiben 85 bis 195 mm Ø
- Engraum-Abzughaken für Spanntiefe bis 68 mm, bzw. Verlängerung bis 88 mm

Variante mit **2 Zahnhaken** (greifen zum Abziehen in die Rillen der Riemscheibe, wenn ein Hintergreifen nicht möglich ist), Betätigung mit:

- 1 Traverse, kurz für Riemenscheiben 80 bis 140 mm Ø
- 1 Traverse, lang für Riemenscheiben 135 bis 235 mm Ø

Made In Germany

HAZET No.	EAN-No.	sfr
1789 N-1	158621	536,50



Nockenwellenrad-Abzieher



Zum Abziehen von Nockenwellenrädern

- Anwendung: 5- und 6-Speichen-Nockenwellenräder an 4- und 6-Zyl. TDi Motoren, V6- und V8 Motoren, **AUDI A 4, A 6, A 8**

Made In Germany

HAZET No.	EAN-No. 4000896+	sfr
2510-1	071913	358,-

Abziehhaken

- Ergänzung für Abzieher 2510-1.
- Für 5-Speichen Nockenwellenräder an **VW/AUDI V8** Benzinmotoren

2510-8	082063	131,40
--------	--------	--------

Montagewerkzeug-Satz



Zum fachgerechten Einbau von Dichtringen

- Anwendung: z.B. Kurbel- oder Nockenwelle an den meisten VW/AUDI Motoren

15teilig, in Kunststoff-Koffer
In Weichschaum-Einlage

Made In Germany

- Inhalt:
- 2536-1 2536-2 2536-3 4 5
 - 2536-6 7 8 9 10
 - 2536-11 12 13 14 15

HAZET No.	EAN-No. 4000896+	sfr
2536-1/15	180622	399,-

Zahnriemenrad-Werkzeug



Gegenhalter mit auswechselbaren Zapfen

- Zur Montage und Demontage der Zahnriemenräder an der Nockenwelle, Kurbelwelle und Einspritzpumpe an **VW Lupo, Polo, New Beetle, Golf, Caddy, Bora, Touran, Sharan, Transporter AUDI A2, A3, A4, A6, TT ŠKODA Fabia, Octavia, Superb**
- Zapfenabstand: 100 mm
- Griff und Platte aus einem Stück
Griff tauchbeschichtet, schwarz
- Oberfläche: verchromt

HAZET No.	l mm	EAN-No. 4000896+	sfr
2540-1	722	110407	194,-

Zahnriemen-Zweilochmuttern-Dreher



Für die professionelle Motor-Instandsetzung

- Zur Einstellung des **Zahnriemens** an der Spannrolle
- **AUDI A3 1,9 TDi Bj. 1998–2003, A4 1,6 Bj. 1995–2006, 1,6 l Diesel SEAT Toledo 1,6, 1,8, 2,0, 1,8 16V, 2,0 16V VW Golf 1,9 SDi, TDi Bj. 1997–2005, Golf, Jetta, Passat 1,6 l Diesel, Passat 1,6 Bj. 1996–2005, Passat 2,0 Bj. 2001–2005, Polo 1,9 SDi, TDi Bj. 1999–2006**

- Gekröpft
- Zapfen-Abstand 18 mm, Zapfen-Ø 2,9 mm

Made In Germany

HAZET No.	l mm	EAN-No. 4000896+	sfr
2587	140	017140	25,20



Für die professionelle Motor-Instandsetzung

- Zur Einstellung des Zahnriemens an der Spannrolle
- **AUDI A2 1,2 TDi Bj. 2001–2006, A3 1,9 TDi Bj. 2001–2006, A4 1,9 TDi Bj. 2001–2006, A4 2,0 und 2,0 FSi Bj. 2001–2006, A4 4-Zyl. ab Bj. 1995, A6 2,0 Bj. 2001–2005 SEAT Alhambra 1,9 TDi Bj. 1999–2006, Ibiza 1,9 TDi Bj. 2002–2006, Leon 1,9 TDi Bj. 1999–2006 VW Golf 1,9 TDi, Golf Plus 2,0 l (4-Zyl.) ab Bj. 2005, Lupo 3-Zyl. Diesel ab Bj. 1999, Passat 2,0 16V Bj. 2002–2005, Passat TDi ab Bj. 1998, Polo 1,4 TDi Bj. 1999–2006, Polo 1,9 TDi Bj. 2002–2006, Polo 3-Zyl. Diesel, 4-Zyl. Pumpe-Düse, Sharan 1,9 TDi Bj. 1996–2005 ŠKODA Octavia 1,9 TDi Bj. 2000–2005**

- Zapfen-Abstand 18 mm, Zapfen-Ø 3 mm
- Oberfläche: mattverchromt

Made In Germany

HAZET No.	l mm	EAN-No. 4000896+	sfr
2587-1	250	053476	49,20



Für die professionelle Motor-Instandsetzung

- Zur Einstellung des Zahnriemens an der Spannrolle
- **VW Golf 3, 4, Golf 5 ab Bj. 2005 1,9 TDi, 2,0 TDi, Benziner Beetle 2,0 l Benziner ab Bj. 2003, Transporter T5 4-Zyl. Diesel ab Bj. 2004 AUDI A3, ŠKODA Octavia**

- Zapfen-Abstand 18 mm, Zapfen-Ø 3 mm
- 15° abgewinkelt
- Oberfläche: mattverchromt

HAZET No.	EAN-No. 4000896+	sfr
2587-2	072439	49,20

Motor

Produkt-Anwendungen

Motoreinstell-Werkzeuge
www.hazet.de → Der Anwendungsberater
 → Motoreinstell-Werkzeuge
 ← Für Smartphones mit QR-Reader (App)

**Motoreinstell-Werkzeug
AUDI, VW, SEAT, ŠKODA**



- Für die professionelle Motor-Instandsetzung
 - Für Zahnriemenwechsel und weitere Motor-Instandsetzungsarbeiten
 - Leicht verständliche Betriebs-Anleitung inkl. Umschlüsselung auf Originalteile-Nummern
 - Einzelteile optional lieferbar
- Benzinmotoren:**
 1,4 1,6 1,8 1,8 T 2,0 16V
AUDI 80, A2, A3, S3, A4, A6, TT
SEAT Arosa, Ibiza, Cordoba, Leon, Toledo, Inca, Alhambra (1997 bis 2006)
ŠKODA Fabia, Octavia (ab 1996)
VW Lupo, Polo, Caddy, Golf, Bora, New Beetle, Passat, Sharan, Touran
- Dieselmotoren:**
 Pumpe Düse Motoren 1,2 1,4 1,9 2,0 TDi
AUDI 80, A2, A3, A4, A6, Cabriolet (1995 bis 2000)
SEAT Ibiza, Cordoba, Leon, Toledo, Inca, Arosa, Alhambra, Altea
ŠKODA Felicia, Octavia (1993 bis 2005), Fabia
VW Lupo, Polo, Caddy, Golf, Bora, New Beetle, Passat, Sharan, Touran, Transporter, 1,7 1,9 D/TD/SDi/TDi

HAZET No.	EAN-No. 4000896+	sfr
19teilig , in Kunststoff-Koffer In Weichschaum-Einlage		
Inhalt:		
2587	2587-1	2587-2
2588-1	2	3 (2x) 4 5 6 7 8 9 10 11 12 (2x) 13 (2x)
2588/19		127771 820,-
2587		017140 25,20
2587-1		053476 49,20
2587-2		072439 49,20
• Kurbelwellen-Stopp		
• Zur Arretierung der Kurbelwelle		
• Für z.B. VW 1,6 I und 2,0 I Common Rail Diesel-Motor		
2588-1		087730 147,30
• Sperrplättchen		
• Zur Arretierung der Spannrolle		
2588-2		087747 18,10
• Absteckstift		
• Zur Arretierung des Nockenwellenrades		
• Für z.B. VW 1,6 I und 2,0 I Common-Rail Diesel-Motor		
2588-3		087754 29,90
2588-4		110391 90,-
• Nockenwellen-Fixierleiste		
2588-5		137107 50,-
2588-6		137114 125,40
• Arretierstift		
2588-7		136896 28,70
• Spannwerkzeug-Arretierstift		
2588-8		137121 8,80

**Motoreinstell-Werkzeug
AUDI, VW, SEAT, ŠKODA**

HAZET No.	EAN-No. 4000896+	sfr
• Einstellwerkzeug		
2588-9	137565	102,50
• Arretierstift		
2588-10	136902	3,10
• Halter		
2588-11	137572	3,50
• Führungsstange		
2588-12	137589	31,40
2588-13	137596	36,40



- Für die professionelle Motor-Instandsetzung
- Ergänzung für das Sortiment 2588/19
- **Benzinmotoren:** 1,2 6V und 12V 3-Zylinder Motor, **VW** Polo und Fox, **ŠKODA** Fabia, **SEAT** Ibiza/Cordoba
- **1,4-1,6 FSI Motoren:** **AUDI** A3, **ŠKODA** Octavia, **VW** Polo, Golf, Touran, Tiguan, EOS, Passat
- **Dieselmotoren:** 4-Zylinder Pumpe-Düse Diesel Motoren ab Bj. 2005 **VW** und **Konzernfahrzeuge**
- Unterbringung im Koffer 2588/19

HAZET No.	EAN-No. 4000896+	sfr
9teilig In Weichschaum-Einlage		
Inhalt:		
2588-14	15 (2x) 16 17 18 19 110	
3688-10		
2588/9		144181 858,-
• Spannrollenverschraubung		
2588-17		144228 19,70
• Spannrollenarretierung		
2588-18		144334 38,30
• Fixierwerkzeug		
2588-19		144341 218,70
• Für 4-Zylinder Diesel/Pumpe Düse Motoren ab Bj. 2005 und VW 2,0 I Common-Rail Diesel-Motor		
• Kurbelwellen-Stopp		
• Zur Arretierung des ovalen Kurbelwellen-Zahnriemenrades z.B. beim Wechseln des Zahnriemens oder bei einer Motor-Instandsetzung		
2588-110	143283	105,60
• OT-Messwerkzeug – Anwendung in Verbindung mit Kleinmessuhr 2155-65		
3688-10	137527	179,60



Werkzeug-Satz für den Zahnriemenwechsel



2588-1



2588-2



2588-3

• Für den Zahnriemenwechsel z.B. bei VW-Pumpe-Düse-Motoren ab Bj. 1999

- AUDI A2, A4, A3, A6, VW Passat, Golf, Bora, Beetle, Sharan, Lupo und Touran, SEAT Alhambra, Arosa, Altea, Toledo, Leon, ŠKODA Octavia, Fabia, Superb, Roomster, FORD-Galaxy
- Durch den Einsatz des Werkzeugsatzes wird sichergestellt, dass beim Wechsel des Zahnriemens oder einer Motorinstandsetzung alle arretierten Bauteile die erforderliche Position behalten

Inhalt:

- Kurbelwellen-Stopp 2588-1
- Sperrplättchen 2588-2
- Absteckstift 2588-3

HAZET No.	EAN-No. 4000896+	sfr
-----------	------------------	-----

3teilig

Inhalt:

2588-1 2 3

2588/3	087761	189,-
--------	--------	-------

• **Kurbelwellen-Stopp**

- Zur Arretierung der Kurbelwelle
- Für z.B. VW 1,6 I und 2,0 I Common Rail Diesel-Motor

2588-1	087730	147,30
--------	--------	--------

• **Sperrplättchen**

- Zur Arretierung der Spannrolle

2588-2	087747	18,10
--------	--------	-------

• **Absteckstift**

- Zur Arretierung des Nockenwellenrades
- Für z.B. VW 1,6 I und 2,0 I Common-Rail Diesel-Motor

2588-3	087754	29,90
--------	--------	-------

Nockenwellen-Arretierung



Nockenwellen-Arretierung

• Für die professionelle Motor-Instandsetzung

- Zum Arretieren der Nockenwellen-Räder beim Zahnriemenwechsel
- Motorreparatur an 4-Ventil-4-Zyl.-Einspritzmotor
AUDI A2 Bj. 2000–2006
SEAT Arosa, Ibiza, Leon, Toledo, Cordoba 1,6 16V Bj. 2000–2005, Leon 1,4 16V Bj. 1999–2006
ŠKODA Fabia und Octavia 1,4 16V Bj. 1999–2006
VW Bora 1,4 und 1,6 ab Bj. 1999, Caddy 1,4 16V Bj. 1998–2006, Caddy ab Bj. 1996, Golf 1,4 und 1,6 ab Bj. 1998, Golf, Bora 1,4 16V Bj. 1999–2005, Golf, Bora 1,6 16V Bj. 1999–2005, Lupo ab Bj. 1999, Lupo, Polo 1,4 16V Bj. 2000–2005, Lupo, Polo 1,6 16V Bj. 2000–2005, New Beetle 1,4 ab Bj. 1999, Polo ab Bj. 1995, Polo Classic, Variant ab Bj. 1996

HAZET No.	EAN-No. 4000896+	sfr
2588-4	110391	90,-

Motoreinstell-Werkzeug AUDI, VW, SEAT, ŠKODA



• Für die professionelle Motor-Instandsetzung

- Zum Prüfen und Einstellen der Motor-Steuerzeiten
- Leicht verständliche Betriebs-Anleitung inkl. Umschlüsselung auf Originalteile-Nummern
- Einzelteile optional lieferbar

AUDI A1, A3

SEAT Altea/XL, Ibiza, Leon

ŠKODA Fabia II, Octavia II, Roomster, Yeti

VW Caddy, Golf, Golf Plus, Jetta, Polo, Touran

Motorcode:

CBZA, CBZB, CBZC

- Unterbringung im Koffer 2588/19 möglich

HAZET No.	EAN-No. 4000896+	sfr
-----------	------------------	-----

4teilig

In Safety-Insert-System, 2-Komponenten-Weichschaum-Einlage 1/9 (172 x 114 mm) / SmartCase S

Inhalt:

2588-20 (1x) 21 (1x) 22 (2x)

2588-1/4	180325	142,20
----------	--------	--------

Motoreinstell-Werkzeug VW / SEAT / ŠKODA



• Für die professionelle Motor-Instandsetzung

- Zum Prüfen und Einstellen der Motor-Steuerzeiten
- Für 1,0 I 3-Zyl. Benzin-Motoren VW up, SEAT Mii ab Bj. 2011, ŠKODA Citigo

HAZET No.	EAN-No. 4000896+	sfr
-----------	------------------	-----

4teilig

In Safety-Insert-System, 2-Komponenten-Weichschaum-Einlage 1/3 (342 x 172 mm) / SmartCase L

Inhalt:

2587-30
2588-21 35 36

2588-2/4	189861	395,-
----------	--------	-------

**Motoreinstell-Werkzeug
AUDI, VW, SEAT, ŠKODA**



- Für die professionelle Motor-Instandsetzung
 - Für Zahnriemenwechsel und weitere Motor-Instandsetzungsarbeiten
 - Leicht verständliche Betriebs-Anleitung inkl. Umschlüsselung auf Originalteile-Nummern
 - Einzelteile optional lieferbar
- VW Transporter T4, LT, Crafter (2006-)

Motor Typen:
2,4D: AAB, AJA
2,5SDi: AGX
2,5TDi: ACV, AHD, AHY, AJT, ANJ, APA, AUF, AXG, AXL, AYC, BBE, BBF
2,5 TDi: Common Rail: BJJ, BKK, BJL, BJM
• Unterbringung in Koffer 2588/19 möglich

HAZET No.	EAN-No. 4000896+	sfr
5teilig In Safety-Insert-System, 2-Komponenten-Weichschaum-Einlage 1/9 (172 x 114 mm) / SmartCase S Inhalt: 2540-3 2588-5 7 28 32 2588-2/5	180332	413,-



- Für die professionelle Motor-Instandsetzung
 - Leicht verständliche Betriebs-Anleitung inkl. Umschlüsselung auf Originalteile-Nummern
 - Einzelteile optional lieferbar
- VW Touareg (2003-2008), Transporter (2003-2008) Multivan (2004-2008)
Motorcode: AXD, AXE, BAC, BLJ, BLK, BNZ, BPC, BPD, BPE

HAZET No.	EAN-No. 4000896+	sfr
10teilig In Safety-Insert-System, 2-Komponenten-Weichschaum-Einlage 1/3 (342 x 172 mm) / SmartCase L Inhalt: 2588-29 30 31 32 33 34 2588/10	180349	925,-



- Für die professionelle Motor-Instandsetzung
 - Leicht verständliche Betriebs-Anleitung inkl. Umschlüsselung auf Originalteile-Nummern
 - Einzelteile optional lieferbar
- AUDI A3 (2003-2010), A4 (2002-2010), A6 (2005-2010), TT (2006-2010)
SEAT Leon (2005-2010), Toledo (2004-2009), Altea/XL (2005-2009), Exeo (2009-2010)
ŠKODA Octavia II (2004-2009)
VW Golf (2004-2010), Golf Plus (2005-2009), Jetta (2005-2009), Eos (2006-2010), Touran (2003-2009), Passat (2005-2010)
Motorcode:
FSi: AWA, AXW, BHD, BLR, BLX, BLY, BMB, BVX, BVY, BVZ
TFSi: AXX, BGB, BHZ, BPG, BPJ, BPY, BUL, BWA, BWE, BWJ, BWT, BYD, BYK, BZC, CDLA, CDLB, CDLC, CDLD, CDMA

HAZET No.	EAN-No. 4000896+	sfr
7teilig In Safety-Insert-System, 2-Komponenten-Weichschaum-Einlage 1/3 (342 x 172 mm) / SmartCase L Inhalt: 2579-9 K 2588-8 23 26 27 2588/7	180363	192,50

Motoreinstell-Werkzeug BMW

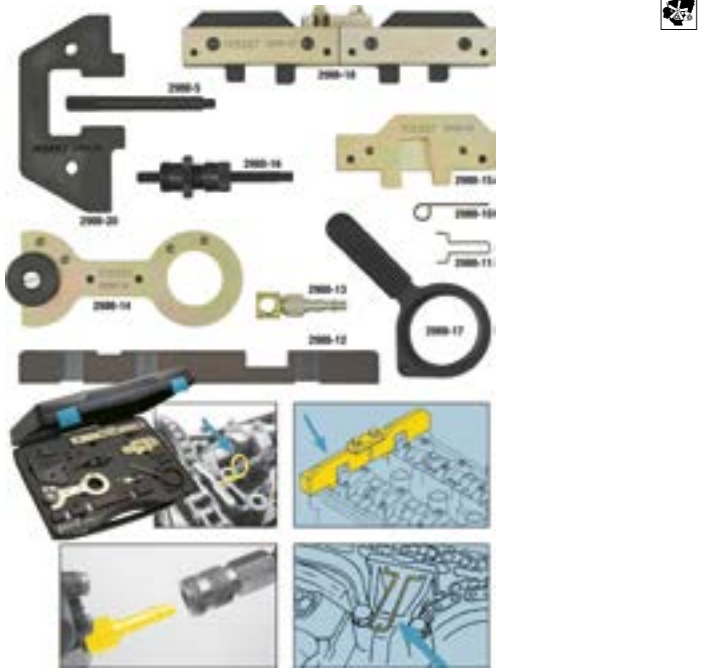

- Für die professionelle Motor-Instandsetzung
 - Montage und Demontage der Nockenwelle / variablen Nockenwellen-Einheit
 - Prüfen und Einstellen der Nockenwellen-Steuerzeiten
 - Leicht verständliche Betriebs-Anleitung inkl. Umschlüsselung auf Originalteile-Nummern
- Für **BMW**-Benzinmotoren: M40, M43
mit Doppelnockenwellen: M42, M44, M50, M52, M54, M56
• Montage, Demontage und Einstellung der variablen Nockenwellen-Einheit
• Zum Prüfen und Einstellen der Nockenwellen-Steuerzeiten / Zahnriemenwechsel

BMW:

E36:	316i Bj. 1993-1999
E46:	316i Bj. 1999-2004 / 316i Compact Bj. 1994-2001 (M43)
E36:	318i Bj. 1993-1999 (M43)
E46:	318i Bj. 1998-2004 (M43)
E30:	318iS-16V, Bj. 1989-1991 (M42)
E36:	318iS / Coupe Bj. 1992-1998 / 318ti Compact Bj. 1994-1998 (M42)
	318iS / Coupe Bj. 1996-1999 / 318ti Compact Bj. 1996-2001 (M44)
	320i Bj. 1991-1997 / 320i Bj. 1991-1999 - Single Vanos (M52)
E36/E46:	320i Bj. 1998-2006 - Twin Vanos
	323i Compact Bj. 1995-2001 - Single Vanos
E46:	323i Bj. 1998-2001 - Twin Vanos (M52)
E36:	325i Bj. 1991-1997 / 325i Bj. 1991-1997 - Single Vanos
E46:	325i Compact Bj. 2000-2006 - Twin Vanos
E38:	328i Bj. 1995-1999 - Single Vanos
E46:	328i Bj. 1998-2001 - Twin Vanos / 330i Bj. 2000-2006 - Twin Vanos
E34:	518i Bj. 1994-1996 (M43) / 520i Bj. 1989-1996
E43:	520i Bj. 1989-1996 - Single Vanos
E39:	520i Bj. 1995-1999 - Single Vanos / 520i Bj. 1998-2003 - Twin Vanos
E60/6:	Bj. 2003-2005 - Twin Vanos
E39:	523i Bj. 1995-1999 - Single Vanos / 523i Bj. 1998-2001 - Twin Vanos
E34:	525i Bj. 1989-1996 / 525i Bj. 1989-1996 - Single Vanos
E39:	525i Bj. 2000-2003 - Twin Vanos
E60/E61:	525i Bj. 2003-2005 - Twin Vanos
E39:	528i Bj. 1996-2000 - Single Vanos
	528i Bj. 1998-2001 - Twin Vanos (M52)
	530i Bj. 2000-2003 - Twin Vanos
E60/61:	530i Bj. 2003-2005 - Twin Vanos
E38:	728i Bj. 1995-1998 - Single Vanos / 728i Bj. 1998-2002 - Twin Vanos
E65/E66:	730i Bj. 2002-2005 - Twin Vanos
E83:	X3-2,5 I Bj. 2003-2006 - Twin Vanos
	X3-3,0 I Bj. 2003-2006 - Twin Vanos
E53:	X5-3,0 I Bj. 1999-2005 - Twin Vanos (M54)
	Z3-1,8i Bj. 1996-1999
	1,9i Bj. 1999-2003 (M43/M44) / 2,0i Bj. 1999-2003 - Twin Vanos (M52)
	2,2i Bj. 2000-2003 - Twin Vanos (M52)
	2,8i Bj. 1997-1999 - Single Vanos / 2,8i Bj. 2000-2003 - Twin Vanos
	3,0i Bj. 2000-2003 - Twin Vanos (M54)
E85:	Z4-2,2 I Bj. 2003-2006 - Twin Vanos
	2,5 I Bj. 2003-2006 - Twin Vanos / 3,0 I Bj. 2003-2006 - Twin Vanos

HAZET No.	EAN-No. 4000896+	sfr
11teilig , in Kunststoff-Koffer In Weichschaum-Einlage Inhalt: 2988-5 10 11 12 13 14 15 16 17 18 20 2988/11	148721	1.728,-



Motoreinstell-Werkzeug BMW

HAZET No.	EAN-No. 4000896+	sfr
• Absteckdorn Kurbelwelle 2988-5	149698	60,50
• Arretierstift 2988-10	149872	29,10
• Kettenspanner-Verriegelung 2988-11	149889	29,10
• Fixierleiste Nockenwelle 2988-12	149896	382,50
• Druckluft-Anschluss 2988-13	149902	89,60
• Montageplatte, verstellbar 2988-14	149919	225,10
• Fixierleiste Nockenwelle 2988-15	149926	254,-
• Kettenspanner 2988-16	149933	154,90
• Halter Kettenrad 2988-17	149940	205,60
• Fixierleiste Nockenwelle 2988-18	149957	409,-
• Fixierbügel Nockenwelle 2988-20	149971	183,40

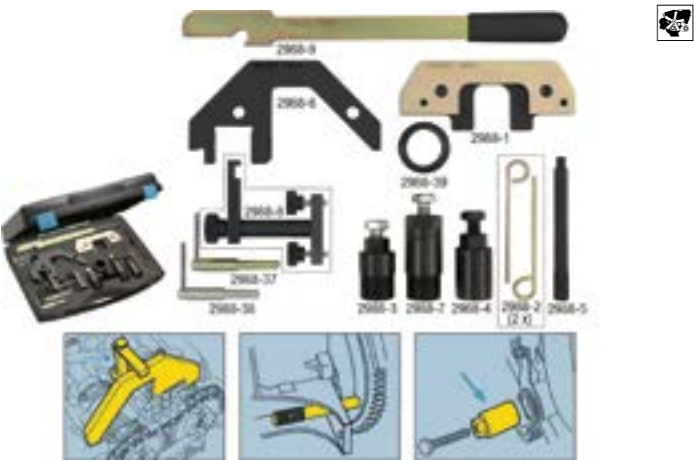

- Für die professionelle Motor-Instandsetzung
 - Montage und Demontage der Nockenwelle/variablen Nockenwellen-Einheit
 - Prüfen und Einstellen der Nockenwellen-Steuerzeiten
 - Leicht verständliche Betriebs-Anleitung inkl. Umschlüsselung auf Originalteile-Nummern
- Für **BMW**-Diesel-Motoren M41, M51, M47–M47 TU/T2, M57/TU/T2:2,0 I/3,0 I Bj. 1998–2008
- Montage und Demontage der Nockenwellen/hydr. Kettenspanner
 - Zum Prüfen und Einstellen der Nockenwellen-Steuerzeiten
- BMW:**
- E36: 318tds/318tds Compact Bj. 1994–2000/325td/tds Bj. 1991–1999
 - E34/E39: 525td/ tds Bj. 1991–2003
 - E38: 725tds Bj. 1991–2003 M47/M47 TU /T2/M57 TU/T2
 - E87: 118d/120d
 - E46: 318d/318td Compact / 320td Compact/320d/330d
 - E39: 520d/525d/530d
 - E60/E61: 525d/530d/535d
 - E63: 635d
 - E38/E65/E66: 730d
 - E83: X3, 2,0 I d/3,0 I d
 - E53/E70: X5,3,0 I d

HAZET No.	EAN-No. 4000896+	sfr
13teilig , in Kunststoff-Koffer In Weichschaum-Einlage Inhalt: 2988-1 2 (2x) 3 4 5 6 7 8 9 37 38 39 2988/13	148714	1.463,-

Motoreinstell-Werkzeug BMW

HAZET No.	EAN-No. 4000896+	sfr
• Fixierbrücke Nockenwelle 2988-1	149650	210,60
• Absteckstift 2988-2	149667	32,60
• Abzieher Einspritzpumpe, kurz 2988-3	149674	157,30
• Abzieher Kettenrad 2988-4	149681	215,20
• Absteckdorn Kurbelwelle 2988-5	149698	60,50
• Fixierbügel Nockenwelle 2988-6	149704	230,-
• Abzieher Einspritzpumpe, lang 2988-7	149711	167,-
• Haltevorrichtung Fixierbügel 2988-8	149728	239,70
• Gegenhalter Steuerkette 2988-9	149834	142,80
• Absteckdorn abgewinkelt 2988-37	149841	82,70
2988-38	149858	84,70
• Gewinding 2988-39	149865	72,60

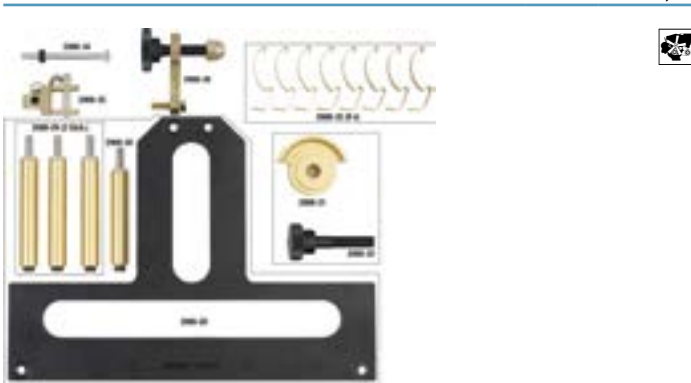

- Für die professionelle Motor-Instandsetzung
 - Montage und Demontage der Nockenwelle/variablen Nockenwellen-Einheit
 - Prüfen und Einstellen der Nockenwellen-Steuerzeiten
 - Leicht verständliche Betriebs-Anleitung inkl. Umschlüsselung auf Originalteile-Nummern
- Für **BMW**-Benzinmotoren N42, N46

HAZET No.	EAN-No. 4000896+	sfr
18teilig , in Kunststoff-Koffer In Weichschaum-Einlage Inhalt: 2988-28 29 (3x) 30 31 32 33 (8x) 34 35 36 2988/18	149742	1.290,-
• Aufnahme Lagerbrücke 2988-28	150052	435,50
• Stehbolzen, lang 2988-29	150069	104,-
• Stehbolzen, kurz 2988-30	150076	38,70
• Fixierwerkzeug Einlassnockenwelle 2988-31	150083	135,70
• Rändelschraube 2988-32	150090	133,10
• Klammern Zwischenhebel 2988-33	150106	230,-
• Stützschrabe mit Mutter 2988-34	150113	4,80
• Halter Drehfeder 2988-35	150120	266,20
• Halter Exzenterwelle 2988-36	150137	133,10

Motoreinstell-Werkzeug BMW



- Für die professionelle Motor-Instandsetzung
- Montage und Demontage der Nockenwelle/variablen Nockenwellen-Einheit
- Prüfen und Einstellen der Nockenwellen-Steuerzeiten
- Leicht verständliche Betriebs-Anleitung inkl. Umschlüsselung auf Originalteile-Nummern

Für BMW-Benzinmotoren N42, N46

HAZET No.	EAN-No. 4000896+	sfr
7teilig , in Kunststoff-Koffer In Weichschaum-Einlage Inhalt: 2988-21 22 23 24 25 26 27		
2988/7	149735	1.335,-
• Fixierwerkzeug Nockenwelle		
2988-21	149988	70,20
• Spannwerkzeug Spannschiene		
2988-22	149995	116,20
• Fixierleiste Geberräder		
2988-23	150007	287,60
• Fixiervorrichtung Nockenwelle		
2988-24	150014	476,30
• Fixierbrücke Nockenwelle		
2988-25	150021	481,40
• Fixierschraube		
2988-26	150038	41,20
• Absteckdorn abgewinkelt		
2988-27	150045	84,80

Motoreinstell-Werkzeug OPEL



Motoreinstell-Werkzeug OPEL



- Für die professionelle Motor-Instandsetzung
- Für Zahnriemenwechsel und weitere Motor-Instandsetzungsarbeiten
- Leicht verständliche Betriebs-Anleitung inkl. Umschlüsselung auf Originalteile-Nummern

Eco Tec-Benzinmotoren:

1,0 12V 1,2 16V (ab 1997) und Motoren mit 2 oben liegenden Nockenwellen
1,4 1,6 1,8 2,0 2,2 16V (ab 1995)

OPEL Agila, Astra, Corsa, Tigra, Vectra, Zafira, Omega, Frontera, Sintra, Signum, Meriva

Eco Tec-Dieselmotoren: 1,3 CDTi 16V 1,9 CDTi 2,0 2,2 DTi

OPEL Agila, Astra, Corsa, Vectra, Tigra, Combo-C, Zafira, Omega, Frontera, Sintra, Signum

HAZET No.	EAN-No. 4000896+	sfr
19teilig , in Kunststoff-Koffer In Weichschaum-Einlage Inhalt: 3088-1 2 3 4 5 6 (2x) 7 8 9 (2x) 10 11 12 13 14 15 16 17		
3088/19	127788	1.440,-
• Nockenwellen Fixierwerkzeug		
3088-1	137138	190,-
• Kurbelwellen-Fixierdorn		
3088-2	136704	50,90
• Einspritzpumpen-Fixierdorn		
3088-3	136711	22,10
• Steuereinstellungs-Baugruppe		
3088-4	137602	256,40
• Steuereinstellungs-Baugruppe		
3088-5	137077	55,30
• Nockenwellen-Fixierwerkzeug (Preis per Stück – paarweise verwenden)		
3088-6	137145	136,30
• Schwungscheiben- (Kurbelwellen-) Fixierdorn		
3088-7	136728	53,-
• Kettenspanner-Fixierdorn		
3088-8	136735	12,90
• Nockenwellen-Fixierwerkzeug		
3088-9	137213	83,-
• Keilriemen-, Keilrippenriemen-Spannrollen-Fixierdorn		
3088-10	136759	16,80
• Kurbelwellen-Fixierdorn		
3088-11	136742	54,-
• Nockenwellen-Fixierleiste		
3088-12	137091	20,30
• Kurbelwellen-Fixierstift		
3088-13	137473	54,-
• Nockenwellen-Fixierwerkzeug		
3088-14	137183	121,20
• Nockenwellen-Fixierwerkzeug (gelb)		
3088-15	137190	65,10
• Nockenwellen-Fixierwerkzeug (blau)		
3088-16	137206	70,90
• Schwungscheiben-Haltewerkzeug		
3088-17	137480	39,20



- Für die professionelle Motor-Instandsetzung
- Für Zahnriemenwechsel und weitere Motor-Instandsetzungsarbeiten
- **Ergänzungs-Satz**
- Für **OPEL** 1,6 und 1,8-16V „TWINPORT“ Benzinzer: Corsa D, Astra G, H, Vectra C, Signum, Meriva, Zafira B
2,2-16 V-Benziner: Astra G, H, Vectra C, Signum, Speedster/Vauxhall VX220, Zafira A, B



Motoreinstell-Werkzeug OPEL

- Arretieren der Nockenwelle(n) beim Zahnriemenwechsel
- Einstellen der Steuerzeiten / Motor-Einstellung / Steuerketten-Spannvorrichtung
- Fixieren der Kurbelwelle



HAZET No.	EAN-No. 4000896+	sfr
7teilig In Weichschaum-Einlage Inhalt: 3088-18 19 20 21 22 23		
3088/7	155941	503,-
• Schwungscheiben-Haltewerkzeug		
3088-18	155958	97,60
• Nockenwellen-Verriegelung		
3088-19	155965	71,90
• Nockenwellen-Justierleiste		
3088-20	155972	45,70
• Arretierstift für Zahnriemenspanner		
3088-21	155989	3,-
• Nockenwellen-Fixierbügel		
3088-22	155996	291,70
• Kettenspanner-Arretierstift		
3088-23	156009	3,-



Für die professionelle Motor-Instandsetzung

- Zum Prüfen und Einstellen der Motor-Steuerzeiten
- **Benzinmotoren mit Steuerkette:** 1,0-1,2-1,4 l
- **OPEL** Agila 2000–2008 Motorcode: 1.0 12V – 1.2 16V – 1.4 16V
Astra-G 1998–2006 Motorcode: X10XE, X12XE, Z14XEL
Astra H 2004–2010 Motorcode: Z10XE, Z12XE, Z14XEP
Combo-C 2004–2007 Motorcode: Z10XEP, Z12XEP
Corsa B 1997–2000
Corsa C 2000–2007
Corsa D 2006–2010
Meriva 2004–2010
Tigra B 2004–2010
- **SUZUKI** WagonR+ 2005–2008

HAZET No.	EAN-No. 4000896+	sfr
4teilig In Safety-Insert-System, 2-Komponenten-Weichschaum-Einlage 1/3 (342 x 172 mm)/SmartCase L Inhalt: 3088-8 3088-12 3088-13 3088-14		
3088/4	186563	210,-



Für die professionelle Motor-Instandsetzung

- Zum Prüfen und Einstellen der Motor-Steuerzeiten
- **Benzinmotoren mit Steuerkette:** 1,0 1,2 1,4 l Turbo ab Bj. 2010
- **OPEL:** Astra- J, Adam, Agila-B, Cascada, Combo, Corsa D, Meriva B, Mokka, Zafira Tourer
- **CHEVROLET:** Cruze
- **Motorcode:** A10XEP, A12XEL, A12XER, A14XEL, A14XER(LDD), A14NEL(LUH), A14NET(LUJ), LDU

HAZET No.	EAN-No. 4000896+	sfr
6teilig In Safety-Insert-System, 2-Komponenten-Weichschaum-Einlage 1/3 (342 x 172 mm)/SmartCase L Inhalt: 3088-8 3088-13 3088-24 3088-25 3088-26 3088-27		
3088/6	186587	464,-

Motoreinstell-Werkzeug FORD



Für die professionelle Motor-Instandsetzung

- Für Zahnriemenwechsel und weitere Motor-Instandsetzungsarbeiten
- Leicht verständliche Betriebs-Anleitung inkl. Umschlüsselung auf Originalteile-Nummern

Benzinmotoren:

Motoren mit 2 oben liegenden Nockenwellen (Zetec/Duratec)
1,25 1,4 1,6 1,7 1,8 2,0 16V
FORD Fiesta, Escort, Focus, Focus C-Max, Puma, Fusion, Mondeo, Cougar (1998 bis 2001)

Dieselmotoren:

1,8 D/TD/TDCi/TDdi: 2,0/2,4 TDdi 1,4/1,6 TDci
FORD Fiesta, Escort, Orion, Courier, Focus, Focus C-Max, Mondeo (1988 bis 2003), Fusion, Transit

HAZET No.	EAN-No. 4000896+	sfr
17teilig , in Kunststoff-Koffer In Weichschaum-Einlage Inhalt: 3488-1 2 (2x) 3 4 5 6 7 8 (3x) 9 10 11 3788-21 22 23		
3488/17	127795	491,-
• Nockenwellenjustierung		
3488-1	137084	15,60
• Arretierstift		
3488-2	136797	13,80
3488-3	136803	19,70
• Kurbelwellen-OT-Führungsstift		
3488-4	137497	40,-
• Schwungscheiben-Blockierhalter		
3488-5	137060	102,70
• Arretierstift		
3488-6	136810	50,-
3488-7	136827	53,40
• Nockenwellen, Einspritzpumpe-Arretierstifte		
3488-8	136834	16,10
• Kettenspanner-Arretierstift		
3488-9	136841	2,80
• Kurbelwellen-Arretierstift		
3488-10	136773	49,-
3488-11	136780	55,80
• Kurbelwellen- und Einspritzpumpen-Fixierdorn		
3788-21	136858	17,70
• Schwungscheiben-Fixierdorn		
3788-22	136865	17,70
• Nockenwellen-Fixierdorn		
3788-23	136766	17,70

Motor

Motoreinstell-Werkzeug FORD



- Für die professionelle Motor-Instandsetzung
- Für Zahnriemenwechsel und weitere Motor-Instandsetzungsarbeiten
- **Ergänzungs-Satz**
- Für **FORD** 1,25–1,4 und 1,6-16V Benziner: Fiesta, Fusion, Focus, C-Max
1,6 Ti-VCT-Benziner: Focus, C-Max
1,4–1,6 TDCi-Diesel: Fiesta, Fusion, Focus, C-Max
2,0 TDCi-Diesel: Focus, Mondeo, C-Max, S-Max, Galaxy
- Arretieren der Nockenwelle(n) beim Zahnriemenwechsel
- Einstellen der Steuerzeiten/Motor-Einstellung/Steuerketten-Spannvorrichtung

HAZET No.	EAN-No. 4000896+	sfr
8teilig In Weichschaum-Einlage Inhalt: 2588-8 3488-12 13 14 15 16 17 3788-21		
3488/8	155873	360,-
• Spannwerkzeug-Arretierstift		
2588-8	137121	8,80
• Schwungrad-Absteckdorn, abgewinkelt		
3488-12	155897	44,10
• Nockenwellen-Justierleiste		
3488-13	155880	44,10
• Nockenwellenrad-Verriegelung		
3488-14	155903	122,30
• Kurbelwellen-Fixierdorn		
3488-15	155910	69,40
• Adapter		
3488-16	155927	42,20
• Adapter		
3488-17	155934	44,70
• Kurbelwellen- und Einspritzpumpen-Fixierdorn		
3788-21	136858	17,70
• Arretierstift		
3488-19	166213	28,80

Motoreinstell-Werkzeug FORD-Duratorq



- Für die professionelle Motor-Instandsetzung
- Zum Prüfen und Einstellen der Motor-Steuerzeiten
- Für **Dieselmotoren**: 2,0 2,2 2,4 3,2 l
- **FORD** Mondeo 2000-2007, Transit 2000-
- **FIAT** Ducato 2006-
- **CITROËN** Relay
- **PEUGEOT** Boxer 3 2006-
- **JAGUAR** X-Type 2001-
- **LAND ROVER** Defender 2007-, LDV Convoy 2002–2006
- **2,0 l Motorcode** ABFA, D3FA, D5BA, D6BA, F3FA, F1FA, FMBA, HJBA, HJBB, HJBC, HJBE, N7BA, N7BB
- **2,2 l Motorcode** BG, QJBA, QJBB, QJBC, QJBD/4HM, 4HU, 4HV, P8FA, P22DTE, QVFA, QWFA
- **2,4 l Motorcode** 244DT, D0FA, D2FA, D2FB, D4FA, F4FA, FXFA, H9FA, H9FB, HEFA, HFFA, JXFA, PHFA, ZSD424
- **3,2 l Motorcode** SAFA

HAZET No.	EAN-No. 4000896+	sfr
10teilig In Safety-Insert-System, 2-Komponenten-Weichschaum-Einlage 1/3 (342 x 172 mm) / SmartCase L Inhalt: 3488-6 7 8 (3x) 9 20 21 22 23		
3488/10	186945	362,-

Motoreinstell-Werkzeug FORD / MAZDA / Volvo



- Für die professionelle Motor-Instandsetzung
 - Leicht verständliche Betriebs-Anleitung inkl. Umschlüsselung auf Originalteile-Nummern
 - Einzelteile optional lieferbar
- FORD**, Fiesta (1995–2009), Fusion (2002–2009), Puma (1997–2002), Focus (1998–2009), Focus C-Max (2003–2007), C-Max (2007–2009), Mondeo (1993–2009), Cougar (1998–2001), S-Max (2006–2009), Galaxy (2006–2009), Tourneo Connect (2002–2006), Transit Connect (2002–2006), Transit (2006–2009)
- MAZDA**, 121 (1995–2000), 2 (2002–2007), 3 (2003–2009), 5 (2005–2009), 6 (2002–2009), MX-5 (2005–2009), MPV (2002–2005), Tribute (2001–2004)
- Volvo**, S40/V50 (2004–2009), C30 (2006–2009)

- Motortypen:**
- 1,25 16V (Zahnriemen) DHA, DHB, DHC, DHD, DHE, DHF, DHG, F8JA, F8JB, FUJA, FUJB, M7JA, M7JB, SNJA, STJA
 - 1,4 16V (Zahnriemen) ASDA, ASDB, FHA, FHD, FHE, FHF, FXDA/C, FXDB/D, FXJA, FXJB, SPJA
 - 1,6 16V (Zahnriemen) FYDA/C, FYDB/D, FYJA, FXJB, L1F, L1J, L1L, L1N, L1Q, L1V, L1T, L1W, HWDA, HWDB
 - 1,7 16V (Zahnriemen) MHA, MBB
 - 1,8 16V (Zahnriemen) EYBD, EYDC, EYDD, EYDE, EYDF, EYDG, EYDI, EYDJ, EYPA, EYPC, RKA, RKB, RKF, RKH, RKJ, RKK
 - 1,8 16V (Steuerkette) CDBB, CGBA/B, CHBA/B, CSDA, CSDB, QQDA, QQDB, QQDC
 - 2,0 16V (Zahnriemen) EDDBA/C, EDDB, EDBD, EDDB, EDDC, EDDD, EDDF, NGA, BGB, NGC, NGD
 - 2,0 RS/Sa70 (Zahnriemen) ALDA, HMDA
 - 2,0 16V (Steuerkette) Aoba, AODA, AODB, AOWA, CJBA/B, N4JB
 - 2,3 16V (Steuerkette) SEBA, SEWA, GZFA, GZFB
 - 1,25 16V DHA, FUJA, FUJB / 1,4 16V FXJA, FXJB / 1,6 16V FYJA / 1,8 16V L8
 - 2,0 16V LF, YF / 2,3 16V L3 / 1,6 16V B4164S3 (Zahnriemen)
 - 1,8 16V B4184S11 (Steuerkette) / 2,0 16V B4204S3 (Steuerkette)

HAZET No.	EAN-No. 4000896+	sfr
5teilig In Safety-Insert-System, 2-Komponenten-Weichschaum-Einlage Inhalt: 2588-8 3488-10 11 13 15		
3488/5	180318	113,50

Motoreinstell-Werkzeug FIAT





Motoreinstell-Werkzeug FIAT

• Für die professionelle Motor-Instandsetzung

• Leicht verständliche Betriebs-Anleitung inkl. Umschlüsselung auf Originalteile-Nummern

Benzinmotoren: Motoren mit 2 oben liegenden Nockenwellen 1,2–1,4–1,6–1,8 16V

FIAT Brava/Bravo, Barchetta, Cargo, Coupe, Marea, Palio/Weekend, Punto, Multipla, Stilo, Idea, Doblo, Marea/Weekend

Dieselmotoren: JTD-Diesel-Motoren 1,9D/TD – 1,9JTD – 2,4TD/JTD Brava/Bravo, Cargo, Marea/Weekend, Palio/Weekend, Punto, Multipla, Stilo, Doblo, Ulysee, Ducato, Scudo

HAZET No.	EAN-No. 4000896+	sfr
---------------------	---------------------	-----

20teilig, in Kunststoff-Koffer
In Weichschaum-Einlage

Inhalt:

3088-11
3688-1 (2x) 2 (2x) 3 5 6 7 8 10 12 13 41 42
3788-1 5 8 12
2100-04

3688/20	167265	1.709,-
• Kurbelwellen-Fixierdorn		
3088-11	136742	54,-
• Kolben-Positionierwerkzeuge		
3688-1	137343	76,60
• Nockenwellen-Fixierwerkzeug		
3688-2	137220	61,60
• Zweilochmuttern-Dreher		
3688-3	137329	33,70
• Spannrollen-Einstellwerkzeug		
3688-5	137336	211,90
• Schwungscheiben-Blockierwerkzeug		
3688-6	137053	40,-
• Nockenwellen-Justierplatte Auslass		
3688-7	166152	277,40
• Nockenwellen-Justierplatte Einlass		
3688-8	166169	277,40
• OT-Messwerkzeug – Anwendung in Verbindung mit Kleinmessuhr 2155-65		
3688-10	137527	179,60
• Schwungscheiben-Blockierwerkzeug		
3688-12	137367	95,60
• Spannschlüssel		
3688-13	137374	52,80
• Nockenwellen-Fixierscheiben		
3688-41	137237	183,70
3688-42	137244	183,70
• Kurbelwellen-/Schwungscheiben-OT-Fixierdorn		
3788-1	136643	35,20
• Fixierbolzen/-dorn		
3788-5	136513	12,-
• Fixierbolzen/-dorn für Nockenwelle und Einspritzpumpe		
3788-8	136544	2,80
• Blockierwerkzeug für den Ausbau der Kurbelwellen-Riemenscheibe		
3788-12	137015	44,20
• Winkelschraubendreher		
2100-04	011322	3,50

Motoreinstell-Werkzeug CITROËN / PEUGEOT



Motoreinstell-Werkzeug CITROËN / PEUGEOT

• Für die professionelle Motor-Instandsetzung

• Für Zahnriemenwechsel und weitere Motor-Instandsetzungsarbeiten

• Leicht verständliche Betriebs-Anleitung inkl. Umschlüsselung auf Originalteile-Nummern

Benzinmotoren: 1,0 1,1 1,4 1,6 1,8 1,9 2,0 Turbo und Motoren mit 2 oben liegenden Nockenwellen 1,6 1,8 2,0 2,2 16V

CITROËN AX, BX, ZX, XM, Saxo, Xsara, Xantia, Synergie/Evasion, Berlingo, Dispatch/Jumpy, C 15, Relay/Jumper, Synergie, C 5 (2000 bis 2002), C 8

PEUGEOT 106, 205, 206, 306, 307, 309, 405, 406, 407, 605, 806, 807, Expert, Partner, Boxer (ab 1986), 406 Coupé, 607

HAZET No.	EAN-No. 4000896+	sfr
---------------------	---------------------	-----

37teilig, in Kunststoff-Koffer
In Weichschaum-Einlage

Inhalt:

3788-1 2 3 (3x) 4 5 6 7 8 9
10 11 12 13 14 15 16 17 18
19 20 21 22 23 24 25 26 (2x) 27
28 (2x) 29 30 31 32 33

3788/37	127740	1.010,-
• Kurbelwellen-/Schwungscheiben-OT-Fixierdorn		
3788-1	136643	35,20
3788-2	136650	50,80
3788-3	136667	11,70
• Fixierdorn für Einspritzpumpe		
3788-4	136506	13,10
• Fixierbolzen/-dorn		
3788-5	136513	12,-
• Fixierbolzen/-dorn für Einspritzpumpe		
3788-6	136520	12,90
• Fixierbolzen/-dorn für Nockenwelle		
3788-7	136537	17,-
• Fixierbolzen/-dorn für Nockenwelle und Einspritzpumpe		
3788-8	136544	2,80
• Spannrollen-Fixierdorn		
3788-9	136551	12,70
• Speziälschlüssel für die Einstellung des Zahnriemens an der Spannrolle		
3788-10	136964	62,50
3788-11	136971	23,70
• Blockierwerkzeug für den Ausbau der Kurbelwellen-Riemenscheibe		
3788-12	137015	44,20
• Schwungscheiben-Blockierwerkzeug für den Ausbau der Kurbelwellen-Riemenscheibe		
3788-13	137022	43,50
• Blockierwerkzeug für den Ausbau der Kurbelwellen-Riemenscheibe		
3788-14	137039	39,20
• Kurbelwellen-Riemenscheibe Abzieher		
3788-15	137152	61,40
• Schwungscheiben-OT-Arretierstift		
3788-16	137008	63,10
• Fixierbolzen/-schraube		
3788-17	137169	2,80
• Spannschlüssel		
3788-18	136988	91,60
3788-19	136995	102,70

Fortsetzung siehe nächste Seite ▶

Motoreinstell-Werkzeug CITROËN / PEUGEOT

HAZET No.	EAN-No. 4000896+	sfr
• Zahnriemen-Sicherungsclip		
3788-20	137176	27,70
• Kurbelwellen- und Einspritzpumpen-Fixierdorn		
3788-21	136858	17,70
• Schwungscheiben-Fixierdorn		
3788-22	136865	17,70
• Nockenwellen-Fixierdorn		
3788-23	136766	17,70
• Kurbelwellen-/Schwungscheiben-OT-Fixierdorn		
3788-24	136957	14,10
• Arretierstift		
3788-25	136919	16,60
3788-26	136926	13,10
3788-27	136933	12,-
3788-28	136940	12,70
• Nockenwellen-Fixierdorn		
3788-29	136568	22,60
3788-30	136674	22,60
• Kurbelwellen-Fixierdorn		
3788-31	136681	19,10
• Schwungscheiben-Blockierwerkzeug		
3788-32	137046	57,80
• Nockenwellen-Fixierdorn		
3788-33	136698	32,10

Motoreinstell-Werkzeug CITROËN / PEUGEOT / FORD / FIAT / MAZDA / Volvo



- Für die professionelle Motor-Instandsetzung
- Zum Prüfen und Einstellen der Motor-Steuerzeiten
- Für Dieselmotoren: 1,4 HDi: DV4 1,6 HDi: DV6 1,4 TDCi 1,6 TDCi
- CITROËN C1, C2, C3/ Pluriel, C4, Picasso, C5/ II/III, Xsara, Xsara Picasso, Berlingo
- PEUGEOT 107,1007, 206/CC, 207, 307/CC, 308
- FIAT Scudo
- FORD Fiesta, Fusion, Focus, Focus C-Max, C-Max
- MAZDA 2,3
- Volvo S40, V50, C30

HAZET No.	EAN-No. 4000896+	sfr
4teilig In Safety-Insert-System, 2-Komponenten-Weichschaum-Einlage 1/9 (172 x 114 mm)/ SmartCase S Inhalt: 3788-21 (2x) 22 23		
3788/4	186570	78,80

Motoreinstell-Werkzeug CITROËN / PEUGEOT / MINI



- Für die professionelle Motor-Instandsetzung
- Leicht verständliche Betriebs-Anleitung inkl. Umschlüsselung auf Originalteile-Nummern
- Einzelteile optional lieferbar

CITROËN
C4 (2008-), C4 Picasso (2008-)
PEUGEOT
207 (2006-), 207CC (2007-), 308 (2007-)
MINI
MINI One R56 (2007-), Cooper R55/R56 (2006-), Cooper S R55/R56 (2006-)

Motoreinstell-Werkzeug CITROËN / PEUGEOT / MINI

- Motortypen:**
1.4VTi (Valvetronic) EP3(8FS)
1.6VTi (Valvetronic) EP6(5FW)
1.6DHP (Direct Injection) EP6DT (5FX) EP6DTS (5FY)
N12 1.4/ 1.6 (Valvetronic)
N14 1.6 (Direct Injection)

HAZET No.	EAN-No. 4000896+	sfr
9teilig In Safety-Insert-System, 2-Komponenten-Weichschaum-Einlage 1/3 (342 x 172 mm)/ SmartCase L Inhalt: 2988-22 3788-34 35 36 37		
3788/9	180356	650,-

Motoreinstell-Werkzeug



- Für die professionelle Motor-Instandsetzung
- Für Zahnriemenwechsel und weitere Motor-Instandsetzungsarbeiten
- Zum Fixieren der Schwungscheibe an **PEUGEOT** 206, 307, 406 mit Motorcode EW10JR

HAZET No.	EAN-No. 4000896+	sfr
3788-32 A	184439	65,70

Motoreinstell-Werkzeug RENAULT



- Für die professionelle Motor-Instandsetzung
- Für Zahnriemenwechsel und weitere Motor-Instandsetzungsarbeiten
- Leicht verständliche Betriebs-Anleitung inkl. Umschlüsselung auf Originalteile-Nummern

Benzinmotoren:
Motoren mit 2 oben liegenden Nockenwellen
1,2 1,4 1,6 1,8 2,0 16V 2,5 20V
RENAULT Clio, Twingo, R 19, Mégane, Scenic, Laguna, Safrane, Espace, Express/Extra, Rapid, Kangoo
Dieselmotoren:
1,9 D/TD/d Ti 2,2 D/TD 2,5 D 2,8 d Ti
1,5 d Ci 1,9 d Ci 2,2 d Ci 2,5 d Ci
RENAULT Clio, Express/Extra, Mégane, Scenic, Laguna, Espace, Safrane, Kangoo, Trafic, Master, Vel Satis, R 5, R 19, Rapid
OPEL Vivano, Movano 2,5CDTI, Motorcode G9U



Motoreinstell-Werkzeug RENAULT

HAZET No.	EAN-No. 4000896+	sfr
19teilig , in Kunststoff-Koffer In Weichschaum-Einlage Inhalt: 3888-1 2 3 4 5 6 8 9 10 11 12 13 14 15 71 72 73 74 75		
3888/19	127733	1.357,-
• Kurbelwellen-OT-Fixierdorn		
3888-1	136575	26,20
3888-2	136582	18,20
• Fixierdorn		
3888-3	136599	13,30
3888-4	136605	14,10
• Einzelschraube		
3888-5	137251	1,90
• Zweilochmuttern-Dreher		
3888-6	137268	40,-
• Kurbelwellen-Fixierdorn		
3888-8	136612	33,30
• Nockenwellen-Einstellung (Auslass-)		
3888-9	137275	294,-
• Nockenwellen-Einstellung (Einlass-)		
3888-10	137282	107,60
• Spannwerkzeug		
3888-11	137299	138,30
• Nockenwellen-Fixierleiste		
3888-12	137305	97,50
• Kurbelwellen-Fixierdorn		
3888-13	136629	37,-
• Nockenwellen-Fixierleiste		
3888-14	137312	179,20
• Fixierdorn		
3888-15	136636	67,90
• Hebelarm		
3888-71	137503	114,30
• Adapter		
3888-72	137442	95,30
• Distanzstück		
3888-73	137510	54,30
• Adapter		
3888-74	137459	59,30
3888-75	137466	56,80



- Für die professionelle Motor-Instandsetzung
- Für Zahnriemenwechsel und weitere Motor-Instandsetzungsarbeiten
- **Ergänzungs-Satz**
- Für **RENAULT** 1,4 und 1,6-16V Benzin: Clio 3, Mégane 2, Scenic 2, Laguna 2, Modus, Kangoo 1,8 und 2,0-16V Benzin: Clio 2, Mégane 1/2, Scenic 1/2, Laguna 1/2, Espace JEO/JKO, Trafic 2 1,9 dCi Diesel: Mégane 2, Laguna 2, Espace/Grand Espace 2
- Arretieren der Nockenwelle(n) beim Zahnriemenwechsel
- Einstellen der Steuerzeiten/Motor-Einstellung
- Fixieren der Kurbelwelle

HAZET No.	EAN-No. 4000896+	sfr
8teilig , in Weichschaum-Einlage Inhalt: 3888-16 17 18 19 (2x) 20 21 76		
3888/8	155699	677,-

Motoreinstell-Werkzeug RENAULT

HAZET No.	EAN-No. 4000896+	sfr
• Halterung für Nockenwellen-Fixierleiste		
3888-16	155705	47,30
• Nockenwellenrad-Verriegelung		
3888-17	155712	161,30
• 6kt.-Gewindemutter		
3888-18	155729	35,10
• Zahnverschraubung		
3888-19	155835	71,40
• Zahnriemen-Spannschlüssel		
3888-20	155842	88,90
• Nockenwellenrad-Verriegelung		
3888-21	155859	163,70
• Adapter		
3888-76	155866	59,10

Universal Sortiment für die Motoreinstellung



- Für die professionelle Motor-Instandsetzung
- Zum Beispiel beim Zahnriemenwechsel**
- Passend für Benzin- und Dieselmotoren mit einer oder zwei oben liegenden Nockenwellen
- Zur Arretierung des Einspritzpumpenrades zur Nockenwelle
- Durch Einsatz dieser Arretierungs-Werkzeuge wird sichergestellt, dass beim Zahnriemenwechsel oder bei einer Motorinstandsetzung die Nockenwellenräder/Einspritzpumpenräder die richtige Position zur Kurbelwelle einnehmen
- Leicht verständliche Betriebs-Anleitung
- Einzelteile optional lieferbar

HAZET No.	EAN-No. 4000896+	sfr
5teilig , in Kunststoff-Koffer In Weichschaum-Einlage Inhalt: 4794-1 2 31 32 33		
4794/5	127764	554,-
• Arretiervorrichtung		
4794-1	137534	264,70
• Verlängerungsschiene		
4794-2	137541	20,70

Universal Sortiment für die Motoreinstellung



- Für die professionelle Motor-Instandsetzung
- Dorne und Werkzeuge zur Arretierung der Kurbel- und Nockenwellen bei Zahnriemenwechsel für Benzin- und Dieselmotoren an **VW, AUDI, SEAT, ŠKODA, FORD, OPEL, CITROËN, PEUGEOT, RENAULT**

HAZET No.	EAN-No. 4000896+	sfr
35teilig , in Kunststoff-Koffer In Weichschaum-Einlage Inhalt:		
2587-1		
2588-1 2 3 4 5 6 14 15 16 110		
3088-15 16 19		
3488-1 4 10 11		
3788-1 3 4 5 7 9 10 24 28		
3888-1 9 10 12		
4794-1		
4794/35	160594	1.868,-
2587-1	053476	49,20
• Kurbelwellen-Stopp		
• Zur Arretierung der Kurbelwelle		
• Für z.B. VW 1,6 I und 2,0 I Common Rail Diesel-Motor		
2588-1	087730	147,30
• Sperrplättchen		
• Zur Arretierung der Spannrolle		
2588-2	087747	18,10
• Absteckstift		
• Zur Arretierung des Nockenwellenrades		
• Für z.B. VW 1,6 I und 2,0 I Common-Rail Diesel-Motor		
2588-3	087754	29,90
2588-4	110391	90,-
• Nockenwellen-Fixierleiste		
2588-5	137107	50,-
2588-6	137114	125,40
• Für 4-Zylinder Diesel-/Pumpe Düse Motoren ab Bj. 2005 und VW 2,0 I Common-Rail Diesel-Motor		
• Kurbelwellen-Stopp		
• Zur Arretierung des ovalen Kurbelwellen-Zahnriemenrades z.B. beim Wechseln des Zahnriemens oder bei einer Motor-Instandsetzung		
2588-110	143283	105,60
• Nockenwellen-Fixierwerkzeug (gelb)		
3088-15	137190	65,10
• Nockenwellen-Fixierwerkzeug (blau)		
3088-16	137206	70,90
• Nockenwellen-Verriegelung		
3088-19	155965	71,90
• Nockenwellenjustierung		
3488-1	137084	15,60
• Kurbelwellen-OT-Führungsstift		
3488-4	137497	40,-
• Kurbelwellen-Arretierstift		
3488-10	136773	49,-
3488-11	136780	55,80
• Kurbelwellen-/Schwungscheiben-OT-Fixierdorn		
3788-1	136643	35,20
3788-3	136667	11,70
• Fixierdorn für Einspritzpumpe		
3788-4	136506	13,10

Universal Sortiment für die Motoreinstellung

HAZET No.	EAN-No. 4000896+	sfr
• Fixierbolzen/-dorn		
3788-5	136513	12,-
• Fixierbolzen/-dorn für Nockenwelle		
3788-7	136537	17,-
• Spannrollen-Fixierdorn		
3788-9	136551	12,70
• Speziälschlüssel für die Einstellung des Zahnriemens an der Spannrolle		
3788-10	136964	62,50
• Kurbelwellen-/Schwungscheiben-OT-Fixierdorn		
3788-24	136957	14,10
• Arretierstift		
3788-28	136940	12,70
• Kurbelwellen-OT-Fixierdorn		
3888-1	136575	26,20
• Nockenwellen-Einstellung (Auslass-)		
3888-9	137275	294,-
• Nockenwellen-Einstellung (Einlass-)		
3888-10	137282	107,60
• Nockenwellen-Fixierleiste		
3888-12	137305	97,50
• Arretiervorrichtung		
4794-1	137534	264,70

Universal Motoreinstell-Werkzeug-Satz

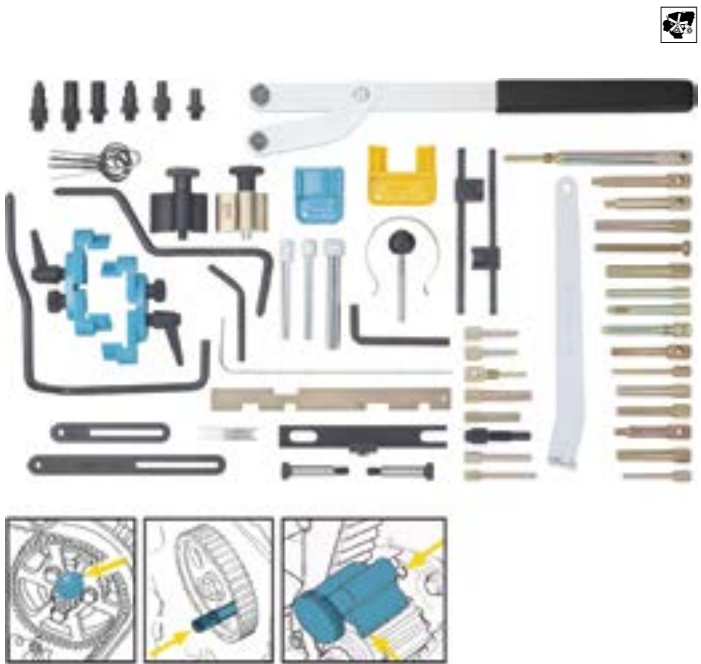

- Für die professionelle Motor-Instandsetzung
- Für Zahnriemenwechsel und weitere Motor-Instandsetzungsarbeiten
- Für die professionelle Motor-Instandsetzung z.B. an: **VW/AUDI, ŠKODA, OPEL, ALFA/FIAT, MAZDA, FORD, Volvo, PEUGEOT, CITROËN, TOYOTA, MITSUBISHI, HONDA, NISSAN** etc.

HAZET No.	EAN-No. 4000896+	sfr
48teilig Inhalt:		
2540-2		
2587		
2588-1 2 3 6 110		
3088-15 16		
3488-2 3 4 10 11 13 15 18 19		
3788-1 2 3 4 8 6 7 9 11		
17 18 19 20 21 22 23 24 25		
27 28 29 30 31 33 34 35 36		
4788-1/6		
4794-1 2		
4794/48	166176	2.219,-



Universal Motoreinstell-Werkzeug-Satz

HAZET No.	EAN-No. 4000896+	sfr
• Gegenhalter		
2540-2	166190	289,70
2587	017140	25,20
• Kurbelwellen-Stopp		
• Zur Arretierung der Kurbelwelle		
• Für z.B. VW 1,6 l und 2,0 l Common Rail Diesel-Motor		
2588-1	087730	147,30
• Sperrplättchen		
• Zur Arretierung der Spannrolle		
2588-2	087747	18,10
• Absteckstift		
• Zur Arretierung des Nockenwellenrades		
• Für z.B. VW 1,6 l und 2,0 l Common-Rail Diesel-Motor		
2588-3	087754	29,90
• Nockenwellen-Fixierleiste		
2588-6	137114	125,40
• Für 4-Zylinder Diesel/Pumpe Düse Motoren ab Bj. 2005 und VW 2,0 l Common-Rail Diesel-Motor		
• Kurbelwellen-Stopp		
• Zur Arretierung des ovalen Kurbelwellen-Zahnriemenrades z.B. beim Wechseln des Zahnriemens oder bei einer Motor-Instandsetzung		
2588-110	143283	105,60
• Nockenwellen-Fixierwerkzeug (gelb)		
3088-15	137190	65,10
• Nockenwellen-Fixierwerkzeug (blau)		
3088-16	137206	70,90
• Arretierstift		
3488-2	136797	13,80
3488-3	136803	19,70
• Kurbelwellen-OT-Führungsstift		
3488-4	137497	40,-
• Kurbelwellen-Arretierstift		
3488-10	136773	49,-
3488-11	136780	55,80
• Nockenwellen-Justierleiste		
3488-13	155880	44,10
• Kurbelwellen-Fixierdorn		
3488-15	155910	69,40
• Arretierstift		
3488-18	166206	16,30
• Arretierstift		
3488-19	166213	28,80
• Kurbelwellen-/Schwungrad-OT-Fixierdorn		
3788-1	136643	35,20
3788-2	136650	50,80
3788-3	136667	11,70
• Fixierdorn für Einspritzpumpe		
3788-4	136506	13,10
• Fixierbolzen/-dorn		
3788-5	136513	12,-
• Fixierbolzen/-dorn für Einspritzpumpe		
3788-6	136520	12,90
• Fixierbolzen/-dorn für Nockenwelle		
3788-7	136537	17,-
• Spannrollen-Fixierdorn		
3788-9	136551	12,70
• Spezialschlüssel für die Einstellung des Zahnriemens an der Spannrolle		
3788-11	136971	23,70
• Fixierbolzen/-schraube		
3788-17	137169	2,80
• Spannschlüssel		
3788-18	136988	91,60
• Spannschlüssel		
3788-19	136995	102,70
• Zahnriemen-Sicherungsclip		
3788-20	137176	27,70
• Kurbelwellen- und Einspritzpumpen-Fixierdorn		
3788-21	136858	17,70

Universal Motoreinstell-Werkzeug-Satz

HAZET No.	EAN-No. 4000896+	sfr
• Schwungrad-Fixierdorn		
3788-22	136865	17,70
• Nockenwellen-Fixierdorn		
3788-23	136766	17,70
• Kurbelwellen-/Schwungrad-OT-Fixierdorn		
3788-24	136957	14,10
• Arretierstift		
3788-25	136919	16,60
3788-27	136933	12,-
3788-28	136940	12,70
• Nockenwellen-Fixierdorn		
3788-29	136568	22,60
3788-30	136674	22,60
3788-31	136681	19,10
3788-33	136698	32,10
• Fixierdorn		
3788-34	166220	18,10
3788-35	166237	6,80
3788-36	166244	15,60
• Fixierdorn-Satz		
4788-1/6	166183	28,50
• Arretiervorrichtung		
4794-1	137534	264,70
• Verlängerungsschiene		
4794-2	137541	20,70

Keilrippenriemen-Montagehebel



- Zur Betätigung der **Spannrolle** und Auflegen des **Keilrippenriemens** an **MERCEDES-BENZ** Typ 168, 169 (A-Klasse), 245 (B-Klasse)
- Oberfläche: verchromt, Bolzen brüniert

Made In Germany

HAZET No.	l mm	EAN-No. 4000896+	sfr
2714-1	600	076789	52,50





Motor

Zünd- / Glühkerze

Übersicht Zünd- und Glühkerzen

HAZET No.	Ø mm	Ø #	l mm	□
880 Lg-20,8	20,8	13/16	70	10 3/8
880 TZ-20,8	20,8	13/16	70	10 3/8
880 MgT	20,8	13/16	64	10 3/8
880 A MgT	16	5/8	64	10 3/8
880 MgT-18	18	-	62	10 3/8
880 A MgT-1	16	5/8	64	10 3/8
880 KF	20,8	13/16	64	10 3/8
880 A KF	16	5/8	64	10 3/8
900 Lg-20,8	20,8	13/16	85	12 1/2
900 TZ-20,8	20,8	13/16	85	12 1/2
900 MgT	20,8	13/16	68	12 1/2
900 A MgT	16	5/8	71	12 1/2
900 KF	20,8	13/16	71	12 1/2
900 A KF	16	5/8	71	12 1/2
2505-2	20,8	13/16	137,5	10 3/8
2530 (G)	10	-	140	10 3/8
4760-1 (G)	12	-	152	10 3/8
4760-2 (G)	8	-	142	10 3/8
4760-3 (G)	9	-	142	10 3/8
4766	16	5/8	97	10 3/8
4766-1	16	5/8	270	10 3/8
4766-2	14	-	64	10 3/8
4767 A KF	16	5/8	480	12 1/2

(G) = Glühkerze

Zündkerzenstecker-Zange



- Zum Abziehen und Aufstecken von **Zündkerzensteckern**
- Speziell für **Wärmeschutzstecker**
- Mit Zusatzschneide
- Ergonomische **2-Komponenten-Kunststoff-Griffhüllen**
- Oberfläche: verchromt

HAZET No.	l mm	EAN-No. 4000896+	sfr
1849	195	007080	64,20



- Zum Abziehen und Aufstecken von geraden **Zündkerzensteckern**
- Sichere Handhabung durch eingefrästes Innenprofil der Greifhülsen
- Insbesondere an **MERCEDES-BENZ**
- Ergonomische **2-Komponenten-Kunststoff-Griffhüllen**
- Oberfläche: verchromt

HAZET No.	l mm	EAN-No. 4000896+	sfr
1849-1	200	128037	83,70



Zündkerzenstecker-Zange

- Zum Abziehen und Aufstecken von geraden **Zündkerzensteckern**
- **Lange Ausführung** für größeren Sicherheitsabstand zum heißen Aggregat
- Insbesondere für **tieflegende Zündkerzenstecker** z.B. an **AUDI V6** bzw. **V8** Motoren, **JAGUAR 12-Zyl.**
- Ergonomische **2-Komponenten-Kunststoff-Griffhüllen**
- Oberfläche: verchromt

HAZET No.	l mm	EAN-No. 4000896+	sfr
1849-2	290	007103	100,40



- Zum Abziehen und Aufstecken von **Zündkerzensteckern**
- Speziell für **Wärmeschutzstecker**
- Lange Ausführung
- Ergonomische **2-Komponenten-Kunststoff-Griffhüllen**
- Oberfläche: verchromt

HAZET No.	l mm	EAN-No. 4000896+	sfr
1849-3	265	055098	91,70

Zündkerzenstecker-Abzieher



- Zum Abziehen und Aufstecken von **Zündkerzensteckern**, auch am **betriebswarmen Motor**
- Für 2,8-2,9 l VR6-Motor **VW-Golf**, **Passat**, **Vento**, **Corrado**, **T5 2,0 l**, **Lupo 4-Zyl.** Motor ab Bj. 1999, **AUDI A4**, **A6** mit 2,6- und 2,8 l V6-Motoren
- Rohrteil geschlitzt, dadurch optimale Führung des Kabels ohne Beschädigung

HAZET No.	l mm	EAN-No. 4000896+	sfr
1849-6	253	007110	66,40



- **Zum Abziehen und Aufstecken von Zündkerzensteckern, auch am betriebswarmen Motor**
- **Jetzt auch für VW-Golf 4, 5, 6-1,6 l, Polo 5-1,2 l ab Bj. 2009**, **Bora** ab Bj. 1999 und **Touran** ab Bj. 2004 mit 1,6 l, 4 Zyl. Einspritzmotor mit Rollenschlepphebel, **New Beetle** ab Bj. 1999 mit 2,0 l, 4 Zyl. Einspritzmotor und 2-Ventil 4 Zyl. Einspritzmotor mit Rollenschlepphebel **AUDI A3** ab Bj. 2004 mit 2-Ventil 4 Zyl. Einspritzmotor **SEAT**, **ŠKODA** und **SMART For Two (Typ 450)**
- Mit T-Griff

HAZET No.	l mm	EAN-No. 4000896+	sfr
1849-9	275	110476	79,90

Zündspulen-Abzieher



- Zur Demontage und Montage der Zündspulen mit Leistungsendstufe an **VW Polo**, **Fox 1,2 l**, **Golf 1,4**, **1,6 l**, **Golf Plus 1,4 l** ab Bj. 2005, **Caddy 1,4 l**, **Bora 1,4**, **1,6 l**, **Beetle 1,4 l** (Benziner ab 2003), **Scirocco 1,4 l** ab Bj. 2009, **Lupo 4-Zyl.-Direkteinspritzer** ab Bj. 1999, **Passat**, **Touran 1,6 l**, **Phaeton**, **Transporter T4**, **ŠKODA Fabia**
- Mit T-Griff
- Oberfläche: verchromt

HAZET No.	l mm	EAN-No. 4000896+	sfr
1849-7	135	110353	68,50



- Zur Demontage und Montage der Zündspulen mit Leistungsendstufe an **VW Golf**, **Bora**, **Eos 3,2 l** ab Bj. 2006, **Passat**, **Sharan**, **Touareg 6-Zyl.** ab Bj. 2003, **Transporter T5 3,2 l 6-Zyl. Einspritzer** ab Bj. 2004 **AUDI TT 3,2 l** Bj. 1999-2007, **A3 3,2 l** ab Bj. 2004
- Mit T-Griff
- Oberfläche: verchromt

HAZET No.	l mm	EAN-No. 4000896+	sfr
1849-8	133	110360	61,20





Zündspulen-Abzieher

- Zur Demontage/Montage der Zündspulen mit Leistungsstufe
- VW** Direkteinspritzer 2,0: Golf (ab 2004), Touran (ab 2004), Passat (ab 2006), Eos (ab 2006), Polo (ab 2002) 4 Zyl. 5V, Scirocco (ab 2009) 1,8 und 2,0 l, Tiguan (ab 2006) 1,8 und 2,0 l, Phaeton (ab 2003) 8 Zyl
- AUDI** Direkteinspritzer: A3 (ab 2004) 2,0, A4 (ab 2002) 2,0, A5 (ab 2008) 3,2 und 4,2 l, A6 (ab 2005) 3,2, A8 (ab 2003) 3,2-4,2 und 5,2 l, TT (ab 2007) 1,8 und 2,0 l, R8 (ab 2008) 4,2 l, Q5 (ab 2008) 2,0 und 3,2 l, Q7 (ab 2007) 3,6 und 4,2 l
- Mit T-Griff
- Oberfläche: verchromt

Made In Germany

HAZET No.	l mm	EAN-No. 4000896+	sfr
1849-10	102	132201	59,10

Zündkerzen-Schlüssel



- Für Zündkerzen mit 20,8/13/16" Schlüsselweite
- Mit Haltegummi
- Längenverstellbar von 137,5 auf 157,5 und 197,5 mm
- Antrieb 10 = 3/8"
- Oberfläche: verchromt

Made In Germany

HAZET No.	S mm	l mm	EAN-No. 4000896+	sfr
2505-2	20,8	197,5	016266	60,40



- Für 16 mm (5/8") Zündkerzen (C-Kerzen) z.B. an Motorrädern, **BMW C1, KAWASAKI, YAMAHA, HONDA, SUZUKI, DUCATI, MERCEDES-BENZ**-Pkw z.B. A-Klasse (Typ 168, 169), B-Klasse (Typ 245), **SMART** (Typ 451)
- Mit Kugelgelenk
- Kronenfeder zum Halten der Zündkerze
- Kurze Ausführung
- Antrieb 10 = 3/8"
- Oberfläche: verchromt

Made In Germany

HAZET No.	S mm	d ₁ mm	d ₂ mm	l mm	EAN-No. 4000896+	sfr
4766	16	21,4	18	97	049295	78,-



Zündkerzen-Schlüssel

- Für 16 mm (5/8") Zündkerzen z.B. an **VW, AUDI, ŠKODA, RENAULT, FIAT, FORD, OPEL, BMW, NISSAN, HONDA, MAZDA, MITSUBISHI, KIA, Volvo**
- Mit Kugelgelenk
- Kronenfeder zum Halten der Zündkerzen
- Antrieb 10 = 3/8"
- Oberfläche: verchromt

Made In Germany

HAZET No.	S mm	d ₁ mm	d ₂ mm	l mm	EAN-No. 4000896+	sfr
4766-1	16	21,4	18	270	048991	93,90



- Für 14 mm Zündkerzen
- Mit Kronenfeder für sicheren Halt der Zündkerze
- Doppel-6kt.-Profil ermöglicht Betätigung von 14 mm Zündkerzen mit 6kt. und Doppel-6kt.
- Anwendung an **BMW E90 N 54 Motor 335 i** Lim. ab Bj. 2006, 1er (F20) 118i, **RENAULT** Modus, Twingo, Clio, Kangoo mit 1,2 l 16 V Motor, **PEUGEOT** 207, 307 sowie **CITROËN** C4 mit 1,4 und 1,6 l 16 V Motor, C5 mit 2,0 l HPI-Motor, **MERCEDES-BENZ** Motor M 156, Motor M 276, **NISSAN** Micra, Note, **MINI** 1,2-1,4 l 4-Zyl. ab Bj. 2007, **FORD** 1,0 EcoBoost Motor, **ALFA** 1,8 TBI Motor, **KIA**

Made In Germany

HAZET No.	S mm	d ₁ mm	d ₂ mm	l mm	EAN-No. 4000896+	sfr
4766-2	14	18	17,3	64	087655	55,40



- Mit Feder im Gelenk
- Kronenfeder zum Halten der Zündkerzen
- Antrieb 12,5 = 1/2"
- Oberfläche: verchromt

Made In Germany

HAZET No.	S mm	l mm	EAN-No. 4000896+	sfr
4767 A KF	16	480	049028	142,90

Zündkerzenbürste



- Zum Reinigen von Elektroden und Kontakten an Zündkerzen
- Gewellte Spezial-Messing-Drahtborsten
- 3reihig
- Besatzhöhe 15 mm
- Holzkörper

Made In Germany

HAZET No.	l mm	EAN-No. 4000896+	sfr
2131	150	012541	5,30

Glühkerzen-Steckschlüssel



- Für 10 mm Glühkerzen
- Antrieb 10 = 3/8"
- Mit Universalgelenk
- Kugelklemmung
- Anwendung: **VW, AUDI**-Diesel-Direkteinspritzer TDi und **MERCEDES-BENZ** CDI, **SMART**
- Oberfläche: verchromt

Made In Germany

HAZET No.	S mm	l mm	EAN-No. 4000896+	sfr
2530	10	140	016341	74,40

Glühkerzen-Schlüssel



- Für 12 mm Glühkerzen z.B. an **MERCEDES-BENZ** 201 und 202 mit Vierventiltechnik sowie an **OPEL, BMW** und **FORD** Diesel-Motoren
- Kugelklemmung zum Festhalten der Glühkerze
- Kardan-Gelenk mit optimiertem Schwenkwinkel
- Antrieb 10 = 3/8"
- Oberfläche: verchromt

Made In Germany

HAZET No.	S mm	l mm	EAN-No. 4000896+	sfr
4760-1	12	152	022229	75,60



- Für 8 mm Glühkerzen z.B. an **MERCEDES-BENZ, SMART, VW, FIAT** und **OPEL** Diesel-Motoren
- Kugelklemmung zum Festhalten der Glühkerze
- Kardan-Gelenk mit optimiertem Schwenkwinkel
- Antrieb 10 = 3/8"
- Oberfläche: verchromt

Made In Germany

HAZET No.	S mm	l mm	EAN-No. 4000896+	sfr
4760-2	8	142	118670	75,60

Glühkerzen-Schlüssel

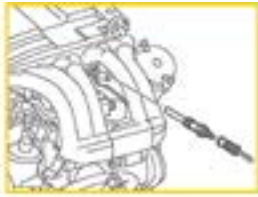

- Für 9 mm Glühkerzen z.B. an OPEL, FIAT, ALFA, LANCIA Diesel-Motoren
 - Kugelklemmung zum Festhalten der Glühkerzen
 - Kardangeln mit optimiertem Schwenkwinkel
 - □ Antrieb 10 = 3/8"
 - Oberfläche: verchromt
- Made In Germany**

HAZET No.	S mm	l mm	EAN-No. 4000896+	sfr
4760-3	9	142	127849	77,10

Glühkerzenstecker-Zange



- Zum Abziehen und Aufstecken von Glühkerzensteckern
 - Für die neue Generation von Diesel-Motoren z.B. MERCEDES-BENZ, VW, AUDI, SEAT, ŠKODA und BMW
 - Abgewinkelte Ausführung für den Einsatz auch bei schwer zugänglichen Glühkerzen-Steckern
 - Speziell auf die Stecker abgestimmtes Zangen-Profil
 - Aussparung verhindert Beschädigung des Kabels
 - Ergonomische 2-Komponenten-Griffhüllen
- Made In Germany**

HAZET No.	EAN-No. 4000896+	sfr
4760-5	089130	100,40

Glühkerzen-Auszieher Satz



355 x 235 x 65 mm

1/3

Glühkerzen-Auszieher Satz

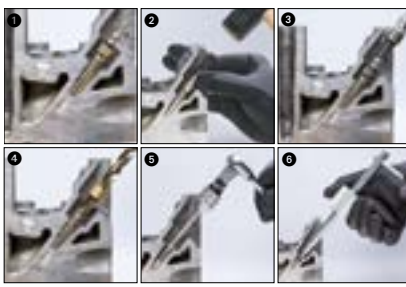

- Zum Ausschlagen von abgerissenen Glühkerzen $\leq 8-10$ mm
 - Mehrere Stunden Zeitersparnis durch Entfallen der Zylinderkopf-Demontage
 - Beschädigte Gewinde werden nachgeschritten bzw. erneuert/umgearbeitet (siehe dazu auch 4760-M8 bis -M10)
- 6teilig, in SmartCase (1/3) 165-L
In Safety-Insert-System,
2-Komponenten-Weichschaum-Einlage

HAZET No.	EAN-No. 4000896+	sfr
4760/6	191642	530,-

Glühkerzen-Reparatur Satz



185 x 153 x 52 mm

1/9

- Gewinde-Reparatur ohne Demontage des Zylinderkopfes
- In Verbindung mit Glühkerzen-Auszieher-Satz 4760/6

HAZET No.	EAN-No. 4000896+	sfr
4760-M 8 x 1/9	191536	454,-

- Ausgerissene Gewinde M8 x 1 werden auf M10 x 1 Gewinde umgearbeitet
 - 9teilig, Inhalt:
1 Spiralbohrer 6,8 mm mit Distanzhülse
1 Gewindebohrer M8 x 1
1 Gewindebohrer M10 x 1
1 Spiralbohrer 9 mm
5 Gewindeeinsätze M8 x 1
- 9teilig, in SmartCase (1/9) 165-S
In Safety-Insert-System,
2-Komponenten-Weichschaum-Einlage

HAZET No.	EAN-No. 4000896+	sfr
4760-M 9 x 1/9	191512	530,-

- Ausgerissene Gewinde M9 x 1 werden auf M11 x 1 Gewinde umgearbeitet
 - Inhalt:
1 Spiralbohrer 8 mm mit Distanzhülse
1 Gewindebohrer M9 x 1
1 Gewindebohrer M11 x 1
1 Spiralbohrer 10 mm
5 Gewindeeinsätze M9 x 1
- 9teilig, in SmartCase (1/9) 165-S
In Safety-Insert-System,
2-Komponenten-Weichschaum-Einlage

HAZET No.	EAN-No. 4000896+	sfr
4760-M 10 x 1/9	191529	549,-

- Ausgerissene Gewinde M10 x 1 werden auf M12 x 1 Gewinde umgearbeitet
 - 9 teilig, Inhalt:
1 Spiralbohrer 9 mm mit Distanzhülse
1 Gewindebohrer M10 x 1
1 Gewindebohrer M12 x 1
1 Spiralbohrer 11 mm
5 Gewindeeinsätze M10 x 1
- 9teilig, in SmartCase (1/9) 165-S
In Safety-Insert-System,
2-Komponenten-Weichschaum-Einlage

HAZET No.	EAN-No. 4000896+	sfr
4760/2	191680	454,-

Glühkerzen-Reparatur Satz

HAZET No.	EAN-No. 4000896+	sfr
4760-M 10 x 1.25/9	191635	549,-

- Ausgerissene Gewinde M10 x 1,25 werden auf M12 x 1,25 Gewinde umgearbeitet
 - 9 teilig, Inhalt:
1 Spiralbohrer 9 mm mit Distanzhülse
1 Gewindebohrer M10 x 1,25
1 Gewindebohrer M12 x 1,25
1 Spiralbohrer 11 mm
5 Gewindeeinsätze M10 x 1,25
- 9teilig, in SmartCase (1/9) 165-S
In Safety-Insert-System,
2-Komponenten-Weichschaum-Einlage

Glühkerzen-Dichtsitz-Reiniger



- Zum problemlosen Reinigen von Verkokungsrückständen im Dichtsitz der Glühkerze im Dieselmotor

Made In Germany

HAZET No.	EAN-No. 4000896+	sfr
4760-89	191673	62,70

- Für 8 und 9 mm Glühkerzen
 - Bohrer-Durchmesser: 3,9 mm
 - Außensechskant ≤ 8 mm
- 4760-89
- Für 10 mm Glühkerzen
 - Bohrer-Durchmesser: 4,9 mm
 - Außensechskant ≤ 10 mm
- 4760-10

HAZET No.	EAN-No. 4000896+	sfr
4760-10	191666	62,70

Glühspitzen-Auszieher Satz mit Hülse 5 mm



- Keine Demontage des Zylinderkopfes mehr notwendig

- Zum Ausziehen der Glühkerzen-Spitze für 10 mm Glühkerzen
 - In Verbindung mit Schlagauszieher M8 aus Satz HAZET 4760/6
 - Mehrere Stunden Zeitersparnis durch Entfallen der Zylinderkopf-Demontage
 - Inhalt:
1 Gegenhalter
1 Spannelement
- 2teilig

Made In Germany

HAZET No.	EAN-No. 4000896+	sfr
4760/2	191680	454,-



Zylinderkopf

Zylinderkopf-Schraubendreher-Steckschlüssel-Einsatz



Zur Betätigung der **Polydrive-Zylinderkopfschrauben** an VW-Motoren (VW, AUDI, SEAT, ŠKODA)

Antrieb 12,5 = 1/2"

Made In Germany

HAZET No.	l ₁ mm	l ₂ mm	EAN-No. 4000896+	sfr
2579-9	130	168	086931	37,40

Schraubendreher-Steckschlüssel-Einsatz



Für Verschraubung der **Zylinderkopf- und Gelenkwellenschrauben** Innenvielzahnsschrauben XZN

Antrieb 12,5 = 1/2"

Made In Germany

HAZET No.	d ₂ mm	l ₁ mm	l ₂ mm	M	EAN-No. 4000896+	sfr
2751	23	100	140	10	017508	49,-

TORX® Zylinderkopf-Werkzeug



Zur Betätigung von Zylinderkopfschrauben

TORX® Kraft-Steckschlüssel-Einsatz

Schlagschraubertauglich

Antrieb 20 = 3/4"

Verstärkte Ausführung

Oberfläche: phosphatiert

Made In Germany

HAZET No.	mm	l mm	EAN-No. 4000896+	sfr
2850-E 20	18,49	110	079681	61,20
2850-E 24	22,16	110	146758	61,50

An **MAN** Nutzfahrzeugen Modelle F 2000, F 90, F 8 und **MAN** Bussen mit D 25 und D 28 Motoren

An **MAN**-Nutzfahrzeugen mit Common-Rail-Motor (D20)

Ventile / Kolben

Druckluft-Adapter



Zum **Hochhalten der Ventile im eingebauten Zustand** beim Aus- und Einbau der Ventille des Zylinderkopfes

An allen **FORD** Motoren außer an CVH-Motoren und Mehrventiler-Motoren

Zündkerzen-Gewinde M 14 x 1,25

und M 18 x 1,5

Druckluft-Anschluß 13 mm 6kt.

Made In Germany

HAZET No.	l mm	EAN-No. 4000896+	sfr
3428	140	018819	54,20

Kolbenring-Spannband



Mit Spannschlüssel

Stufenlose Feststellung

Hochfester Federbandstahl

Made In Germany

HAZET No.	h mm	EAN-No. 4000896+	sfr
794-01	50	031597	33,80
794-1	80	031610	58,60
794-2	80	031641	68,50

Kolbenring-Spann-Zange



Zum Spannen von Kolbenringen an wasser- und luftgekühlten Motoren

Spannband (32 mm breit) ausklinkbar

Oberfläche: verchromt

Made In Germany

HAZET No.	mm	l mm	EAN-No. 4000896+	sfr
794 U-3	70-100	332	031672	187,80

Kolbenring-Zange



Zum Abnehmen und Auflegen von Kolbenringen

Oberfläche: glanzvernickelt

Made In Germany

HAZET No.	Ø mm	l mm	EAN-No. 4000896+	sfr
790-1	50-100	220	031412	57,30
790-1 a	65-110	240	031429	61,90



Mit Prismen-Halterung zum sicheren Fassen verschiedener Kolbenring-Typen

Oberfläche: vernickelt, Prismen-Halterung brüniert

Made In Germany

HAZET No.	Ø mm	l mm	EAN-No. 4000896+	sfr
790-3	60-120	220	031450	80,60

Ventil-Einschleifer



Mit Saugnapf

Made In Germany

HAZET No.	Ø mm	EAN-No. 4000896+	sfr
795-1	20	031771	11,-
795-2	25	031788	11,-
795-3	30	031795	11,10
795-4	37	031801	12,10

Ventilfeder-Spannapparate



Mit je 1 Paar geraden und gebogenen Backen, 792-1 mit geraden Backen sb 75-225 mit gebogenen Backen sb 45-195

Oberfläche: glanzvernickelt

Made In Germany

HAZET No.	l mm	EAN-No. 4000896+	sfr
792-1	290	031481	144,40

Ventilschaftdichtring-Zange



- Zum Abziehen von Ventilschaftdichtungen an **2-Ventiler-Motoren**
- An **FORD, OPEL, NISSAN** usw.
- Querverzahnt
- Gehärtete Backen
- Oberfläche: vernickelt, Backen brüniert
- **Made In Germany**

HAZET No.	l mm	EAN-No. 4000896+	sfr
791-5	250	031467	98,30



- Zum einwandfreien Abziehen von tiefliegenden Ventilschaftdichtungen durch besonders lange Backen
- Für **Mehrventiler-Motoren** z.B. an **AUDI, FORD, OPEL**
- Backen tauchbeschichtet
- Mit gehärteten Backen, querverzahnt
- Gerade
- Oberfläche: vernickelt
- **Made In Germany**

HAZET No.	l mm	EAN-No. 4000896+	sfr
791-8	270	061068	136,80



- Zum **Abziehen von Ventilschaftdichtungen** speziell an **BMW-Mehrventiler-Motoren, OPEL, FORD, SEAT, ŠKODA** und **VW/AUDI**
- Gehärtete Backen, längsverzahnt
- Funktionsbereich tauchbeschichtet zur Vermeidung von Beschädigungen der Ventilsteuerung
- **Made In Germany**

HAZET No.	l mm	EAN-No. 4000896+	sfr
2991	250	018352	129,30

Kraftstoff-Anlage / Einspritztechnik

Turbolader-Schlüssel



- **Betätigung der Turbolader-Befestigungsmuttern an MAN-Nfz**
- Speziell auf die beengten Platzverhältnisse abgestimmter gebogener Ringschlüssel
- Ergonomischer 2-Komponenten-Griff
- **Made In Germany**

HAZET No.	S mm	l mm	EAN-No. 4000896+	sfr
2849-15	15	266	159284	114,20

Kugelkopf-Schraubendreher-Steckschlüssel-Einsatz



- Für KlopfSENSOR V6 Motor
- Antrieb 12,5 = 1/2"
- Für **Innensechskant-Schrauben**
- Klinge Spezialstahl
- **Made In Germany**

HAZET No.	S mm	l ₁ mm	l ₂ mm	d mm	EAN-No. 4000896+	sfr
2527-8	8	200	238	23	016310	43,30

Einspritzleitungs-Schlüssel



- Offener Doppel-6kt.-Steckschlüssel-Einsatz für Einspritzleitungen
- Oberfläche: verchromt
- **Made In Germany**

HAZET No.	S mm	l mm	EAN-No. 4000896+	sfr
4550	17	115	021680	97,-

- Antrieb 10 = 3/8"
- Für **BMW-Diesel- und OPEL 2,5 TD-Motoren**
- Für Einspritzleitungen an **MERCEDES-BENZ** 100, 130, 314, 360, 360h, 352A, 346/355, 401, 402, 403, 407h, 615, 616, 617
- **Lange Ausführung**
- Antrieb 12,5 = 1/2"
- Für Einspritzleitungen an **MERCEDES-BENZ** M 352, A, 346/355, A, 401, 402/422, LA, 403, 407h, sowie für Führungsrohr Ölmeßstab M 314
- **Lange Ausführung**
- Antrieb 12,5 = 1/2"

HAZET No.	S mm	l mm	EAN-No. 4000896+	sfr
4550-1	17	120	021697	97,-
4550-2	19	119	021734	100,-



- Offener Doppel-6kt.-Steckschlüssel-Einsatz für Einspritzleitungen
- Oberfläche: verchromt
- **Made In Germany**

HAZET No.	S mm	l mm	EAN-No. 4000896+	sfr
4550-3	17	83	104307	97,60
4550-4	19	83	104291	99,50

- Zur Betätigung der Einspritzleitungsverschraubungen an **MAN-Nfz** mit D 20 Motoren – Common Rail Einspritzsysteme
- **Kurze Ausführung**
- Antrieb 10 = 3/8"
- Zur Betätigung der Einspritzleitungsverschraubungen an **MAN-Nfz** mit D 20 Motoren – Common Rail Einspritzsysteme
- **Kurze Ausführung**
- Antrieb 10 = 3/8"

Einspritzdüsen-Werkzeug



- 6kt.-Steckschlüssel-Einsatz für **Einspritzdüsen** an **MERCEDES-BENZ**-Diesel-Motoren **MERCEDES-BENZ**-Typen 202 (C-Klasse) und 210 (E-Klasse) mit 604, 605 und 606 Motor
- Mit seitlichem Fenster
- Antrieb 12,5 = 1/2"
- Oberfläche: verchromt
- **Made In Germany**

HAZET No.	S mm	l mm	EAN-No. 4000896+	sfr
4550-22	22	110	021741	91,80



- Doppel-6kt.-Steckschlüssel-Einsatz für **Einspritzdüsen** an Diesel-Motoren **VW, AUDI, MERCEDES-BENZ, OPEL, FORD, PEUGEOT, Volvo, TOYOTA, MAZDA, NISSAN, MITSUBISHI, DAIHATSU**
- Besonders hinterdreht zur Aufnahme der Rücklaufanschlüsse
- Antrieb 12,5 = 1/2"
- Oberfläche: verchromt
- **Made In Germany**

HAZET No.	S mm	l mm	EAN-No. 4000896+	sfr
4555 N	27	85	021840	65,90



- Doppel-6kt.-Steckschlüssel-Einsatz für **Einspritzdüsen** an **BMW-Diesel** M21 = E30 = 324TD E28 = 524TD E34 = 524TD M51 = E36 = 325TD E34 = 525TDS, **FORD-Diesel LINCOLN Continental (USA), LINCOLN Mark VII, VIILSC**
- Antrieb 12,5 = 1/2"
- Oberfläche: verchromt
- **Made In Germany**

HAZET No.	S mm	l mm	EAN-No. 4000896+	sfr
4555-1	27	85	021802	87,60



- Doppel-6kt.-Steckschlüssel-Einsatz für **Einspritzdüsen** am **VW-Polo 1,3 I Diesel-Motor NISSAN Terrano TD 25, 27**
- Mit Innenbohrung 22 mm Ø
- 12,5 = 1/2"
- Oberfläche: verchromt
- **Made In Germany**

HAZET No.	S mm	l mm	EAN-No. 4000896+	sfr
4555-3	22	82	021833	50,60



Druckventilhalter-Werkzeug



- Vielzahn-Steckschlüssel-Einsatz zum Aus- und Einbau des **Druckventil-Halters** an der MRSF-ERE Einspritzpumpe **MERCEDES-BENZ**-Diesel-Pkw, 601, 602, 603, 605, 606, 615, 616, 617
- Mit 33 Zähnen
- □ Antrieb 12,5 = 1/2"
- Oberfläche: verchromt

Made In Germany

HAZET No.	S mm	l mm	EAN-No. 4000896+	sfr
4556	17,9 x 20	55,5	021864	70,90

Druckmutter-Zapfenschlüssel



- Zum Betätigen der **Druckmutter am Düsenhalter**

Made In Germany

HAZET No.	l mm	EAN-No. 4000896+	sfr
4558	72	021888	70,-

- Für **MAN- und MERCEDES-BENZ**-Nfz M 401/421, M 402/422, LA, A, M 403/423, M 470h
- □ Antrieb 12,5 = 1/2"

- Für Nutzfahrzeuge mit EDC-Motoren: **MERCEDES-BENZ und MAN**
- Durchgängig gebohrt zur Aufnahme eines Anschlußkabels
- 32 mm Außensechskant-Antrieb
- Chrom-Vanadium
- Oberfläche verchromt

4558-1	120	050529	102,40
--------	-----	--------	--------

- Für z.B. **MERCEDES-BENZ und MAN**-Nutzfahrzeuge
- Mit Gegenhalter zur Fixierung zwischen Druckmutter und Düsenstock – verhindert Abrutschen
- 32 mm Außensechskant-Antrieb
- Spezialstahl
- Oberfläche phosphatiert

4558-2	69	057344	97,50
--------	----	--------	-------

Einspritzleitungs-Schlüssel



- Zum Aus- und Einbau der **Einspritzleitungen** z.B. an **VW, AUDI** Diesel-Motoren: 1,6 l 4-Zyl., 2,0 l 5-Zyl., 2,4 l 6-Zyl.

• Oberfläche: verchromt

Made In Germany

HAZET No.	S mm	l mm	EAN-No. 4000896+	sfr
4560	17 x 17	221	021918	60,40

Einspritzpumpen-Werkzeug



- Einseitiger Ringschlüssel für **Befestigungsschrauben an der Einspritzpumpe**, beim Wechsel des Zahnriemens bzw. beim Einstellen des Einspritzbeginns
- Anwendung an 1,6 l 4 Zyl.-Diesel **AUDI, VW** Golf, Jetta, Caddy, Passat, **CITROËN**
- Oberfläche: verchromt

Made In Germany

HAZET No.	S mm	l mm	EAN-No. 4000896+	sfr
4561	13	165	021925	30,60

Einring-Schlüssel



- **Einseitiger Ringschlüssel zur Betätigung der Turbolader-Verschraubung**
- Problem: Sehr spezielle Verschraubung, die sich mit handelsüblichen -normalen- Werkzeugen nicht erreichen lässt. **Lösung:** Betätigung speziell der unteren Verschraubung vom Partikelfilter an Turbolader ist jetzt mit diesem besonders gebogenen Ringschlüssel möglich

- Für: **AUDI** A4 (B5-B6-B7) Bj. 1997–2008, A6 (C5-C6) Bj. 1997–2011 **VW** Passat (3B/3BG) Bj. 1996-2005 mit 1,9 l und 2,0 l Pumpe Düse Motor und Rußpartikelfilter
- Auch zum Gegenhalten der Verschraubungen am Hosenrohr **VW/AUDI** s 12 mm
- Oberfläche: verchromt

Made In Germany

HAZET No.	S mm	l mm	EAN-No. 4000896+	sfr
4561-12	12	165	190485	34,40

Benzinleitungs-Zange



- Zur Betätigung der **Schnellverschlüsse mit leichtem Druck an der Kraftstoffleitung sowie Tankbelüftung** an **FIAT/ALFA/LANCIA** Fahrzeugen mit 1,3 l – 1,9 l – 2,4 l Diesel, **CHRYSLER, RENAULT** (Diesel): Vectra C/Signum 1,9 l Diesel, Astra H 1,3 l und 1,9 l, Corsa C/Combo/Meriva 1,3 l **OPEL** (Benzin): Corsa C, Astra G, Vectra C

Made In Germany

HAZET No.	S mm	l mm	EAN-No. 4000896+	sfr
4590-1	155	058624	81,80	

Abklemm-Zange



- Zum **Abklemmen von flexiblen Leitungen**
- Sichere Arretierung durch Klemmring
- Hochwertiger Kunststoff

HAZET No.	l mm	EAN-No. 4000896+	sfr
4590-1	150	021932	33,40
4590-2	180	021949	49,20
4590-3	253	055753	57,-

Abklemm-Zangen-Satz

- DIN 5254

HAZET No.	EAN-No. 4000896+	sfr
4590-1 2 3	058266	104,40



- Zum beschädigungsfreien Abklemmen von Heizungs-, Benzin-, Industrie-, Kühlmittelschläuchen etc.
- Automatische Arretierung ermöglicht einfachste Ver- und Entriegelung des Klemmsystems
- 4590 N-1 für Schläuche von 3 mm (1/8") bis 19 mm (3/4")
- 4590 N-2 für Schläuche von 19 mm (3/4") bis 57 mm (2 1/4")
- Leichte, ergonomisch geformte Zangen
- Speziell geformte Anlageflächen erlauben beschädigungsfreies Abklemmen
- Parallele Backen greifen den Schlauch optimal
- Hellblaue Signalfarbe erleichtert Auffinden in dunklen Umgebungen und schützt so vor Verlust oder Beschädigung durch Vergessen

2teilig

HAZET No.	EAN-No. 4000896+	sfr
4590 N/2	191048	67,50

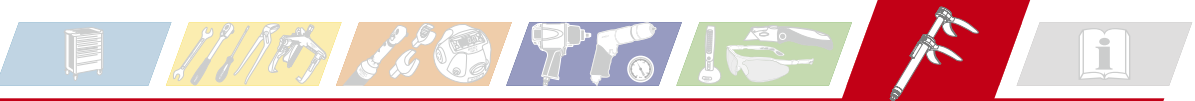

Motor

Saugrohr-Schraubendreher-Steckschlüssel-Einsatz



- Für Innensechskant-Schrauben
- □ Antrieb 12,5 = 1/2"

Made In Germany

HAZET No.	s mm	d mm	l ₁ mm	l ₂ mm	EAN-No. 4000896+	sfr
2584-1	6	23	210	248	017058	39,50

Injektor-Abzieher



CLIP WWW



- Zur Demontage von fest sitzenden Common-Rail-Injektoren ohne Demontage des Zylinderkopfes

Made In Germany

HAZET No.	l mm	EAN-No. 4000896+	sfr
4797-1	2		
4797-2	460	121205	365,-
4797-1	460	121175	187,80
4797-2	130	121182	177,40
4797-3	50	121199	49,30
4797-5	174	176137	284,-

- Für z.B. MERCEDES-BENZ CDI-Motoren 611, 612, 613 etc.
- Speziell abgestimmt auf die beengten Platzverhältnisse bedingt durch die Zylinderkopf-Haube

2teilig

Inhalt:
4797-1 2

4797/2	460	121205	365,-
--------	-----	--------	-------

Schlag-Ausziehgerät

- M 16 x 1,5

4797-1	460	121175	187,80
--------	-----	--------	--------

Injektor-Klaue

- M 16 x 1,5

4797-2	130	121182	177,40
--------	-----	--------	--------

- Außen-Adapter mit Innengewinde M16 x 1,5 auf M27 x 1
- Zum Ausbau von Bosch-Injektoren mit Außengewinde M27 x 1
- In Verbindung mit Schlag-Ausziehgerät 4797-1

Funktionsweise:

Der Außen-Adapter kommt zum Einsatz, wenn bauartbedingt oder aus Platzgründen die Injektor-Klaue nicht eingesetzt werden kann. Hinweis: nach Ausbau des Injektors mit Außen-Adapter, Injektor erneuern

4797-3	50	121199	49,30
--------	----	--------	-------

Zum einfachen Ausziehen von Injektoren in Verbindung mit Schlagausziehgerät z.B. HAZET 4855-9 an MAN Motoren D08, D20, D26 und D28

- Speziell abgestimmt auf sehr beengte Platzverhältnisse im Zylinderkopf
- Beschädigungsfreies Greifen des Injektors im oberen Teil durch die Klaue, anschließender Ausbau mit Hilfe des Schlag-Ausziehgerätes
- Injektorklaue mit Innengewinde M10 x 1,5 mm zur Aufnahme des Schlag-Ausziehgerätes

4797-5	174	176137	284,-
--------	-----	--------	-------

Gewinde-Reparatur Satz für Injektor-Befestigungsschraube



185 x 153 x 52 mm

1/9

- Für MERCEDES-BENZ CDI Motoren um die abgebrochene Dehnschraube M6 x 1 aus dem Zylinderkopf ohne Ausbau des Ventildeckels auszubohren
- Enorme Kosten- und Zeitersparnis, da die Erneuerung des Zylinderkopfes und die Demontage von Injektoren und Ventildeckel entfällt
- Beschädigtes Gewinde wird auf M8 x 1 aufgearbeitet

Inhalt:

- 1 Spiralbohrer 6 mm mit Distanzhülse
- 1 Gewindebohrer M8 x 1
- 1 Bohrhülse
- 1 Stufenbohrer 7 auf 8 mm mit Distanzhülse
- 1 Eindrehkauf
- 5 Gewindeeinsätze M6 x 1

10teilig, in SmartCase (1/9) 165-S

In Safety-Insert-System, 2-Komponenten-Weichschaum-Einlage

HAZET No.	EAN-No. 4000896+	sfr
4797/10	191505	511,-

Kühlsystem/ Schlauchverbindung

Schlauchklemmen-Zange



- Für einfache Schlauchklemmen z.B. an Waschmaschinen

- Drehbare Backen
- Oberfläche: verchromt

Made In Germany

HAZET No.	l mm	sb mm	EAN-No. 4000896+	sfr
798	206	40	031832	62,60



- Für einfache Schlauchklemmen

- Mit Feststellvorrichtung
- Drehbare Backen
- Oberfläche: verchromt

Schlauchklemmen-Zange

Made In Germany

HAZET No.	l mm	sb mm	EAN-No. 4000896+	sfr
798-1	285	45	031900	118,70

Clie-Schlauchschellen-Zange



- Für wieder verwendbare CLIC-Typ-Schlauchschellen an Kraftstoffleitungen z.B. an VW, AUDI, OPEL, PEUGEOT und ALFA
- Lösen und Schließen durch 180° Wenden der Zange
- Mit feststehenden Backen, 90° abgewinkelt

Made In Germany

HAZET No.	l mm	sb mm	EAN-No. 4000896+	sfr
798-2	175	20	051397	88,30

Schlauchklemmen-Zange



- Für selbstspannende Federbandschellen
- AUDI, VW, OPEL, PEUGEOT, SMART und MERCEDES-BENZ
- Lösen und Schließen durch 180°-Wenden der Zange
- Zur Betätigung von wieder verwendbaren Clie-Typ-Schlauchschellen

- Drehbare Backen – Einsatz auch bei beengten Platzverhältnissen
- Oberfläche: vernickelt

Made In Germany

HAZET No.	l mm	sb mm	EAN-No. 4000896+	sfr
798-3	206	35	102433	86,90



- Für Federbandschellen
- Drehbare Backen

Made In Germany

HAZET No.	l mm	sb mm	EAN-No. 4000896+	sfr
798-4	205	35	031948	87,60



Spezialwerkzeuge – Motor – Kühlsystem/ Schlauchverbindung

Schlauchklemmen-Zange

(E)



- Für Federbandschellen z.B. an **VW, AUDI und OPEL**

- Drehbare Backen

🇩🇪 **Made In Germany**

HAZET No.	l mm	sb mm	EAN-No. 4000896+	sfr
798-5	210	6-40	031955	*69,10



(E) **CLIP**
www

- Für Federbandschellen 12 und 15 mm Breite, 13 - 22 mm Ø

- Drehbare Sicherheits-Backen

🇩🇪 **Made In Germany**

HAZET No.	l mm	EAN-No. 4000896+	sfr
798-6	235	031962	143,50



(E)

- Für selbstspannende Federbandschellen 12 und 15 mm Breite

- Kraftschonendes Arbeiten auch an großen Federbandschellen durch selbsteinstellendes Gewerbe

- Feststellvorrichtung

- Drehbare Sicherheits-Backen

- Kunststoffummantelte Griffe

🇩🇪 **Made In Germany**

HAZET No.	l mm	sb mm	EAN-No. 4000896+	sfr
798-8	290	45	076697	168,80



(E) **CLIP**
www

- Insbesondere für 12 und 15 mm breite Federbandschellen
- Drehbare Backen
- 110° abgewinkelt, deshalb auch bei beengten Platzverhältnissen einsetzbar
- Mit Feststellvorrichtung

🇩🇪 **Made In Germany**

HAZET No.	l mm	sb mm	EAN-No. 4000896+	sfr
798-9	250	60	072163	122,50

Schlauchklemmen-Zange

(E)



- Für Federbandschellen

- Maulöffnung einstellbar

- Feststehende Backen

- Mit Feststellvorrichtung

- Speziell für **VW, AUDI**

🇩🇪 **Made In Germany**

HAZET No.	l mm	sb mm	EAN-No. 4000896+	sfr
798-10	320	90	031917	227,10



(E)

- Für Federbandschellen

- Insbesondere für 12 mm und 15 mm breite Federbandschellen z.B. bei **OPEL, VW, FORD, RENAULT, FIAT, PEUGEOT, CITROËN, PORSCHE, ALFA-ROMEO, MERCEDES-BENZ, SMART**

- Mit Feststellvorrichtung

- Maulöffnung einstellbar

- Kunststoffummantelte Griffe

🇩🇪 **Made In Germany**

HAZET No.	l mm	sb mm	EAN-No. 4000896+	sfr
798-12	320	80	031931	249,30

Schlauchklemmen-Zange



- Mit drehbaren Backen

- Einsatz auch bei beengten Platzverhältnissen, wo gradliniges Erreichen der Schelle nicht möglich ist

- Zur **Betätigung der Federbandschellen, deren drei Enden direkt auf dem Schlauch liegen**, z.B. an Tankbelüftungs- und Benzinschläuchen an **VW, AUDI, SEAT** und **ŠKODA**

🇩🇪 **Made In Germany**

HAZET No.	l mm	sb mm	EAN-No. 4000896+	sfr
798-13	192	27	155248	106,60



- Zur **Betätigung von Federbandschellen, deren drei Enden direkt auf dem Schlauch liegen** z.B. an Benzinschläuchen und Tankbelüftungsschläuchen an **VW, AUDI, SEAT, ŠKODA**

- Oberfläche: vernickelt

🇩🇪 **Made In Germany**

HAZET No.	l mm	sb mm	EAN-No. 4000896+	sfr
798-14	177	8-20	109128	85,10



Partner der Industrie!



Motor

Schlauchklemmen-Zange



- Zur **Betätigung von selbstspannenden Federband- und Raumsparzellen** sb 7–60 mm Ø
- Durch **Bowdenzug** (610 mm) auch unter sehr beengten Platzverhältnissen einsetzbar, die den direkten Einsatz einer Zange nicht erlauben
- Mit **Vielfacharretierung**
- Neu entwickelte Schiebeführung mit integrierter Spannfeder und verstellbarer Wendepatte
- Im Bereich von Kühl- und Heizungssystemen
- Kunststoffummantelte Griffe für höheren Greifkomfort

Made In Germany

HAZET No.	l mm	sb mm	EAN-No. 4000896+	sfr
798-15 A	875	7–60	097258	245,-

Bowdenzug für 798-15 A
komplett: Bowdenzugseil, Ummantlung, 2 Madenschrauben, Feder

798-0151 A	-	-	097753	64,30
Bowdenzugseil für 798-15 A und B	-	-	-	-
798-0152 A	-	-	097760	23,30
Schiebeführung für 798-15 A und B	-	-	097784	33,70



- **Neue Ausführung mit kunststoffummanteltem, semiflexiblem Bowdenzug**
- Bowdenzug ermöglicht Arbeiten ohne Führungshand
- Zur **Betätigung der selbstspannenden Federband- und Raumsparzellen im Bereich des Kühl- und Heizungs-Systems**
- Schiebeführung mit integrierter Spannfeder und verstellbarer Wendepatte
- Automatische Vielfacharretierung
- Besonders geeignet bei sehr beengten Platzverhältnissen, wo der direkte Einsatz einer Zange nicht möglich ist

Schlauchklemmen-Zange

- Kunststoffummantelte Griffe für höheren Greifkomfort
- Made In Germany**

HAZET No.	l mm	sb mm	EAN-No. 4000896+	sfr
798-15 B	875	7–60	117727	278,-
Flexschlauch für 798-15 B	-	-	142439	78,50
Bowdenzugseil für 798-15 A und B	-	-	097760	23,30
Schiebeführung für 798-15 A und B	-	-	097784	33,70



- **Mit verstärktem Bowdenzug und Schiebeführung**
 - Für **Spezielschelle mit parallel liegendem Schellenende** z.B. am Ladeluftkühlerstutzen beim VW Passat oder T5
 - Bowdenzug auch unter beengten Platzverhältnissen einsetzbar
 - Kunststoffummantelte Griffe für höheren Greifkomfort mit Vielfacharretierung und Einhandbedienung
 - Lösen der Feststellvorrichtung über Druckhebel im Griffbereich
- Made In Germany**

HAZET No.	l mm	sb mm	EAN-No. 4000896+	sfr
798-16	875	3–50	149032	*254,10
Bowdenzugseil für 798-16	-	-	149056	16,40
Schiebeführung für 798-16	-	-	149063	79,70



- Für selbstspannende **Raumsparzellen** mit drehbaren Backen
 - Zur **Betätigung von Raumsparzellen** an Kühler- und Kraftstoffschläuchen im gesamten Fahrzeugbereich, insbesondere bei **VW, AUDI, SEAT, ŠKODA**
- Made In Germany**

HAZET No.	l mm	sb mm	EAN-No. 4000896+	sfr
798-17	210	40	186068	*74,20

Kühler-Vakuum-Befüllgerät



- **Einsetzbar in Verbindung mit Einzel- oder Universal-Adaptern aus HAZET-Kühlsystemtester-Programm 4800 sowie Konus-Set 4801-2/3**
 - Vakuum-Dichtigkeitsprüfung des Kühlsystems vor der Befüllung
 - Blasenfreie Befüllung
 - Schnellkupplungssystem
 - Nachträgliche Entlüftung entfällt
 - Einsatz bei fast allen Fahrzeugtypen möglich
 - Inkl. Anwendungshinweis
- Made In Germany**

HAZET No.	EAN-No. 4000896+	sfr
4801-1	148806	361,-

Kühler-Ausgleichsbehälter Konus-Satz



- **Universal-Satz zum Aufsetzen auf den Kühler-/Ausgleichsbehälter**
 - Einsetzbar in Verbindung mit dem Kühler-Vakuum-Befüllgerät HAZET 4801-1
 - Erzeugter Unterdruck hält passenden Gummi-Konus in der Kühler- bzw. Ausgleichsbehälteröffnung
- 3teiliger Satz, Inhalt:**
3 Gummi Konen mit Funktions-Ø 17–31/24–39/34–50 mm
- Made In Germany**

HAZET No.	EAN-No. 4000896+	sfr
4801-2/3	152407	161,-



Diagnose



Produkt-Anwendungen
Zuordnung Kühleradapter
www.hazet.de
Der Anwendungsberater
Zuordnung Kühleradapter 4800

Kühlsystem-Tester



- Zum Prüfen von Kühlsystemen
Durch Druckaufbau mit der Kühlerpumpe HAZET 4800-1 lassen sich Kühlsysteme der unterschiedlichsten Fahrzeugtypen prüfen

Table with columns: HAZET No., EAN-No., sfr

- Anwendung an AUDI A2, A3, A4, A5, A6, A7 A8, TT, VW Passat, Golf 4, 5, Lupo (ab Bj. 1998), Vento, Jetta, EOS, Bora, T5, CITROËN C2, C3, C4, C5, C6, C8, Jumper, Jumpy, FIAT Tipo, Tempra, MERCEDES-BENZ Typ 202/203 (C-Klasse), 124/210 (E-Klasse), 129/220 (S-Klasse), 251 (R-Klasse), 164 (M-Klasse), NISSAN Micra, OPEL Vectra C, Astra H, Zafira A, Meriva, Signum, Corsa, PEUGEOT, RENAULT Safrane, Mégane, Laguna, Twingo, Trafic, Master, SEAT Arosa, Córdoba, Ibiza, Toledo, León, SKODA Octavia, Fabia, Roomster

Table with columns: HAZET No., EAN-No., sfr. Includes items 4800-1, 4800-2, 4800-4 A, 6 A, 12 A, 15, 17, 4800/7, 4800/9 KL



Kühlsystem-Tester

- Zum Prüfen von Kühlsystemen
Durch Druckaufbau mit der Kühlerpumpe HAZET 4800-1 lassen sich Kühlsysteme der unterschiedlichsten Fahrzeugtypen prüfen

Table with columns: HAZET No., EAN-No., sfr. Includes items 4800-1, 4800-2, 4800-3, 4800/12

Kühlerpumpe



- Einzelteile
Made In Germany

Table with columns: HAZET No., EAN-No., sfr. Lists various cooling pump parts and their prices.

Kühlerpumpe

Table with columns: HAZET No., EAN-No., sfr. Lists cooling pump parts for various car models like VW, Audi, Porsche, etc.

Kühleradapter



- Optionen zur Sortimentserweiterung
Exakt abgestimmte Gewinde auf die Ausgleichbehälteröffnung
Mit Kupplungsstück zum Anschluss an die Schnellkupplung der Kühlerpumpe 4800-1

Table with columns: HAZET No., EAN-No., sfr. Lists cooling adapter parts and their prices.

Motor

Kühleradapter

HAZET No.	EAN-No. 4000896+	sfr
• VW-Sharan, FORD -Galaxy, SEAT Alhambra 4800-13 A	161904	119,30
• MERCEDES-BENZ Typ 168, 169 (A-Klasse), 245 (B-Klasse), CDI, 220, 129 4800-14	079018	165,30
• MERCEDES-BENZ Typ 202/203 (C-Klasse) 124/210/211 (E-Klasse) und 129/220 (S-Klasse), 164 (M-Klasse), 251 (R-Klasse) 4800-15	079025	201,40
• MERCEDES-BENZ SLK, CLK, Sprinter ab Bj. 1999 Typ 170, 208, 611, MINI ab 2001 4800-16	098507	162,80
• OPEL Vectra C, Astra H, Meriva, Signum, Corsa, Insignia 4800-17	109661	132,-
• MERCEDES-BENZ Sprinter ab 2006, Viano ab 2003 4800-18	128815	183,40
• VW Crafter 4800-19	128822	209,50
• IVECO Euro-Star, Euro-Tech, Euro-Truck, MAN F90, F2000, MERCEDES-BENZ Nfz Actros, Atego 1217 bis Bj. 1999, Eco 8401, SK1728 4800-20	144242	153,50
• MAZDA 3, Volvo C30, S40 ab Bj. 2004, V50, FORD Focus ab Bj. 2008, Fiesta ab Bj. 2008, C-Max, Galaxy ab Bj. 2006, Kuga und S-Max 4800-21 A	162185	167,60
• CITROËN C1, DAIHATSU Cuore L201, L501, Move L601, MAZDA 121, Demino, MITSUBISHI Grandis ab Bj. 2004, L400, Pajero Pinin/Sport, Space-Gear, -Runner, -Wagon, PEUGEOT 107 ab Bj. 2006, ROVER 600, SUBARU B9 Tribeca, Justy, SUZUKI Alto, TOYOTA Aygo ab Bj. 2006, Celica, Corolla, Rav 4, Starlet, Yaris 4800-22	144266	155,20
• DAIHATSU Standard, HONDA Accord, Civic, Legend, HYUNDAI , ISUZU , KIA , MAZDA 323, 626 bis 2002, 6, MX5, Premacy ab 2000, RX8, MITSUBISHI Carisma, Eclipse, Galant, Lancer, Outlander, Pajero, Sigma, Spacewagon D ab 2003, NISSAN 350Z, Almera, Maxima, Micra bis 2004, Terrano 2, X-Trail, TOYOTA Avensis, Carina E, SUZUKI Baleno, Wagon-R, SUBARU Forester, Impreza, Legacy, Outback, OPEL Agila 1,0 und 1,2 l und SMART Forfour 4800-23	144273	166,40

Universal-Adapter



Made In Germany

HAZET No.	EAN-No. 4000896+	sfr
• Für Kühleröffnungen \varnothing 20–41 mm • 3stufige Grobeinstellung plus Feineinstellung 4800-30	078202	334,-
• Speziell für japanische Fahrzeuge \varnothing 18–24 mm • Mit Spannkammern-Befestigung 4800-31	078196	221,30

Druckverlust-Tester



- Zur Diagnose von Motordefekten z.B. an Ein- und Auslassventilen, Kolben/Kolbenringen und Zylinderkopf/Zylinderkopfdichtung
- Einfache Anwendung, sofortiges Prüfergebnis

Made In Germany

HAZET No.	EAN-No. 4000896+	sfr
4795-1	083770	494,-
• Adapter für Motorräder • Gewinde M12 x 1,25 (Außengewinde) 4795-11	083787	51,30
• Adapter für Motorräder und Diesel-Motoren • Gewinde M10 x 1 (Außengewinde) 4795-12	083794	60,60
• Adapter für Diesel-Motoren • Gewinde M24 x 2 (Außengewinde) 4795-13	083800	79,80
• Adapter für VW-Diesel-Motoren inklusive 4795-11 • Zapfen \varnothing 7 mm 4795-14	083817	145,80
• Adapter für Mehrventiler-Motoren M 14 x 1,25 • Länge 165 mm 4795-15	104345	57,50

Optischer Prüfer



- (Refraktometer) – Auch für G12++, G13, AdBlue
 - Optischer Prüfer (Refraktometer) mit integrierter Beleuchtung (LED) in der Klappe
 - Messung des Frostschutzgehaltes im Kühlwasser (geeignet auch für Kühlflüssigkeiten G12++ sowie G13)
 - Überprüfung der Qualität des Betriebsmittel AdBlue
 - Prüfung der Batteriesäuredichte (Ladezustand der Batterie)
 - Inkl. Entnahme-Pipette und Betriebsanleitung
- Skalenbeschreibung:
A – Ladezustand
B – AdBlue-Gehalt
C – Frostschutzgehalt
D – Scheibenwasser-Frostschutzgehalt
5 – Hell-/ Dunkellinie zum Ablesen der Skala

Made In Germany

HAZET No.	EAN-No. 4000896+	sfr
4810 C	186402	266,-

Zylinderkopf-Lecktester



- Für Kühleradapter HAZET 4800
- Zum Erkennen von Zylinderkopfschäden
- Zum sicheren Erkennen von Undichtigkeiten zwischen Verbrennungsraum und Kühlsystem bei wassergekühlten Verbrennungsmotoren **Gas, Diesel, Benzin**
- Inkl. Reaktionsflüssigkeit

Made In Germany

HAZET No.	EAN-No. 4000896+	sfr
4800-41	058891	313,-
• Reaktionsflüssigkeit (250 ml) 4800-041	108985	102,80

Zylinderkopf-Dichtigkeits-Prüfgerät



- Zum Erkennen von Zylinderkopfdichtungsschäden, Undichtigkeiten zwischen Verbrennungsraum und Kühlsystem
- Für wassergekühlte Verbrennungsmotoren (Gas, Diesel und Benzin)

Made In Germany

HAZET No.	EAN-No. 4000896+	sfr
3teilig , in Metall-Kasten (HAZET-blau) Inhalt: 4793-1 2 3 4793/3	076192	388,-
• Tester 4793-1	076185	263,60
• Reaktionsflüssigkeit (250 ml) 4793-2	076208	37,90
• Spüflüssigkeit (250 ml) 4793-3	076215	24,80



Abgasanlage / Lambdasonde

Abgasanlagen-Werkzeug



- Hakenschlüssel zur **Montage und Demontage der Haltegummis an Abgasanlagen** z.B. für **FORD**-Fiesta, Orion, Escort, **BMW** usw.
- Krallen 40 mm, 9° abgewinkelt
- Mit T-Griff aus Kunststoff
- Oberfläche: verchromt

HAZET No.	l mm	EAN-No. 4000896+	sfr
4684-1	209	022199	29,80



- Hakenschlüssel zur **Montage und Demontage der Haltegummis an Abgasanlagen** z.B. für **VW, AUDI, MERCEDES-BENZ, OPEL**, japanische Fahrzeuge usw.
- Krallen 17 mm, halbrund, 20° gebogen
- Mit T-Griff
- Oberfläche: verchromt

HAZET No.	l mm	EAN-No. 4000896+	sfr
4684-2	209	022205	29,80

Auspuffrohr-Schneider



- Ketten-Rohrabschneider zum **Trennen von Auspuffrohren** insbesondere aus **V2A-Stahl** bis 2,5 mm Wandstärke und 80 mm Ø geeignet
- Größere Schneiddurchmesser werden durch Verlängern mit der Kette 4682-01 erreicht
- Geringer Kraftaufwand, da – durch **Griptechnik** fixiert – ein leichtes Nachstellen mit der großen Flügelschraube während des Schneidens möglich ist
- Oberfläche: vernickelt

Auspuffrohr-Schneider



HAZET No.	l mm	EAN-No. 4000896+	sfr
4682	255	022168	256,-

Ersatzteilsatz (9teilig) zur Reparatur der Schneidkette 4682-01

4682-01/9	-	057214	24,30
-----------	---	--------	-------



- Bis 6 mm Wandstärke und 113 mm Ø geeignet
- Ketten-Rohrabschneider zum **Trennen von Rohren** aus verzinktem oder rostfreiem (V2A) Stahl, Kupfer, PVC und Aluminium bis 6 mm Wandstärke
- 15 Schneidradchen aus legiertem Stahl
- Rohrdurchmesser 21 bis 113 mm
- Einfaches Nachstellen mit der Flügelschraube während des Schneidens
- Oberfläche: vernickelt

HAZET No.	l mm	EAN-No. 4000896+	sfr
4682-1	315	149384	360,-

Ersatzkette für 4682-1

4682-03	-	149421	191,60
---------	---	--------	--------

Lambda-Sonden-Einsatz



- Für **Lambda-Sonde an NISSAN, FORD, VOLKSWAGEN, SEAT, ŠKODA** etc.
- Optimaler Kraftschluß auf dem 6kt.-Profil der Lambda-Sonde
- □ Antrieb 12,5 = 1/2"
- Oberfläche: verchromt
- **Made In Germany**

HAZET No.	s mm	d _i mm	l mm	EAN-No. 4000896+	sfr
4680-1	22	30,4	92	165605	58,-



- Für **Lambda-Sonde an MERCEDES-BENZ**
- □ Antrieb 12,5 = 1/2"
- Oberfläche: verchromt
- **Made In Germany**

HAZET No.	s mm	d _i mm	l mm	EAN-No. 4000896+	sfr
4680-2	22	36	110	022090	102,60

Lambda-Sonden-Einsatz



- Mit besonders **reduziertem Außen-Ø im Frontbereich**
- Für Lambda-Sonde an **VW Golf 7** und **AUDI A3** ab Bj. 2013, 1,6 l und 2,0 l – 4-Zyl. Common Rail, 4V, Turbolader
- □ Antrieb 12,5 = 1/2"
- Oberfläche: verchromt
- **Made In Germany**

HAZET No.	s mm	d _i mm	l mm	EAN-No. 4000896+	sfr
4680-2 A	22	30	110	173761	61,90



- Für **Lambda-Sonde an VW, AUDI**
- Außen-6kt. 22 mm
- □ Antrieb 12,5 = 1/2"
- Oberfläche: verchromt
- **Made In Germany**

HAZET No.	s mm	d _i mm	l mm	EAN-No. 4000896+	sfr
4680-3	22	41	110	022106	111,90



- Zur **Montage und Demontage der Lambda-Sonde** z.B. an **FORD, BMW, OPEL, VW, AUDI, SEAT** und **ŠKODA**
- Doppel-□ Antrieb 12,5 = 1/2" oder Betätigung über 6kant s 30 mm
- Oberfläche: phosphatiert
- **Made In Germany**

HAZET No.	s mm	EAN-No. 4000896+	sfr
4680-5	22	057870	148,20

Getriebe

Werkzeuge für folgende Anwendungsbereiche:

- ✓ **Getriebe**
- ✓ **Kupplung**
- ✓ **Schwungscheibe**



Getriebe

Kupplungs-Zentrierwerkzeug



- Zum **passgenauen Fixieren und Festsetzen der Kupplungsscheibe zur Kupplungsdruckplatte**
- Leichte und schnelle Montage
- Das Zentrieren der Kupplungsscheibe über das Pilotlager entfällt
- Auch für Fahrzeuge **ohne** Führungslager
- Für Pkw und leichte Nutzfahrzeuge
- Mit 2 Spannkonusen:
Größe 1 = 15–21 mm Ø
Größe 2 = 21–28 mm Ø
- Kunststoff mit Metall-Spannschraube



HAZET No.	EAN-No. 4000896+	sfr
2174	013609	145,30

SAC-Kupplungswerkzeug-Satz (3-Loch Teilung)



- **Zur fachgerechten Montage- und Demontage von selbstnachstellenden Kupplungen z.B. bei VW, AUDI, BMW, FORD, MERCEDES-BENZ, OPEL, RENAULT, Volvo**
- Passgenauigkeit durch hochpräzise Bauteile aus neuester CNC-Fertigungstechnik gewährleistet optimale Handhabung
- Geeignet für selbstnachstellenden SAC-Kupplungen (3-Loch Teilung)
- Mit Kupplungs-Zentriermöglichkeit
- Betätigung des Nachstellrings möglich
- Verspannungen in der Kupplung werden vermieden
- Optimaler Einsatz für beschädigungsfreies Arbeiten an der Kupplung
- Vermeidung von Funktionsstörungen durch Rutschen, Rupfen oder schlechtes Trennen
- Einfacher Spindel-Wechsel von 3-Loch auf 4-Loch Druckplatte
- Hochwertige Oberflächen zum Schutz der Werkzeuge
- Einzel- und Ersatzteile verfügbar
- Option zur Aufnahme des Ergänzung-Satzes 2174-2/5 (4-Loch Teilung)
- Inkl. ausführlicher Betriebs-Anleitung

34teilig, in Kunststoff-Koffer
In Weichschaum-Einlage, erweiterungsfähig

Made In Germany

Inhalt:
2174-08 012 014 015 016 017 018 019
2174-6 7 8 9 10 11 13 15 (3x)
2174-15 x 23 15 x 26,5 15 x 28 15 x 34
2174-16 17 18 19
2174-171 172



HAZET No.	EAN-No. 4000896+	sfr
2174-1/34	174591	1.318,-

Ergänzung-Satz SAC-Kupplungswerkzeug (4-Loch Teilung)



- Für **SAC-Kupplungswerkzeug-Satz 2174-1/34**
- 4-Loch Druckplatte notwendig für z.B.
MERCEDES BENZ, Typ 169 ab Bj. 2004 (A-Klasse)
OPEL Insignia
- Passgenauigkeit durch hochpräzise Bauteile aus neuester CNC-Fertigungstechnik gewährleistet optimale Handhabung
- Hochwertige Oberflächen zum Schutz der Werkzeuge
- Problemlose Unterbringung im Koffer des Satzes 2174-1/34 möglich

5teilig
Made In Germany

Inhalt:
2174-6 7 8 14 15

HAZET No.	EAN-No. 4000896+	sfr
2174-2/5	174607	275,-



Öldienst

- ✓ Öldienst-Schlüssel
- ✓ Universal-Bandschlüssel
- ✓ Ölfilter-Ketten
- ✓ Ölfilter-Kralle



Produkt-Anwendungen

Öldienst
www.hazet.de → Der Anwendungsberater → Öldienst
 ◀Für Smartphones mit QR-Reader (App)

Übersicht Ölfilter

HAZET No.	Ausführung Kanten / Rillen	Ölfilter Ø mm	Ölfilterschl. Ø mm	Aufnahmetiefe Schlüssel mm	Gesamthöhe mm	Antrieb	
						Ø mm	□
2168-6	6kt.	109,5	117,5	65	77	–	10 3/8
2168-46	6kt.	46	59	15	29,5	–	10 3/8
2169	14kt.	74,4	82	30	52	27	10 3/8
2169-1	15kt.	92	102	19	48	27	12 3/8 1/2
2169-5	18kt.	135	148	41	57	24	12 3/8 1/2
2169-6	16kt.	86,7	97	44,5	55,5	24	12 3/8 1/2
2169-7	14kt.	64	76	23	43	24	12 3/8 1/2
2169-10	14kt.	74	82	20	42	27	10 3/8
2169-11	14kt.	84	97	30,5	48,5	24	12 3/8 1/2
2169-32	6kt.	32	43	18	30	–	10 3/8
2169-36	6kt.	36	49,5	15,2	29,5	–	10 3/8
2169-66	6 Rillen	66	76	23,5	43,5	24	12 3/8 1/2
2169-76	6 Rillen	76	85	21	42	24	12 3/8 1/2
2169-76 K	6 Rillen	76	85	14,5	34	24	12 3/8 1/2
2169-86	9 Rillen	86	97	24,5	44	24	12 3/8 1/2

Produkt-Anwendungen

Öldienst
www.hazet.de → Der Anwendungsberater → Öldienst
Für Smartphones mit QR-Reader (App)

Kraftstoff-Filter-Schlüssel



- Zur beschädigungsfreien Betätigung des Gehäusedeckels der Kraftstoff-Filter-Einheit beim Wechsel des Kraftstoff-Filterers
- Antrieb 10 = 3/8" – Ø 109 mm mit 6 Rillen
- Anwendung z.B. bei **FIAT / ALFA / LANCIA** Fahrzeugen mit 1,3 l – 1,9 l – 2,4 l Dieselmotoren sowie **OPEL** Vectra C/Signum 1,9 l Diesel, Astra H 1,3 l und 1,9 l Diesel, Corsa C/Combo/Meriva 1,3 l Dieselmotoren
- Hinweis:** Das von den Fahrzeug-Herstellern empfohlene Anzugs-Drehmoment des Gehäusedeckels wird z.B. mit dem HAZET-Drehmoment-Schlüssel 6110-1 CT erreicht

Made In Germany

HAZET No.	Ø mm	EAN-No. 4000896+	sfr
2168-6	117,5	149070	47,50

Ad-Blue® Filter-Schlüssel

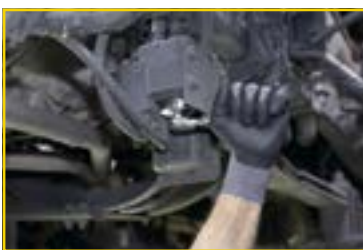

- Zur Betätigung des Filtergehäusedeckels beim Wechsel des Filterelementes **Ad-Blue®-Filter** (Harnstoff-Filterelement) an **MERCEDES-BENZ-Nzf** mit **Blue-Tec®** Motoren z.B. Actros, Atego, Axor, Eonic
- Vom Fahrzeug-Hersteller empfohlenes Anzugsdrehmoment (Herstellerangaben beachten) wird z.B. mit Drehmoment-Schlüssel HAZET 6110-1 CT erreicht
- Antrieb 10 = 3/8"
- Ø 46 mm

Made In Germany

HAZET No.	Ø mm	EAN-No. 4000896+	sfr
2168-46	59	156252	44,20

Ölfilter-Schlüssel



- Zur Betätigung von Ölfiltern und Ölfilter-Gehäusedeckeln **14kant s 74,4 mm**
- Antrieb 10 = 3/8", bzw. Außensechskant 27 mm

Made In Germany

HAZET No.	Ø mm	mm	EAN-No. 4000896+	sfr
2169	82	27	013340	30,60

- Für **MANN-** und **KNECHT-Filter**, **OPEL** Longlife-Filter z.B. für **MERCEDES-BENZ**-Pkw mit 2,2 l CDI-Motor, M 102, M 103, M 104, M 110, M 111, M 119, M 120, M 613, Sprinter 2,2 l Turbo ab Bj. 2006, **AUDI** A4 2,0 ab Bj. 2002, A4 4-Zyl. Benziner ab Bj. 12/2007, **BMW**, **BMW**-Motorrad, K-Modelle = K 75-1100 LT, neue Modell-Reihe F und K **VW**-Passat 1,9 TDI Pumpe Düse, Golf Plus 2,0 ab Bj. 2005, Golf 6 1,6 l und 1,2/1,4/1,8/2,0 TSI, Polo 5 1,2l – 1,4l TSI, Tiguan ab Bj. 2007 1,4l TSI (110kW) 2,0l TSI sowie **FORD**, **OPEL**, **PORSCHE**, **PEUGEOT**, **CITROËN**, **RENAULT**, **NISSAN**, **TOYOTA**, **MAZDA** usw.

Made In Germany

HAZET No.	Ø mm	mm	EAN-No. 4000896+	sfr
2169-10	82	27	108831	30,80

- Zur Betätigung des Ölfiltergehäusedeckels beim Wechsel des Ölfiltereinsatzes an **MAZDA** 3 mit 2,0 l Motor und 6 mit 1,8–2,0–2,3 l Motor
- Geringe Bauhöhe: **14kant bis zum Profil abgedreht**

Made In Germany

HAZET No.	Ø mm	mm	EAN-No. 4000896+	sfr
2169-10	82	27	108831	30,80



- Zur Betätigung von Ölfiltern (**KNECHT-** und **MAHLE-Filter**) **15kant s 92 mm** z.B. **VW**, **AUDI** Passat 1,9 TDi, 2,8 l, **CHRYSLER** 300 M, **PORSCHE**, **OPEL**, **RENAULT**, **FORD** Focus 1,8 Di ab 08/1999, 1,8 TDi ab 10/1998, Maverick 2,7 TD, Mondeo 2,5 l, **MITSUBISHI**, **NISSAN**, **ALFA-ROMEO**, **HONDA**, **Volvo** usw. **MAN** (Nzf) F 2000
- Antrieb 12,5 = 1/2", bzw. Außensechskant 27 mm

Made In Germany

HAZET No.	Ø mm	mm	EAN-No. 4000896+	sfr
2169-1	102	27	013357	40,40



Ölfilter-Schlüssel

- Zur Betätigung von Ölfiltern und Ölfiltergehäusen aus Kunststoff **12,5 1/2"**
- Antrieb 12,5 = 1/2", bzw. Außensechskant 24 mm

Made In Germany

HAZET No.	Ø mm	mm	EAN-No. 4000896+	sfr
2169-5	24	148	100330	52,70

- Zur Betätigung von Ölfiltergehäusen aus Kunststoff
- 18kant s 135 mm**
- An **MAN**-Nutzfahrzeugen der Baureihen F 2000 und TGA

Made In Germany

HAZET No.	Ø mm	mm	EAN-No. 4000896+	sfr
2169-6	24	97	100293	41,40

- Zur Betätigung von Ölfiltergehäusen aus Kunststoff
- 16kant s 86 mm**
- Für z.B. **BMW** 316i Limousine Touring, 316ti Compact, 318Ci Cabrio, Coupé, 318i Limousine Touring, Compact ab Bj. 2001, 1er (E87): 116i, 118i, 120i, 130i
- Volvo** V40, V70, S40, S60, S70, S80

Made In Germany

HAZET No.	Ø mm	mm	EAN-No. 4000896+	sfr
2169-6	24	97	100293	41,40

- Zur Betätigung von Ölfiltern **14kant s 64 mm** an **TOYOTA** Yaris, Corolla, MR2 bis Bj. 1999, Starlet, Celica, Avensis, **NISSAN** Micra, Almera, **MAZDA** 323, 626, MX-5, Xedo, **SMART** ForFour (Typ 454) Motor 134, 135, **SMART** Fortwo (Typ 451) Motor 132, sowie **SUBARU**, **SUZUKI**, **DAIHATSU** Passend auch für **YAMAHA** Super Ténéré XT1200 z, YZF-R1 ab Bj. 2007, YZF-R6 ab Bj. 2006, FZ1-S ab Bj. 2006, FZ1-N ab Bj. 2006, FZ6-S ab Bj. 2007, FZ6-N ab Bj. 2007

Made In Germany

HAZET No.	Ø mm	mm	EAN-No. 4000896+	sfr
2169-7	24	77	100224	51,50

- 14kant s 84 mm** Zur Betätigung von Ölfiltergehäusen aus Kunststoff z.B. an **MERCEDES-BENZ** V6 Dieselmotoren OM642 u.a. für 164 · 203 · 204 · X204 · 210 · 212 · 639

Made In Germany

HAZET No.	Ø mm	mm	EAN-No. 4000896+	sfr
2169-11	24	97	118847	56,20



- Zum Aus- und Einbau von Ölfiltern und Ölfiltergehäusedeckeln beim Wechseln des Ölfiltereinsatzes
- Antrieb 10 = 3/8"
- Geschmiedete Ausführung
- Oberfläche: verchromt

Made In Germany

HAZET No.	Ø mm	mm	EAN-No. 4000896+	sfr
2169-32	43	32	082346	40,70

- 6kt. s 32 mm** **OPEL** Astra, Corsa, 1,9 l CDTi **VW** Passat, Golf 6 mit 1,6 und 2,0 CR-TDi, Polo 5 1,2l-1,4l TDi, Polo 1,2 l Benziner ab Bj. 2005, Transporter T5 1,9 l Diesel ab Bj. 2004, Touran TDi, Tiguan ab Bj. 2007 1,4l (90/118kW) 2,0l Diesel- Motoren, **AUDI** A6 3,2 l TSI, V6 ab Bj. 2004, A4 Diesel ab Bj. 12/2007 **BMW** 530d M57 ab Bj. 2008 Für Harnstoff-Filter Ad-Blue® **MAN** z.B. TGX

Made In Germany

HAZET No.	Ø mm	mm	EAN-No. 4000896+	sfr
2169-32	43	32	082346	40,70



Spezialwerkzeuge – Öldienst

Ölfilter-Schlüssel

10 3/8

HAZET No.	Ø mm	mm	EAN-No. 4000896+	sfr
-----------	------	----	------------------	-----

- 6kt. s 36 mm z.B. für **MERCEDES-BENZ** Motor 116 MB, 100 D Transporter, Actros MP 1, MP 2, **BMW** M 52-6 Zyl.: 3er, 5er, M 60-8 Zyl.: 5er, 7er, 8er, M 73-12 Zyl.: 7er, 8er, 1er (E87): 118d, 120d, 1er (F20) 118i, **OPEL** Vectra B DI 16 V, Insignia, **VW** Lupo 1,2 TDi, Bj. 1999, Polo 5 1,2i, Golf 6 1,4i SRE/TSI, Touareg TDi, T5 2,5 D, **AUDI** 6-Zyl. Benziner ab 12/2007 Für Kraftstoff-Filter **MAN** z.B. TGA

2169-36	50	36	086566	42,20
---------	----	----	--------	-------

12,5 1/2



- Zur Betätigung von **Purflux-Ölfiltern**
- □ 12,5 = 1/2", bzw. Außensechskant 24 mm

Made In Germany

HAZET No.	Ø mm	mm	EAN-No. 4000896+	sfr
-----------	------	----	------------------	-----

- s 66 mm Rillenprofil (6 Rillen)
- **RENAULT** Clio, Twingo (auch Betätigung Ölfiltergehäuse-Deckel), Kangoo, **FIAT** Punto, Stilo, Brava, Bravo mit 1,2 l, **LANCIA** Y 1,2 l, **MAZDA** 323, 626, MX 3, Xedos, **MITSUBISHI** Colt, Carisma, Space Star, **NISSAN** Micra, Primera, Serena, **TOYOTA** Yaris, Starlet, MR 2, Corolla, Carina, Avensis

2169-66	76	24	100217	39,10
---------	----	----	--------	-------

- s 76 mm Rillenprofil (6 Rillen)
- Für z.B. **AUDI** A3, A4, A6, **CITROËN** C5, Xantia, **DACIA**, **FIAT** Brava, Bravo, Punto, Tipo, **FORD**-Fiesta, Escort, **MERCEDES-BENZ**-Pkw und Sprinter, z.B. Citan 1,5 l Diesel, **PEUGEOT** 106, 206, 306, 406, **RENAULT** Clio, Kangoo, Mégane, Laguna, Rapid, **HONDA** Accord, Civic, Prelude, CRX, **OPEL** Astra G/F, Corsa A/B, Calibra, Zafira, Frontera, **SUZUKI** Grand Vitara 1,9D Bj. 2009 **VW** Golf 3 + 4, Polo, Passat, Sharan, **SEAT** Alhambra, Toledo, León, Córdoba, **ŠKODA** Octavia für **Kraftstoff-Filter** z.B. für **RENAULT** Espace, Laguna, R19, **Volvo** S 40 und V 40 bis Bj. 1999

2169-76	85	24	100309	40,30
---------	----	----	--------	-------

Insbesondere für BMW-Motorräder

- s 76 mm Rillenprofil (6 Rillen) mit geringer Bauhöhe
 - Für **BMW**-Motorräder, neue Modellreihen R1200 GS, R1200 R, R1200 RT, R1200 ST, Bj. 2004-2012
- | | | | | |
|-----------|----|----|--------|-------|
| 2169-76 K | 85 | 24 | 158188 | 43,80 |
|-----------|----|----|--------|-------|
- s 86 mm Rillenprofil (9 Rillen)
 - Für z.B. **ALFA** 145, 146, 156 1,9 JTD, 156 2,4 JTD, **VW** Golf 3, Sharan, Vento, Passat mit TDi Motor, Lupo, Polo 1,7 SDi, **AUDI** A4, A6 mit TDi Motor 85 KW/115 PS, **FIAT** Bravo und Brava 1,9 JTD, **RENAULT** Clio, R 19 mit 1,4-1,7 und 1,8 l, Mégane 1,4 und 2,0 l, Rapid mit 1,9 D, Laguna, Safrane und Espace III mit 2,1 D, **SEAT** Alhambra, 1,9 TDi, Arosa 1,7 SDi, **SUZUKI** Grand Vitara 1,9 DDIS für **Kraftstoff-Filter** z.B. **MERCEDES-BENZ** Vito, Sprinter, A-Klasse (Typ 168), C-Klasse (Typ 202), E-Klasse (Typ 210)
- | | | | | |
|---------|----|----|--------|-------|
| 2169-86 | 97 | 24 | 100323 | 39,80 |
|---------|----|----|--------|-------|

Ölfilter-Schlüssel-Satz



- Zur Betätigung von Ölfiltern und Ölfiltergehäusen aus Kunststoff
- Schnelle Handhabung, sicheres, fachgerechtes und sauberes Arbeiten
- Das vom Fahrzeug-Hersteller empfohlene Drehmoment kann z.B. mit den Drehmoment-Schlüsseln HAZET 6110-1 CT (10 = 3/8") und HAZET 6121-1 CT (12,5 = 1/2") sicher erreicht werden
- **Achtung:** Drehmoment-Anzugswerte der Fahrzeug-Hersteller beachten

Made In Germany

HAZET No.	EAN-No. 4000896+	sfr
-----------	------------------	-----

6teilig

Inhalt:

2169	2169-1	2169-6	
2169-36	2169-76	2169-86	
2169/6		120628	201,-

Universal-Bandschlüssel



- Insbesondere für Ölfilter, Generator und sonstige runde Verschraubungen
- Gewebeband Baumwolle, gummibeschichtet
- Rutschfest
- Oberfläche: verchromt

Made In Germany

HAZET No.	Ø mm	EAN-No. 4000896+	sfr
-----------	------	------------------	-----

2170	160	013371	75,50
------	-----	--------	-------

Ölfilter-Schlüssel



- Zur Betätigung von Ölfiltern z.B. als Montageschlüssel für Öl- und Kraftstoff-Filter an **MAN**-Nutzfahrzeugen
- Stahlband verstellbar

Made In Germany

HAZET No.	EAN-No. 4000896+	sfr
-----------	------------------	-----

2171-1	013418	66,70
2171-2	013432	71,90

Ölfilter-Schlüssel

10 3/8



- Zum Lösen von Ölfiltern auch bei beengten Platzverhältnissen
- Verstellbar durch Drehknopf oder 6kt. 13 mm
- Stahlband (12 x 1 mm), auswechselbar

HAZET No.	EAN-No. 4000896+	sfr
-----------	------------------	-----

2171-5	013449	*77,20
2171-6	013456	90,50

Ölfilter-Kette

12,5 1/2



- Zum Lösen von Ölfiltern und zur Betätigung von Granulat-Kartuschen bei Nutzfahrzeugen mit Drucklufttrockner
- Auch bei beengten Platzverhältnissen
- Mit Spannkette
- □ Antrieb 12,5 = 1/2"

Made In Germany

HAZET No.	EAN-No. 4000896+	sfr
-----------	------------------	-----

2171-8	013463	131,60
--------	--------	--------

Ölfilter-Schlüssel

10 3/8



- Für schwer zugängliche Filter
- Links- und rechtsdrehende Wirkung
- Universell zu verwenden
- □ Antrieb 10 = 3/8" bzw. ● 19 mm
- Geschmiedete Ausführung
- Oberfläche: verzinkt

Made In Germany

HAZET No.	EAN-No. 4000896+	sfr
-----------	------------------	-----

2172	013470	116,40
------	--------	--------

Öldienst

Kugelkopf-Schraubendreher-Steckschlüssel-Einsatz



- Für Ölwanne-Verschraubung an **VW, AUDI, SEAT, ŠKODA**
- □ Antrieb 10 = 3/8"
- Für **Innensechskant-Schrauben**

HAZET No.	S mm	d ₂ mm	l ₁ mm	l ₂ mm	EAN-No. 4000896+	sfr
2527-5	5	19	200	227	016303	38,80

Ölwanne-Gelenk-Steckschlüssel



- Für **Ölwanne**
- □ Antrieb 10 = 3/8"
- Mit Kugelgelenk und Drehstift
- Oberfläche: verchromt

HAZET No.	S mm	l mm	EAN-No. 4000896+	sfr
2528-10	10	250	016327	72,70

Öldienst-Steckschlüssel-Einsatz



- Für **Innenvielzahnschrauben (XZN) mit Zapfenführung**
- **Ölablaßschraube Getriebe**
AUDI A2, A3, A4, A6, TT,
VW-Passat B5, Golf 4, LT, T4, T5
ŠKODA Fabia, Octavia, Superb
PORSCHE Boxster Schaltgetriebe
FORD Galaxy 1,9 TDI mit 6-Gang Getriebe
- □ Antrieb 12,5 = 1/2"
- Oberfläche: verchromt

HAZET No.	l mm	M	EAN-No. 4000896+	sfr
2567-16	60	16	016419	53,-

Öldienst-Schlüssel



- Für Öleinfüllschraube am M 8-Getriebe
- Oberfläche: verchromt

HAZET No.	S mm	l mm	EAN-No. 4000896+	sfr
2760	14 x 17	237	017638	65,20
2760-2	13 x 14	287	017652	75,50

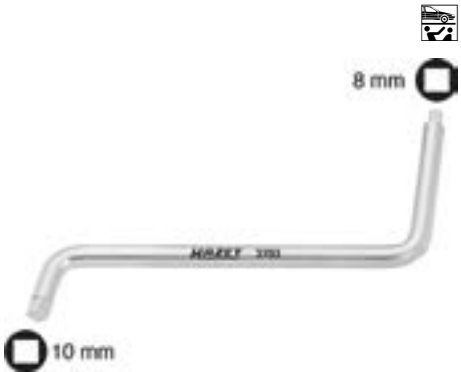

- Für Einfüll- und Ablass-Schraube Ölwanne, Getriebe und Differential an diversen französische Pkw
- 8 und 10 mm Außenvierkant
- Oberfläche: verchromt

HAZET No.	S mm	l mm	EAN-No. 4000896+	sfr
3703	8 x 10	233	018932	40,50

Öldienst-Schraubendreher-Steckschlüssel-Einsatz



- Für Einfüll- und Ablass-Schraube Getriebe, Differential und Ölwanne
- □ Antrieb 12,5 = 1/2"
- Oberfläche: verchromt

HAZET No.	S mm	l mm	EAN-No. 4000896+	sfr
3702	8	36	018918	34,70
3702-1	10	36	018925	35,-

Öldienst-Schlüssel



- Für **Einfüll- und Ablass-Schrauben an Ölwanne, Getriebe und Differential** z.B. an **FORD**
- Mit diversen Vierkanten 8,7 9,5 10,5 11,5 13 6,8 15,2 16,5 19,7
- Oberfläche: verchromt

HAZET No.	l mm	EAN-No. 4000896+	sfr
4618	218	021994	76,-

Gewinde-Reparatur-Satz für Ölablass-Schrauben



1/9



- Zur Gewinde-Reparatur für M14 x 1,5 M16 x 1,5 M18 x 1,5
- Zum Aufweiten des defekten M14/M16/M18 Gewindes den entsprechenden Gewindebohrer benutzen
Hinweis: Nach Gewindefaustellung ist die neue Ölablass-Schraube gemäß neuer Gewindefaustellung einzusetzen, Beispiel: Vor Aufweiten M14, nach Aufweiten M15
- Für **AUDI, VW, ŠKODA, SEAT, FORD, MERCEDES-BENZ, OPEL, PORSCHE, HONDA, MAZDA, MITSUBISHI, NISSAN, TOYOTA, PEUGEOT, CITROËN, RENAULT, Volvo, FIAT**
- Inhalt:
Je 1 Gewindeschneider M15, M18, M20 x 1,5
Je 5 Ölablass-Schrauben mit Innensechskant, Außensechskant und Alu-Dichtring:
M15 x 1,5 x 16 M18 x 1,5 x 10,5 M20 x 1,5 x 12,5

HAZET No.	EAN-No. 4000896+	sfr
33teilig, in SmartCase (1/9) 165-S In Safety-Insert-System, 2-Komponenten-Weichschaum-Einlage		
4642/33	191659	283,-
Öl-Ablass-Schrauben-Satz M15 x 1,5 x 16, 10teilig (5 Schrauben, 5 Dichtringe) L= 24,5 mm für AUDI, VW, SEAT, ŠKODA, FORD, MERCEDES-BENZ, OPEL, SAAB, HONDA, MAZDA, MITSUBISHI		
4642-M 15/10	191703	36,10
Öl-Ablass-Schrauben-Satz M18 x 1,5 x 10,5, 10teilig (5 Schrauben, 5 Dichtringe) L= 16,2 mm für OPEL, CITROËN, PEUGEOT, RENAULT, NISSAN, Volvo		
4642-M 18/10	191710	17,90
Öl-Ablass-Schrauben-Satz M20 x 1,5 x 12,5, 10teilig (5 Schrauben, 5 Dichtringe) L= 18,2 mm für FIAT, PORSCHE, RENAULT, TOYOTA, Volvo		
4642-M 20/10	191727	21,40



Bremsendienst

- ✓ Bremsen-Entlüftungs-Satz
- ✓ Bremsen-Nachstellhebel
- ✓ Bremsflüssigkeits-Tester
- ✓ Bremskolben-Rücksetz-Set
- ✓ Bördelgeräte
- ✓ Feilen
- ✓ Handbrems-Werkzeuge und und und ...



Radlager-Werkzeug



- 6kt.-Steckschlüssel-Einsatz
- Für die Drehstabeinstellung – Radlager-Demontage beim Transporter T4
- □ Antrieb 12,5 = 1/2"
- Oberfläche: mattverchromt

Made In Germany

HAZET No.	S mm	l mm	EAN-No. 4000896+	sfr
2583	27	140	017034	83,90

Bremssattel-Schraubendreher-Steckschlüssel-Einsatz



Bremssattel-Schraubendreher-Steckschlüssel-Einsatz

- Zur Betätigung der Bremssattel-Verschraubung an der Hinterachse $s \ 8 \text{ mm}$ an: **AUDI TT** ab 2007, **A4** ab 2001, **A6** ab 2005, **A8** ab 2003
- Für kontrollierten Schraubanzug Drehmoment-Schlüssel mit Antrieb $10 = 3/8"$, z.B. HAZET 6110-1 CT verwenden
- Mit fester Klinge (s 8 mm) für Innen-Sechskant-Schrauben

Made In Germany

HAZET No.	S mm	l1 mm	l2 mm	d mm	EAN-No. 4000896+	sfr
2584-8	8	7	24	19	149438	23,80



- Zur Betätigung der Führungsbolzen $s \ 7 \text{ mm}$ an den hinteren Bremssätteln an **MERCEDES-BENZ** Typ 204 (C-Klasse)
- Für kontrollierten Schraubanzug Drehmoment-Schlüssel mit Antrieb $10 = 3/8"$, z.B. HAZET 6110-1 CT verwenden

Bremssattel-Schraubendreher-Steckschlüssel-Einsatz

- Mit fester Klinge (s 7 mm) für Innen-Sechskant-Schrauben

Made In Germany

HAZET No.	S mm	d mm	l1 mm	l2 mm	EAN-No. 4000896+	sfr
2784-1	7	19	7	24	148530	23,80



- Zur Betätigung der Bremssattel-Verschraubung (Knorr-Bremse) an **MERCEDES-BENZ** Nfz z.B. Actros
- Ermöglicht den kontrollierten Schraubanzug mit dem vom Hersteller geforderten Drehmoment (Herstellerangaben beachten) z.B. mit Drehmoment-Schlüssel HAZET 6144-1 CT
- Antrieb ermöglicht die Übertragung hoher Lösekräfte
- □ Antrieb $20 = 3/4"$
- ○ 14 mm

Made In Germany

HAZET No.	S mm	l1 mm	l2 mm	EAN-No. 4000896+	sfr
2784-14	14	60	110	155583	53,60

Bremsscheiben Schraubendreher-Steckschlüsseinsatz-Satz



- Für Maschinenbetätigung
 - Zur Betätigung der Bremsscheiben-Verschraubung an **MERCEDES-BENZ** Actros 2. Generation ab Bj. 2011
 - Antrieb: 20 mm = 3/4"
 - Antrieb ermöglicht die Übertragung hoher Lösekräfte
 - Auswechselbarer Kraft-Schraubendreher-Steckschlüssel-Einsatz T60
- TORX® Kraft-Schraubendreher-Steckschlüssel-Einsatz 2784-T 60, Länge: 120 mm
Verbindungsstück 1003 S-1
O-Ring 1000 S-G 1736
Verbindungsstift 1000 S-H 1736
- Made In Germany**

HAZET No.	mm	l ₂ mm	EAN-No. 4000896+	sfr
2784-T 60/4	13,25	120	188611	109,10

Bremssattel-Gelenkeinsatz



- Für Innensechskant-Schrauben am Bremssattel hinten an **BMW** 3er, 5er und 8er Reihe sowie **OPEL**
 - Antrieb 10 = 3/8"
- Made In Germany**

HAZET No.	S mm	l mm	EAN-No. 4000896+	sfr
2901 G-7	7	48,5	051816	65,90

Bremssattel TORX® Einsatz



Bremssattel TORX® Einsatz

- Zum Betätigen der Bremssattel-Verschraubung an **MAN**-Nfz
 - Betätigung z.B. mit HAZET Einsteck-Ringschlüssel 6630 d-22 in Verbindung mit Werkzeug-Halter 6397 (Lösen) bzw. Drehmoment-Schlüssel 6293-1 CT oder 6295-1 CT (Anziehen)
- Made In Germany**

HAZET No.	l mm	EAN-No. 4000896+	sfr
• Für z.B. MAN TGM und TGL			
2871-E 18	39,5	176175	21,60
• Für z.B. MAN -TGM, TGA – Außen TORX® E 20			
2871-E 20	39,5	148790	22,10
• Für z.B. MAN -TGA, TGS, TGX – Außen TORX® E 24			
2871-E 24	39,5	148783	24,10

Brems-Entlüftungsschlüssel-Satz



5teilig
Made In Germany

Inhalt:
4968-7 8 9 10 11

HAZET No.	EAN-No. 4000896+	sfr
4968/5	086535	155,30

Zuordnungstabelle Brems-Entlüftungsschlüssel HAZET-No. 4968

	S mm				
	7	8	9		
BMW	7	8	9		
CITROËN		8	9		
DAIHATSU		8			
FIAT	7	8			
FORD	7	8	9	10	11
HONDA		8		10	
MAZDA		8			
MERCEDES-BENZ			9		11
NISSAN				10	11
OPEL			9		
PEUGEOT	7	8	9	10	11
RENAULT	7	8	9		11
SEAT	7	8			
SUZUKI				10	
TOYOTA		8		10	
VOLVO		8		10	11
VW-AUDI	7				11

Brems-Entlüftungsschlüssel



- Zur **Bremsentlüftung ohne Demontage der Räder** Erneuerung der Radbremszylinder, Hauptbremszylinder sowie Leitungsanschlüssen
 - Gebogen und gekröpft
 - Beidseitiger Sechskant, gleiche Schlüsselweiten
 - Oberfläche: verchromt
- Made In Germany**

HAZET No.	S mm	l mm	EAN-No. 4000896+	sfr
4968- 7	7	190	085705	31,70
4968- 8	8	208	085699	31,70
4968- 9	9	208	085682	31,70
4968-10	10	236	085712	31,70
4968-11	11	236	085729	31,70

Bremsen-Werkzeug



- Betätigungs-Werkzeug zum Aus- und Einbau des Federtellers und der Bremsbelag-Haltefeder an Trommelbremsen z.B. bei **VW, SEAT, ŠKODA, OPEL** und **RENAULT** mit Trommelbremse hinten
 - Druck-Drehteil mit Hartmetall-Beschichtung im vorderen Funktionsbereich
 - Kunststoff-Griff
 - Oberfläche: verchromt
- Made In Germany**

HAZET No.	l mm	EAN-No. 4000896+	sfr
4963-1	237	050383	134,40

Montage-Werkzeug

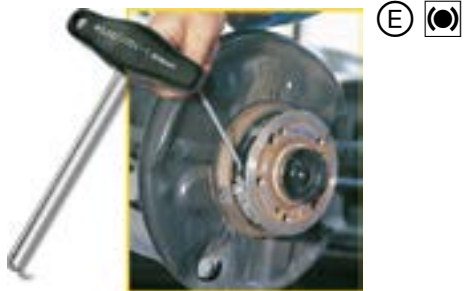

- Zum Aus- und Einbau der **Handbremsbacken-Zugfedern** z.B. an **MERCEDES-BENZ**-Pkw mit Scheibenbremsen hinten sowie **VW** Crafter ab Bj. 2006 und LT
- Zughaken mit T-Griff
- Oberfläche: verchromt

HAZET No.	l mm	EAN-No. 4000896+	sfr
4964-1	162	055708	31,-

Kartuschen-Schlüssel



- Zum Lösen der Granulat-Kartuschen bei **Nutzfahrzeugen mit Drucklufttrockner** z.B. an **MERCEDES-BENZ, MAN**
 - Design „Made by HAZET“
 - Negative Armstellung
 - Geschmiedete Ausführung
 - MAN-No. 8099606-0307
 - Antrieb 12,5 = 1/2"
 - Oberfläche: brüniert
- Made In Germany**

HAZET No.	EAN-No. 4000896+	sfr
2195	014101	322,-



Doppel-Bördelgerät-Satz



290 x 173 x 50 mm

- Für Metall-Rohre und Leitungen mit 0,7 und 1,0 mm Wandstärke
Leitungs-Ø 4,75–10 mm
 - Zur Herstellung von offenen (F) oder doppelten (E) Bördeln nach DIN 74234, normalen 90°- und 180°-Bördeln
 - Für Bördel an gezogenen und gerollten Rohren
 - Mit auswechselbaren, scharnierten Spannbacken
- Achtung:**
für kunststoffummantelte Bremsleitungen
HAZET 2193/4 K verwenden!

• Spezialguss
12teilig
Made In Germany

Inhalt:
2181-1 2191
2191-1 2 3 4 5
6 8 9 10 90

HAZET No.	EAN-No. 4000896+	sfr
2191/12 K	013890	941,50

Grundgerät



- Für Rohre mit 0,7 und 1,0 mm Wandstärke
Made In Germany

HAZET No.	EAN-No. 4000896+	sfr
2191	013784	365,-

Spannbacke



- Für Bördel E und F
- 4,75 bis 10 mm
Made In Germany

HAZET No.	mm	EAN-No. 4000896+	sfr
2191-1	4,75-5 - 6-8 - 9-10 mm	013791	314,-

Rohr-Fräser



- Zur Rohrentgratung
- Für Rohre mit Außen-Ø 4-32 mm
Made In Germany

HAZET No.	Ø mm	EAN-No. 4000896+	sfr
2191-2	4-32	013814	69,80

Vorgabestück



- Für Bördel E, F und 180°
- 4,75 bis 10 mm
Made In Germany

HAZET No.	Ø mm	EAN-No. 4000896+	sfr
2191-3	4,75-10	013821	22,40

Druckstück



- Für Bördel E und F
- Oberfläche: brüniert
Made In Germany

HAZET No.	Ø mm	EAN-No. 4000896+	sfr
2191-4	4,8	013838	27,40
2191-5	5	013845	27,40
2191-6	6	013852	27,40
2191-8	8	013869	27,40
2191-9	9	013876	27,40
2191-10	10	013807	27,40

Druckstück



- Für Bördel E und einfache Bördel 4,75 bis 10 mm
- Oberfläche: brüniert
Made In Germany

HAZET No.	Ø mm	mm	EAN-No. 4000896+	sfr
2191-90	4,75-10	($\frac{1}{16}$ "- $\frac{3}{8}$ "	013883	22,60

Bördelgerät-Satz



- Speziell für kunststoffummantelte Bremsleitungen 4,75 mm Ø 4teilig, in Metall-Kasten (HAZET-blau)

Inhalt:
2181-1 2193 A 2193-1 2

HAZET No.	EAN-No. 4000896+	sfr
2193/4 K	014088	858,80

Bördelgerät



- Leicht und handlich
- Speziell für F-Bördel an kunststoffummantelten Bremsleitungen Ø 4,75 mm
- Sowohl zum Einspannen im Schraubstock wie auch Einsatz von Hand unter dem Fahrzeug
Made In Germany

HAZET No.	Ø mm	EAN-No. 4000896+	sfr
2193 A	4,8	142538	590,60

Ersatzdruckstück

- Mit Spannstift
- Ersatzdruckstück mit Spannstift
Made In Germany

HAZET No.	EAN-No. 4000896+	sfr
2193/02	014071	68,-

Biège-Werkzeug



- Zum Biegen von Bremsleitungen 4,75 mm Ø

Made In Germany

HAZET No.	Ø mm	EAN-No. 4000896+	sfr
2193-1	4,8	014057	128,20

Rohr-Fräser



- Zum Entgraten der Rohre innen und außen

Made In Germany

HAZET No.	Ø mm	EAN-No. 4000896+	sfr
2193-2	4,8	014064	129,30

Bremssattel-Feile



- **Extra schmal (10 mm breit), besonders geeignet für japanische Fahrzeuge**
- Zum Entfernen von hartnäckigem Bremsstaub, Schmutz und Rost im Bremssattel
- Mit **Flachschaber** an der Stirnseite zur Entfernung von groben Rückständen

HAZET No.	l ₁ mm	l ₂ mm	EAN-No. 4000896+	sfr
4968-5	155	265	129379	76,90

Bremssattel-Bürste



- Zum Entfernen von hartnäckigem Bremsstaub und Schmutz im Bremssattel
- Für Fahrzeuge mit Scheibenbremsen
- Schmale Ausführung
- Kunststoff-Griff mit Aufhängebohrung

Made In Germany

HAZET No.	l mm	EAN-No. 4000896+	sfr
4968-2	225	084821	16,20

Messing-Bremssattel-Bürste



- Zum Reinigen von **Aluminium-Bremssätteln**
- Materialschonendes Arbeiten durch weiche Messingborsten
- Schmale Ausführung – für enge Bremssattelschächte
- Kunststoff-Griff mit Aufhängebohrung

Made In Germany

HAZET No.	l mm	EAN-No. 4000896+	sfr
4968-3	225	089147	24,80

Bremssattel-Feile



- **12 mm breit**
- Zum Entfernen von hartnäckigem Bremsstaub, Schmutz und Rost im Bremssattel
- An Fahrzeugen mit Scheibenbremsen
- Feilenhieb: grob, einseitig schräg verzahnt
- Einseitiger Hieb verhindert Beschädigung der Staubmanschette am Bremskolben
- Kunststoff-Griff

HAZET No.	l ₁ mm	l ₂ mm	EAN-No. 4000896+	sfr
4968-1	165	275	084739	59,80

ABS-Reibahle



- **Zur Reinigung der ABS-Sensorenaufnahme z.B. an allen MAN-Nfz**
- Betätigung mit Knarren-Ring-Maulschlüssel, z.B. HAZET 606-16
- Reinigung ist vor Einsatz des neuen ABS-Sensors ratsam
- Schneiden Ø 16 mm auf 18 mm

- Problemloses Entfernen von Ablagerungen (Schmutz, Korrosion u.ä. Rückstände) in der ABS-Sensorenaufnahme
- Funktions-Länge: 85 mm

Made In Germany

HAZET No.	l ₁ mm	l ₂ mm	EAN-No. 4000896+	sfr
4968-1618	85	130	177684	113,70

Bremsen-Nachstellheber



- Zum Einstellen der Bremsbacken an **Trommelbremsen** mit Exzenter-Einstellung
- Zur Handbremseinstellung mit Exzenter-Einstellung
- Oberfläche: verchromt

Made In Germany

HAZET No.	l mm	EAN-No. 4000896+	sfr
2582	304	017027	38,60

Handbrems-Werkzeug



- Zum Aus- und Einbau der Haltefedern an den Handbremsbacken der Scheibenbremsen
- T-Griff
- Führungsschlitz im Funktionsbereich

HAZET No.	l mm	EAN-No. 4000896+	sfr
2730	142	017423	62,50

Bremsflüssigkeits-Tester



- **7-sprachige Benutzführung** im Display: D, GB, F, E, NL, P, TR
- **Transportabel** (überall einsetzbar) – Anklemmen an Batterie ersetzt Feststation
- **Siedepunkt-Testgerät** – Höhere Messgenauigkeit zu anderen Testmethoden
- **Einfache Handhabung** – Flüssigkeit bleibt bei den meisten Fahrzeugen beim Testen im Flüssigkeitsbehälter
- **Zeitersparnis** da Test direkt am Flüssigkeitsbehälter vorgenommen werden kann
- **Sicherheit für den Anwender** – da kein Flüssigkeitsverlust (umweltschonend)
- Anerkannt von Fahrzeugherstellern
- Erfüllt auch Forderungen des TÜV Österreich
- **DOT 3, DOT 4, DOT 5.1 Bremsflüssigkeit**
- Messtemperatur bis 320° C (608° F)
- Betriebsspannung 12 V

HAZET No.	EAN-No. 4000896+	sfr
4954-1	129201	1.263,-

Bremsscheiben-Mess-Schieber



- Zum Prüfen der Bremsscheibenstärke (Verschleißgrad der Bremsscheibe) – Fahrzeug-Herstellerangaben beachten –
- Mit Feststellschraube und Schleppnonius (Nonius 1/10)
- Mit balligen Mess-Flächen
- In Ledertasche

Made In Germany

HAZET No.	EAN-No. 4000896+	sfr
4956-1	073160	237,-
4956-2	073177	375,-



Bremsenprüf-Werkzeug-Satz



- Zur Kontrolle des Seitenschlags der Bremsscheibe
- Mikrometer-Schraube zur exakten Bestimmung der Bremsscheiben-Dicke
- Präzisions-Kleinstmessuhr zur Überprüfung des Seitenschlags
- Gelenkarm mit Magnetfuß als Aufhängung bzw. zur exakten Positionierung der Kleinstmessuhr am Fahrzeug

3teilig, in Kunststoff-Koffer
In Weichschaum-Einlage

Inhalt:
2155 N-25
2155-60 65

HAZET No.	EAN-No. 4000896+	sfr
4968/3	149179	275,90

Pneumatischer Bremsen-Entlüftungs-Satz



- Bremsen-Entlüfter-Gerät zum Absaugen der Bremsflüssigkeit an den Radbremszylindern / Bremssätteln
- Auch für ABS-Anlagen geeignet (Achtung: Hersteller-Angaben beachten)
- Integriertes Venturi-System erzeugt mittels Druckluft ein Vakuum, mit dem das Bremssystem entlüftet wird
- Inkl. Universal-Gumminippel für alle Fahrzeuge
- Transparenter Bremsen-Entlüfterschlauch dient der Sichtkontrolle
- Luftverbrauch 180 l/min/Arbeitsdruck 6 bis 8 bar
- Inkl. Kupplungsstecker, Nennweite 7,2
- Inhalt:
1 Bremsen-Entlüfter-Gerät (Behältervolumen 0,75 l)
1 Nachfüllbehälter mit einem festen Stutzen
1 Behälter mit einstellbarem Stutzen (Behältervolumen je 1 Liter)

HAZET No.	EAN-No. 4000896+	sfr
4969-1/3	149445	163,70

Universal-Bremsenkoffer



- Alles für die professionelle Bremsen-Demontage und -Reinigung

14teilig, in Kunststoff-Koffer
In Weichschaum-Einlage

Inhalt:
748 Lg b-3 4 751 KHS-3 4
801 U-PH 3 986-7 8 9
986 Lg-9 2584-8 2784-1
2901 G-7 4968-2 5

HAZET No.	EAN-No. 4000896+	sfr
4968/14	167661	372,-

Bremskolben-Rücksetz-Satz



Produkt-Anwendungen

Bremskolben-Rücksetz-Sets
www.hazet.de
→ Der Anwendungsberater
→ Bremskolben-Rücksetz-Sets
☑ Für Smartphones mit QR-Reader (App)



	Optional		
	4970-10	4970-11	4970-12

- Mit Axiallager links- und rechts drehbar
- Zum Zurücksetzen (**Drücken** oder **Drehen**) von Bremskolben an schwimmend gelagerten Bremssattelanlagen mit oder ohne Handbrems-Feststelleinrichtung
- Axiallager verhindert die Beschädigung der Staubmanschette
- Zusätzlicher Außensechskant $s \leq 13$ mm für den flexiblen Einsatz von Betätigungswerkzeugen wie z.B. Knarre
- Universell – passend für alle gängigen Fahrzeugtypen
Zuordnung: www.hazet.de → Anwendungs-Berater → Bremskolben-Rücksetz-Sets

Made In Germany

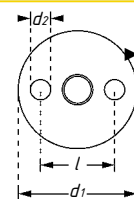

Fortsetzung siehe nächste Seite

Bremskolben-Rücksetz-Satz

HAZET No.	d ₁ mm	d ₂ mm	l mm	EAN-No. 4000896+	sfr
6teilig , in Kunststoff-Koffer Inhalt: 4970-1 5 6 7 8 9					
4970/6	-	-	-	088867	465,-
9teilig , in Kunststoff-Koffer Inhalt: 4970-1 5 6 7 8 9 10 11 12					
4970/9	-	-	-	157464	576,-
• Grundgerät					
4970-1	-	-	-	088874	270,80
• Adapter mit 2 Zapfen für:					
• ALFA 147 Bj. 2005–, 2008–, 156 Bj. 2004–, 166 Bj. 2004– • AUDI A4 Bj. 2004–, 2007– • CITROËN Berlingo 5 Bj. 2010–, C3 Bj. 2007–, C4 Bj. 2008–, C5 Bj. 2006–, Xsara Bj. 2002– • FIAT Bravo Bj. 2008–, Croma Bj. 2006–2008 (Bremssattel-Ausführung beachten), Stilo Bj. 2001–2008 • FORD Galaxy Bj. 2003–, Kuga Bj. 2008–2012, Mondeo Bj. 2010–, Transit Bj. 2007– • OPEL Astra GTC Bj. 2005–, Astra H Bj. 2007–, Insignia Bj. 2009–, Zafira A Bj. 1999–2005, Zafira B Bj. 2005– • PEUGEOT 206cc Bj. 2000–2007–, 307 SW Bj. 2002–, 407 Bj. 2004–, 508 Bj. 2010–, Partner Bj. 2003–2009 • RENAULT Espace Bj. 2000–, Trafic Bj. 2005–, 2006– • SEAT Alhambra Bj. 2008–, Altea Bj. 2004–, Ibiza Bj. 2003–, Leon Bj. 2001–, Toledo Bj. 2001– • ŠKODA Fabia Bj. 2004–, Octavia Bj. 2004–2012, Octavia Bj. 2007–, Roomster Bj. 2006– • VOLKSWAGEN Beetle Bj. 2006–, Golf 4 Bj. 2004– (Bremssattel-Ausführung beachten), Golf 5 Bj. 2004–, Passat Bj. 2002–, Polo Bj. 2004–, T5 Bj. 2004–, Touran Bj. 2010					
4970-5	35	5	29	052943	48,-
• Adapter VW, AUDI Inbus 12 mm Bremssattel-Ausführung beachten					
4970-6	30	-	-	052950	23,20
• Adapter mit 2 Zapfen für:					
• FIAT 500 1,4 16V Bj. 2009– • FORD Focus Bj. -2003–, Mondeo Bj. 2000–2007 (Bremssattel-Ausführung beachten) • MAZDA 6 Bj. 2003– • OPEL Astra G Bj. 1998–2004 • RENAULT Kangoo Bj. 2008–, Kangoo 4x4 Bj. 2003–2008, Modus Bj. 2004–2008 • SMART ForFour Bj. 2004–2006 • TOYOTA Corolla Bj. 2000–					
4970-7	32	6	24	052967	47,30
• Adapter mit 2 Zapfen für:					
• CITROËN, VW, AUDI					
4970-8	55	6	44	052974	64,-
• Adapter mit 4 Zapfen für:					
• FORD Focus Bj. 2004– • HONDA Jazz Bj. 2001–2008, Jazz Bj. 2006– • MINI Cooper Bj. 2006– • NISSAN Almera Bj. 2002–2006 • OPEL Corsa C Bj. 2000–2006, Meriva Bj. 2003–2010, Tigra B Bj. 2007– • RENAULT Megané Bj. 2001–, Scénic Bj. 2001– (Bremssattel-Ausführung beachten), Scénic 2 Bj. 2003–2009 (Bremssattel-Ausführung beachten) • SAAB (Bremssattel-Ausführung beachten) • VOLKSWAGEN Golf 4 Bj. 1997–2003 (Bremssattel-Ausführung beachten), Polo 9N Bj. 2001–2005 (Bremssattel-Ausführung beachten)					
4970-9	30	5	22	052981	51,20
• Adapter mit 2 Zapfen für:					
• FORD Transit Bj. 2006–2016, OPEL Vectra C, RENAULT Scénic 2 Bj. 2003–2009 • Bremssattel-Ausführung beachten					
4970-10	35	6	20	126019	46,20
• Adapter mit 2 Zapfen für:					
• FIAT Panda 4x4 Bj. 2006– • OPEL Vectra C Bj. 2002–2008 (Bremssattel-Ausführung beachten) • RENAULT Espace Bj. 2004–, Laguna 2 Bj. 2001–2007, Vel Satis Bj. 2002–					
4970-11	35	3	20	146581	46,50
• Adapter mit 2 Zapfen für:					
• FORD Hinterradbremse C-MAX Bj. 2003–, Focus Bj. 2005–, Mondeo Bj. 2006– (Bremssattel-Ausführung beachten), S-Max Bj. 2006– • KIA Sorento Bj. 2002–2006					
4970-12	40	5	20	149766	47,10

Bremskolben-Rücksetz-Werkzeug



- Für das beschädigungsfreie Zurücksetzen der Bremskolben (Schwimmsättel/ Festsättel) an Scheibenbremsen
- Geeignet für alle gängigen Fahrzeugtypen ohne integrierte Handbrems-Feststelleinrichtung
- Schnelles und gleichmäßiges Zurücksetzen ohne Verkanten
- Vermeidung von Beschädigungen Manschetten und Kolben
- Hohe Genauigkeit sowie große Stabilität ermöglichen beständigen Einsatz
- Weniger Kraftaufwand durch exakte Führungen

• **Made In Germany**

HAZET No.	EAN-No. 4000896+	sfr
4971-1	156245	254,-

Bremsfedern-Zange



- Zum Ein- und Aushängen der Bremsbacken-Rückholfeder bei **aufgenieteten Bremsbelägen**
- Oberfläche: verchromt

• **Made In Germany**

HAZET No.	l mm	EAN-No. 4000896+	sfr
796	215	031818	53,90



- Für **geklebte und aufgenietete Bremsbeläge**

- Mit beweglicher Kralle
- Oberfläche: verchromt

• **Made In Germany**

HAZET No.	l mm	EAN-No. 4000896+	sfr
797	317	031825	114,-

Zange für Sicherungsringe



- Zur Betätigung von **tief liegenden** Sicherungsringen z.B. bei Bremssätteln und Getrieben
- Mit langen, 90° abgewinkelten Spitzen
- Ergonomische **2-Komponenten-Kunststoff-Griffhüllen**
- Oberfläche: verchromt

• **Made In Germany**

HAZET No.	l mm	mm	EAN-No. 4000896+	sfr
1846 b-1.6	195	1,6	061457	82,20



Fahrwerk

Werkzeuge für folgende Anwendungsbereiche:

- ✓ Federspanner/ Stoßdämpfer
- ✓ Radlager/ Radnabe
- ✓ Silentlager
- ✓ Gelenkwellen
- ✓ Räder/ Reifen

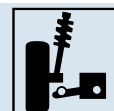

HAZET – Sicherheits-Federspanner 4900

... und alles passt. Mit Sicherheit!

- ✓ Einsetzbar bei ca. 200 Fahrzeugtypen
- ✓ Hohe Belastbarkeit 26.000 N
- ✓ Schlagschraubertauglich
- ✓ Geschlossenes System – wartungsfrei
- ✓ Kontrollierte Sicherheit
- ✓ Mit Schraubstock-Klemmleiste
- ✓  **Made in Germany**

CLIP
WWW



Fahrwerk



Zuordnungs-Liste

Einsetzbar bei ca. 200 Fahrzeugtypen

Für Smartphones mit QR-Reader (App)

Tagesaktuell im Internet
www.hazet.de
 Der Anwendungs-Berater
 Federspanner-Datenbank

Produkte
Seite 239 bis 243
Zuordnungstabelle
Seite 244 bis 248



Sicherheits-Federspanner Grundgerät



Produkt-Anwendungen

Federspanner-Datenbank

www.hazet.de → Der Anwendungs-Berater → Federspanner-Datenbank

← Für Smartphones mit QR-Reader (App)

- Zur Montage und Demontage der Schraubenfeder beim Stoßdämpferwechsel
Einsetzbar bei ca. 200 verschiedenen Fahrzeugtypen
 - Max. Spannweg 309 mm
 - Hohe Belastbarkeit von 26000 N
 - Schlagschraubertauglich, z.B. HAZET 9012 MG in Verbindung mit Steckschlüssel-Einsatz HAZET 900 S-27 oder 900 S Lg-27
 - Geschlossenes System – Wartungsfrei!
 - Variables System durch schnell auswechselbare Spannplatten-Paare
 - Kunststoff-Einlagen zum Schutz der lackierten Federoberfläche. Dadurch keine Beschädigungen der Feder durch Korrosionseinwirkung
 - Mit Schraubstock-Klemmleiste
 - GS-Zeichen – geprüfte Sicherheit
 - Zylinder- und Führungsrohr vergütet
 - Spannplatten geschmiedet und vergütet
 - Auch geeignet für Federbeine mit Zug-Anschlagsfeder im Stoßdämpfer
 - Kein weiteres Spezialwerkzeug notwendig
- Zuordnungstabelle zu Fahrzeugtypen siehe Anwendungstabelle sowie im Internet: www.hazet.de → Produkte → Anwendungs-Berater → Federspanner-Datenbank

Made In Germany

HAZET No.	FAN-No. 4000896+	sfr
4900-2 A	077267	1.520,-



Ersatzteil-Satz für Federspanner 4900-1 A und -2 A bestehend aus 2 Zylinderstiften und 1 O-Ring

4900-02 A/3	069415	23,70
-------------	--------	-------

Ersatzteil-Satz für Federspanner 4900-1 und 4900-2 bestehend aus 5 Zylinderstiften und 2 O-Ringen

4900-02/7	063437	55,60
-----------	--------	-------



Sicherheits-Federspanner-Satz



3teiliger Satz, 4900-2 A/3 – einsetzbar bei ca. 50 verschiedenen Fahrzeugtypen.
5teiliger Satz, 4900-2 A/5 – einsetzbar bei ca. 100 verschiedenen Fahrzeugtypen.
 »Siehe hierzu Zuordnungstabelle zu Fahrzeug-Typen: www.hazet.de oder Anwendungstabelle ab Seite 244«



- Zur Montage und Demontage der Schraubenfeder beim Stoßdämpferwechsel
 - Schlagschraubertauglich
 - Geschlossenes System – Wartungsfrei!
 - Variables System durch schnell auswechselbare Spannplatten-Paare
 - Kunststoff-Einlagen zum Schutz der lackierten Federoberfläche. Dadurch keine Beschädigungen der Feder durch Korrosionseinwirkung
 - Mit Schraubstock-Klemmleiste
 - 4900-2 A auch geeignet für Federbeine mit Zug-Anschlagsfeder im Stoßdämpfer
 - Kein weiteres Spezialwerkzeug notwendig
 - Max. Spannweg: 309 mm
 - Hohe Belastbarkeit von 26000 N
 - GS-Zeichen – geprüfte Sicherheit
 - Zylinder- und Führungsrohr vergütet
 - Spannplatten geschmiedet und vergütet
- Made In Germany**

HAZET No.	FAN-No. 4000896+	sfr
-----------	------------------	-----

- 1 Grundgerät und 2 Spannplatten 4900-11
- Einsetzbar bei ca. 50 verschiedenen Fahrzeugtypen

3teilig

Inhalt:

4900-2 A	11 (2x)	
4900-2 A/3	149483	2.106,-

- 1 Grundgerät und 4 Spannplatten (2x 4900-11 und 2x 4900-12).
- Einsetzbar bei ca. 100 verschiedenen Fahrzeugtypen

5teilig

Inhalt:

4900-2 A	11 (2x)	12 (2x)	
4900-2 A/5	086054		*2.854,-



Universal-Federspanner

✓ Kurze Eingewöhnungszeit aufgrund einfacher Handhabung

- Komfortabel, Sichere Ein-Mann Bedienung
- Klarer Arbeitsfluss („keine Fummelei“)
- Top-Handling durch 90° Schwenkbarkeit
- Schlagfreie Maschinenbetätigung (Akku-Schrauber) erlaubt

✓ Praktisch für jede Federform oder Federausführung geeignet

- Selbst Anbau- bzw. Anschweißteile führen i. d. R. nicht zu Einschränkungen
- Nahezu für jede Kopfplattenform geeignet (u.a. durch 180° gedrehte Einspannmöglichkeit)

✓ Abdeckung aller Werkstattfälle durch mobile und stationäre Anwendungsmöglichkeit mit einem Gerät

✓ Fester Sitz der Feder und insbesondere die lastfreie Montage geben gutes Sicherheitsgefühl

✓ Betätigung von Federbeinen mit Sensorik möglich

✓ 90% aller Fälle ergeben gegenüber handelsüblichen Wettbewerbsprodukten eine Zeitersparnis von ca. 20 Minuten pro Fahrzeug bei defekten Stoßdämpfern

- Zeitersparnis bei kompletter Federbein-Demontage (McPherson) von ca. 10 Minuten



CLIP
WWW



4 Schritte zum Erfolg

Patentiert
Made in Germany

Federbein-Fixierung



Schwenkbar

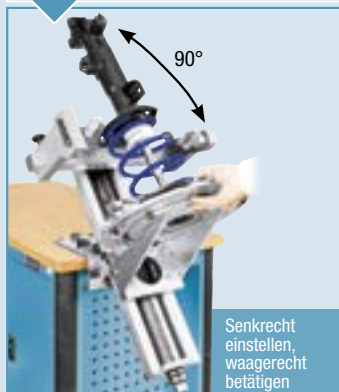

Betätigen

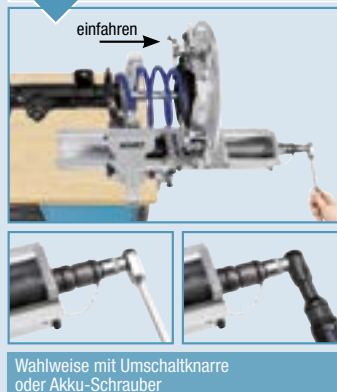

Lastfrei! Demontieren



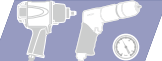

Universal-Federspanner

- ✓ **Universal einsetzbar für fast alle Feder-/Stoßdämpferbeine**
- ✓ **Neuartiges Aufnahme- und Montagekonzept**
- ✓ **Hohe Sicherheit**
- ✓ **Dokumentationsfähigkeit durch Skalierung**
- ✓ **Investitions-Sicherheit durch Nutzung vorhandener Komponenten SYSTEM 4900 [1]**

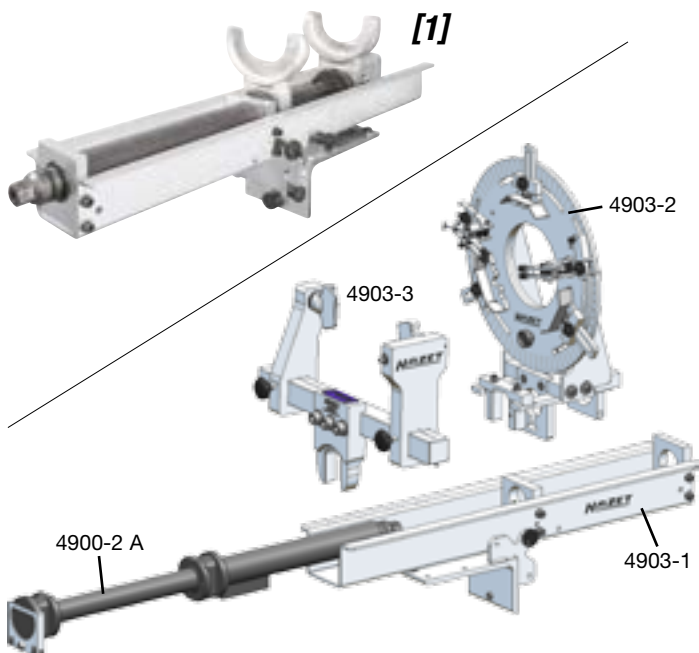

HAZET No.	EAN-No. 4000896+	sfr
<ul style="list-style-type: none"> • Perfekte Grundausrüstung, wenn Federspanner-Grundgerät 4900-2 A bereits vorhanden 		
4903-1	179824	1.274,-
<ul style="list-style-type: none"> • Perfektes Start-Kit für Demontage und Montage von Mc-Pherson Federbeinen, falls Federspanner-Grundgerät 4900-2 A noch nicht vorhanden ist • 2teilig, Inhalt: • 4900-2 A Sicherheits-Federspanner Grundgerät • 4903-1 Grundträger 		
4903/2 A	180547	2.621,-
<ul style="list-style-type: none"> • Durch Einsatz von Spannteller und Universal-Spannplatte wird der Grundträger 4903-1 bzw. Satz 4903/2 A zum vollständigen stationären Universal-Federspanner • 2teilig, Inhalt: • 4903-2 Universal-Spannteller, verstellbar • 4903-3 Universal-Spannplatte, verstellbar, inkl. Sicherheits-Adapter 		
4903/2	180530	4.422,-
<ul style="list-style-type: none"> • Perfekte Wahl, wenn Sicherheits-Federspanner Grundgerät 4900-2 A bereits vorhanden • 3teilig, Inhalt: • 4903-1 Grundträger • 4903-2 Universal-Spannteller, verstellbar • 4903-3 Universal-Spannplatte, verstellbar, inkl. Sicherheits-Adapter 		
4903/3	180554	5.870,-

Zeitersparnis

durch Einsatz von HAZET Universal-Federspanner gegenüber herkömmlichen Anwendungen

Erforderliche Arbeitsschritte Stoßdämpfer-Wechsel	HAZET 4903/4	Zeitersparnis gegenüber Wettbewerber
Einspannen	Bedienung unkompliziert	👍
Betätigen	Vergleichbar bzw. mit Akkuschrauber deutlich schneller	👍
Entspannen	Nicht notwendig	👍
Entnahme	Vergleichbar	✓
Betätigen	Nicht notwendig	👍
Entspannen	Vergleichbar	✓
Entnahme Bein	Vergleichbar	✓
Einspannen zweiter Stoßdämpfer	Deutliche Ersparnis: leichter/einfacher/unkomplizierter	👍
Betätigen	Vergleichbar bzw. mit Akkuschrauber deutlich schneller	👍
Entspannen	Nicht notwendig	👍
Entnahme	Vergleichbar	✓
Betätigen	Nicht notwendig	👍
Entspannen	Vergleichbar	✓
Entnahme Bein	Vergleichbar	✓

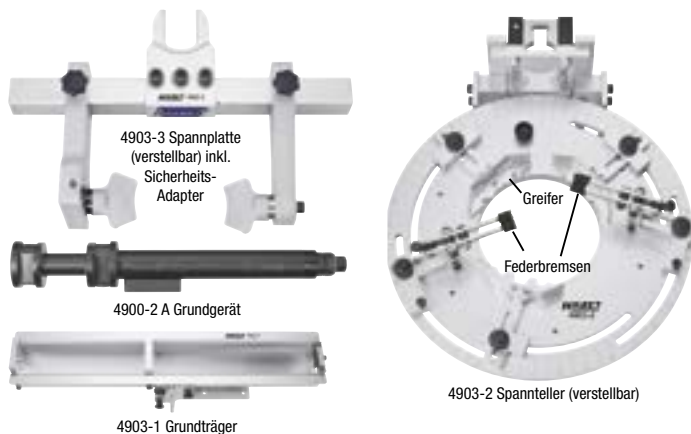

HAZET No.	EAN-No. 4000896+	sfr
<ul style="list-style-type: none"> • Das perfekte Komplettpaket • 4teilig, Inhalt: • 4900-2 A Sicherheits-Federspanner Grundgerät • 4903-1 Grundträger • 4903-2 Universal-Spannteller, verstellbar • 4903-3 Universal-Spannplatte, verstellbar, inkl. Sicherheits-Adapter 		
4903/4	180561	*7.475,-
<ul style="list-style-type: none"> • Universal-Spannteller, verstellbar 		
4903-2	179831	2.219,-
<ul style="list-style-type: none"> • Universal-Spannplatte, verstellbar, inkl. Sicherheits-Adapter 		
4903-3	179848	2.224,-
<ul style="list-style-type: none"> • Sicherheits-Federspanner Grundgerät 		
4900-2 A	077267	1.520,-
<ul style="list-style-type: none"> • Ersatzteil-Satz für Universal-Federspanner 4903-1 bestehend aus 2 Zylinderstiften und 1 O-Ring 		
4903-01/3	181704	11,90



Fahrwerk

Spannplatte (Preis per Stück)
Anwendung siehe Zuordnungstabelle



Made In Germany

HAZET No.	EAN-No. 4000896+	sfr
4900-10	059706	290,20
Kunststoff-Einlage		
4900-100	061136	33,80



Made In Germany

HAZET No.	EAN-No. 4000896+	sfr
4900-11	059713	294,-
Kunststoff-Einlage		
4900-110	061143	33,80



Made In Germany

HAZET No.	EAN-No. 4000896+	sfr
4900-12	059720	373,-
Kunststoff-Einlage		
4900-120	061150	33,80



Made In Germany

HAZET No.	EAN-No. 4000896+	sfr
4900-13	059737	412,-
Kunststoff-Einlage		
4900-130	061167	33,80



Made In Germany

HAZET No.	EAN-No. 4000896+	sfr
4900-14 A	064649	305,50

Spannplatte (Preis per Stück)
Anwendung siehe Zuordnungstabelle



Made In Germany

HAZET No.	EAN-No. 4000896+	sfr
4900-15 A	121472	297,-



Made In Germany

HAZET No.	EAN-No. 4000896+	sfr
4900-16	062164	288,-



Made In Germany

HAZET No.	EAN-No. 4000896+	sfr
4900-17	062171	381,-



Made In Germany

HAZET No.	EAN-No. 4000896+	sfr
4900-18	100378	615,-
Kunststoff-Einlage		
4900-180	074327	33,80



Made In Germany

HAZET No.	EAN-No. 4000896+	sfr
4900-19	085842	400,-



Made In Germany

HAZET No.	EAN-No. 4000896+	sfr
4900-22	062188	407,-

Spannplatte (Preis per Stück)
Anwendung siehe Zuordnungstabelle



Made In Germany

HAZET No.	EAN-No. 4000896+	sfr
4900-23	062195	456,-



Made In Germany

HAZET No.	EAN-No. 4000896+	sfr
4900-24	062201	497,-
Distanzring für Spannplatte 4900-24		
• Besonders geeignet, wenn 4900-22 und 4900-24 bereits vorhanden		
4900-243	162932	224,-



Made In Germany

HAZET No.	EAN-No. 4000896+	sfr
4900-25	121670	386,-
Für stahlgefederetes Führerhaus MERCEDES-BENZ Actros (MP-1) ab Bj. 1996, Atego ab Bj. 1998		



Made In Germany

HAZET No.	EAN-No. 4000896+	sfr
4900-26	121687	387,-
Für stahlgefederetes Führerhaus MERCEDES-BENZ Actros (MP-1) ab Bj. 1996, Atego ab Bj. 1998		



Made In Germany

HAZET No.	EAN-No. 4000896+	sfr
4900-30	100514	517,-



Spannplatte (Preis per Stück)
Anwendung siehe Zuordnungstabelle



Made In Germany

HAZET No.	EAN-No. 4000896+	sfr
4900-31	138036	438,-
• Kunststoff-Einlage		
4900-310	167715	35,40



Made In Germany

HAZET No.	EAN-No. 4000896+	sfr
4900-33	138043	500,-



Made In Germany

HAZET No.	EAN-No. 4000896+	sfr
4900-35	121212	357,-

MERCEDES-BENZ Federspannplatten-Satz

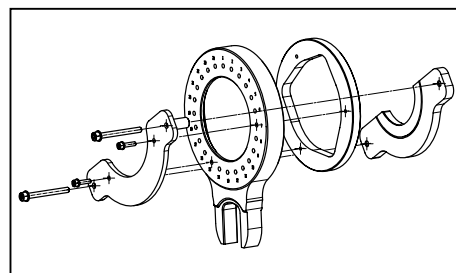

• Mit Bremse

- Zur Betätigung der Vorderachs-Schraubfedern an **MERCEDES-BENZ**, Typ 204 (C-Klasse), Typ X 204 (GLK-Klasse), Typ 212 (E-Klasse mit Standardfahrwerk) / Typ 212 (E-Klasse mit Sportfahrwerk)
- Einsetzbar in Verbindung mit HAZET-Sicherheits-Federspanner 4900-2A
- Zur sicheren Aufnahme dieser Federbeine mit Drehkopflager
- Zu Verwenden mit HAZET-Sicherheits-Federspanner 4900-2A, passender Spannplatte z.B. 4900-17 und passendem Zentrier-Einsatz (Fahrzeugmodell abhängig wählen. Achtung: Herstellerangaben beachten!)

Made In Germany

HAZET No.	EAN-No. 4000896+	sfr
4900-39/11	167678	1.035,-

Zentrier-Einsatz für MERCEDES-BENZ, Typ 204 (C-Klasse)

- Zur Verwendung mit HAZET Sicherheits-Federspanner 4900-2 A, Spannplatte 4900-17 sowie Rund-Spannplatte mit Bremse 4900-39/11

4900-393	167722	141,60
----------	--------	--------

Zentrier-Einsatz für MERCEDES-BENZ, Typ X204 (GLK-Klasse)

- Zur Verwendung mit HAZET Sicherheits-Federspanner 4900-2 A, Spannplatte 4900-17 und Schutzeinlage 4900-120 sowie Rund-Spannplatte mit Bremse 4900-39/11

4900-394	167739	163,50
----------	--------	--------

Zentrier-Einsatz für MERCEDES-BENZ, Typ 212 (E-Klasse) mit Standardfahrwerk

- Zur Verwendung mit HAZET Sicherheits-Federspanner 4900-2 A, Spannplatte 4900-31 und Schutzeinlage 4900-310 sowie Rund-Spannplatte mit Bremse 4900-39/11

4900-395	167746	136,30
----------	--------	--------

Zentrier-Einsatz für MERCEDES-BENZ, Typ 212 (E-Klasse) mit Sportfahrwerk

- Zur Verwendung mit HAZET Sicherheits-Federspanner 4900-2 A, Spannplatte 4900-17 sowie Rund-Spannplatte mit Bremse 4900-39/11

4900-396	167753	289,-
----------	--------	-------

**HAZET -
alles passt -
mit Sicherheit!**

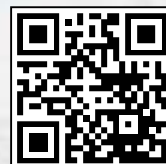

Zuordnungs-Beispiele:







































Weitere Infos und ältere Baujahre siehe auch im Internet unter:
www.hazet.de → Produkte → Der Anwendungs-Berater → Federspanner-Datenbank

Technische Änderungen der Fahrzeughersteller vorbehalten

* = z. Zt. keine Informationen vorhanden.

** = BMW-Schraubenfedern nur in Verbindung mit entspr. Kunststoffeinlagen verwenden. BMW-Vorschrift: Federspanner nur mit Handwerkzeugen betätigen.





















































 Typ	 Baujahr	Spann- platten		Kunststoff- Einlagen/ Zentrier- Einsätze	Spann- platten		Kunststoff- Einlagen/ Zentrier- Einsätze
ALFA ROMEO							
Alfa 147	2003	4900-11 (2x)			4900-11 (2x)		
Alfa 156	1998–2003	4900-10 (2x)		*	*		*
Mito	2009	4900-11 (2x)			4900-11 (2x)		
AUDI							
A2	2000	4900-11 (2x)		*	*		*
A3	2000–	4900-11 (2x)		*	4900-10 (2x)		*
A4	1994–2001	4900-11 (2x)		*	*		*
A5	2007–	4900-12 (2x)		*	*		*
BMW							
1 (E87) **: 116i / 118i / 120i / 118d / 120d	2004–	4900-11 (2x)		4900-110 (2x)	4902/6		-
3 (E46) **	1998–2006	4900-22 24		4900-220 240	*		-
3 (E90) **: 320i / 325i / 330i / 320d Limousine	2005–	4900-22 24		4900-243	4902/6		-
3 (E91) **: 320 / 325 / 330 / Touring	2005–	4900-22 24		4900-243	4902/6		-
3 (E92): 320 / 323 / 325 / 328 / 330 / 335	2006–	4900-22 24		4900-243			
3 (E93): 320 / 325 / 328 / 330 / 335	2007–	4900-22 24		4900-243			
5 (E39) **: 528i	1995–2000	4900-12 (2x)		4900-120 (2x)	*		*
5 (E60) **	2004–	4900-22 24		4900-220	*		*
Mini	2001	4900-11 (2x)			4900-10 11		
X3 (E83)	2006–	4900-31 33					
X5 (E70)	2006	4900-10 11		4900-100 110			
CHRYSLER							
300M (LH)	1998–2001	4900-12 (2x)		*	4900-11 (2x)		*
Jeep Wrangler (TJ)	1997–2006	4900-11 (2x)		*	*		*
Stratus (JA/JX)	1996–2001	4900-16 (2x)		*	*		*
Voyager (GS)	1996–2000	4900-13 (2x)		*	*		*
CITROËN							
C-Crosser	2007–2013	4900-11 (2x)					
Jumper	1997–2002	4900-13 (2x)		*	*		*
Nemo	2008	4900-11 (2x)			4900-11 (2x)		
DACIA							
Logan 1,6i	2005–	4900-11 (2x)		*	*		*



Spezialwerkzeuge – Fahrwerk – Federspanner/Stoßdämpfer

Typ	Baujahr	Spannplatten	Kunststoff-Einlagen/Zentrier-Einsätze	Spannplatten	Kunststoff-Einlagen/Zentrier-Einsätze
FIAT					
500	2007–	4900-12 (2x)			
Doblo	2010	4900-11 (2x)		4900-11 (2x)	
Ducato	2006	4900-13 (2x)			
Ducato	1995–2002	4900-13 (2x)		4900-13 (2x)	*
Grande Punto	2005–	4900-11 (2x)		4900-11 (2x)	*
Marea	1996–2002	4900-13 (2x)		*	*
Qubo	2009	4900-12 (2x)		4900-12 (2x)	
Stilo	2002	4900-11 (2x)		*	*
FORD					
C-Max	2006	4900-12 (2x)			
Fiesta	2002–2005	4900-11 (2x)			
Fiesta	2005–2008	4900-11 (2x)			
Fiesta	2009–	4900-12 (2x)			
Focus	2007	4900-12 (2x)			
Focus	1998–2004	4900-11 (2x)		*	*
Focus	2004–2010	4900-12 (2x)		4900-10 (2x)	
Focus	2010–	4900-11 (2x)		4900-10 (2x)	
Fusion	2005–	4900-11 (2x)			
Ka	1996–2008	4900-11 (2x)		4900-10 (2x)	
Mondeo	1996–2000	4900-12 (2x)		4900-11 12	*
Mondeo	2000–2007	4900-12 (2x)		4900-11 (2x)	
Mondeo	2008–	4900-12 (2x)			
S-Max	2006	4900-11 (2x)			
MAZDA					
2 / DY	2003–2007	4900-11 (2x)			
6 / GY	2002–2007	4900-11 (2x)			
MERCEDES-BENZ					
A-Klasse Typ 168	1997–2004	4900-15 A (2x)		4900-14 A (2x)	*
A-Klasse Typ 169	2004–	4900-17 (2x)		4900-35 (2x)	*
Actros (MP-1) Nfz	1996–	Spezial-Anwendung: Führerhaus 4900-25 26			
Atego Nfz	1998–	Spezial-Anwendung: Führerhaus 4900-25 26			
B-Klasse Typ 245	2005	4900-17 (2x)		4900-35 (2x)	
C-Klasse / Typ 203	2000–	4900-17 18		4900-180	* *
C-Klasse / Typ 204	2007–	4900-39/11 17		4900-393	
E- Klasse Typ 211 / Typ 219	2003–	4900-19 30		*	*
E-Klasse /Typ 212	2009–	4900-39/11 31		4900-395 310	
E-Klasse 4MATIC / Typ 210	1997–2002	4900-14 A (2x)		*	*

 Typ	 Baujahr	Spann- platten		Kunststoff- Einlagen/ Zentrier- Einsätze	Spann- platten		Kunststoff- Einlagen/ Zentrier- Einsätze
MERCEDES-BENZ							
E-Klasse/Typ 212 Sportfahrwerk	2009–	4900-39/11 17		4900-396			
GLK-Klasse/Typ X204	2008–	4900-39/11 17		4900-394 120			
ML- Klasse Typ 164	2005–	4900-35 (2x)		*	*		*
ML-Klasse / Typ 163	1997–2005	*		*	4900-16 (2x)		*
Vito, V-Klasse / Typ 638	1996–2002	4900-17 (2x)		*	*		*
Vito/Viano Typ 639	2003–	4900-23 (2x)			*		*
NISSAN							
Primera (P11)	1996–2002	4900-10 11		*	4900-10 (2x)		*
Serena (C23)	1991–2001	4900-13 (2x)		*	*		*
OPEL							
Astra F	1991–2000	4900-11 (2x)		*	*		*
Astra G	1998–2004	4900-11 (2x)		*	4900-11 (2x)		*
Astra H	2004–2010	4900-12 (2x)		*	*		*
Corsa B	1993–2000	4900-11 (2x)		*	*		*
Corsa C	2000–2006	4900-11 (2x)					
Corsa D	2006–	4900-11 (2x)			4900-10		
Meriva	2010–	4900-11 (2x)					
Omega B	1997–2003	4900-12 (2x)		*	*		*
Tigra	1994–2001	4900-11 (2x)		*	4900-11 (2x)		*
Vectra B	1995–2002	4900-12 (2x)		*	*		*
Vectra C	2002–2008	4900-12 (2x)		*	*		*
Zafira	1999–2003	4900-12 (2x)		*	*		*
PEUGEOT							
106	1997–2003	4900-12 (2x)		*	*		*
307 SW	2002–2008	4900-11 (2x)			4900-12 (2x)		
406	1997–2004	4900-12 (2x)		*	*		*
806	1999–2002	4900-13 (2x)		*	4900-11 (2x)		*
Boxer	1994–2002	4900-13 (2x)		*	*		*
Partner	2006–	4900-12 (2x)					
Partner	1996–2003	4900-12 (2x)			4900-12 (2x)		
PORSCHE							
Boxster/Boxster S (Typ 986)	1996–2004	4900-15 A 22		*	4900-11 (2x)		*
Boxster/Boxster S (Typ 987)	2004–2012	4900-15 A 22		*	4900-22 (2x)		*
Carrera 2 / 4 (Typ 997)	2004	4900-15 A 22		*	4900-22 (2x)		*
Carrera 2 / 4 / Turbo (Typ 996)	1998–2004	4900-15 A 22		*	4900-16 (2x)		*
Cayenne	2004–	4900-16 (2x)		*	4900-16 (2x)		*
Cayman	2006–	4900-15 A 22		*	4900-22 (2x)		*



Spezialwerkzeuge – Fahrwerk – Federspanner/Stoßdämpfer

Geniales Werkzeug

Typ	Baujahr	Spannplatten	Kunststoff-Einlagen/Zentrier-Einsätze	Spannplatten	Kunststoff-Einlagen/Zentrier-Einsätze
RENAULT					
Clio 2	2001	4900-11 (2x)			
Clio 3 1,5 dci	2005	4900-12 (2x)		4900-120 (2x) *	*
Espace 2	2004	4900-13 (2x)		4900-13 (2x)	
Espace 2,0 turbo	2003	4900-17 (2x)		*	*
Kangoo 1,5	2004	4900-15 A (2x)		*	*
Laguna 2,0 dci	2005–	4900-12 (2x)		4900-11 (2x)	
Megane 1	1996–2002	4900-12 (2x)		*	*
Megane 2 1,9dci	2003–2008	4900-12 (2x)		4900-120 (2x) *	*
Megane 3	2008–	4900-12 (2x)			
Modus 1,5dci	2005–	4900-12 (2x)		*	*
Safrane B544	1996–2000	4900-11 12			
Scenic 1,5dci	2005–	4900-12 (2x)		4900-120 (2x) *	*
Traffic	2005	4900-11 (2x)		4900-11 (2x)	
Twingo	2007–	4900-11 (2x)		*	*
Twingo 1,2	1998–2007	4900-11 (2x)		*	*
SAAB					
93	2002	4900-12 (2x)		4900-12 (2x)	
SEAT					
Altea	2006	4900-11 (2x)			
Ibiza	2002	4900-11 (2x)		4900-10 (2x)	
Ibiza	2006	4900-11 (2x)			
Leon	2002	4900-11 (2x)		4900-10 (2x)	
ŠKODA					
Fabia	2001	4900-11 (2x)		*	*
Oktavia	1996–2000	4900-11 (2x)		*	*
Rapid	2012–	4900-11 (2x)			
Roomster	2007	4900-11 (2x)		4900-11 (2x)	
Superb	2002	4900-11 (2x)		*	*
Yeti	2009–2013	4900-11 (2x)			
SMART					
fortwo	2009	4900-10 (2x)			
SUZUKI					
Ignis	2000–2003	4900-10 (2x)		*	*
Wagon R+	2000–2006	4900-10 (2x)		*	*
TOYOTA					
Corolla	1997–2002	*		4900-11 12	
Picnic	1996–2001	4900-11 (2x)		*	

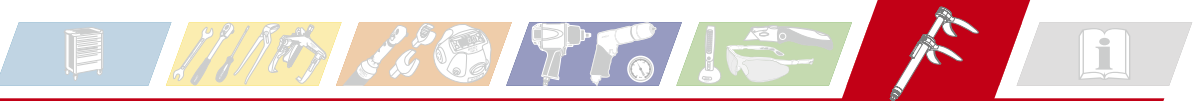

Typ	Baujahr	Spannplatten	Kunststoff-Einlagen/Zentrier-Einsätze	Spannplatten	Kunststoff-Einlagen/Zentrier-Einsätze
VOLKSWAGEN					
Amarok	2010	4900-11 (2x)			
Caddy	2006	4900-11 (2x)			
Golf 4	1997–2003	4900-11 (2x)		4900-10 (2x)	
Golf 5	2003–2008	4900-11 (2x)			
Golf 6	2008–2012	4900-11 (2x)			
Lupo	1998–2005	4900-11 (2x)		4900-10 (2x)	
Passat 3C	2010–	4900-11 (2x)		4900-10 (2x)	
Passat B5	1996–2005	4900-11 (2x)			
Passat B6	2005–2010	4900-11 (2x)			
Polo 9N	2001–2009	4900-11 (2x)		4900-11 (2x)	
Polo 6R	2009–	4900-11 (2x)			
Sharan	1995–2010	*		4900-12 (2x)	
Sharan	2010–			4900-10 (2x)	
T5 (Transporter)	2003–	4900-13 (2x)			
Tiguan	2008	4900-11 (2x)			
Touran	2003–	4900-11 (2x)		4900-10 (2x)	
Touran	2010–	4900-11 (2x)			
Volvo					
S 80	1998–2003	4900-12 (2x)		4900-12 (2x)	

Universal-Federspanner 4903/4

Made in Germany!

Innovative Hersteller-Kompetenz



Innen-Federspanner-Satz

- Optimal abgestimmt auf die beengten Platzverhältnisse bei der Montage und Demontage der **Schraubenfeder an der Hinterachse** folgender Fahrzeuge
BMW – 1er E81, E82, E87, E88 (ab Bj. 2004): 116i, 118i, 118d, 120i, 120d, 130i
 – X1 E84 (ab Bj. 2004)
 – 3er E90 (ab Bj. 2004): 320i, 320d, 325i, 330i Limousine
 – 3er E91 (ab Bj. 2005): 320, 325, 330i Touring
 – 3er E92 ab Bj. 2006: Coupe
 – 3er E93 ab Bj. 2007: Cabrio
 - Pendel-6kt.-Kopf für die gleichmäßige Kraftverteilung mit dem integrierten Verdrehschutz
 - Innenführung der Spannplatten verhindert das Herausrutschen der Feder
 - Beidseitiges Gegenhalten der Spindel möglich
- MADE IN GERMANY**



HAZET No.	EAN-No. 4000896+	sfr
6teilig		
Inhalt:		
4902-1 10 11 210 224		
4910-1		
4902/6	121694	1.362,-
• Innen-Federspanner	4902-1	122639 621,-
• Spannplatte	4902-10	122646 220,40
	4902-11	122653 155,90
• Rohr-Doppelsteckschlüssel sw 10 mm	4902-210	122677 28,90
• Rohr-Doppelsteckschlüssel sw 24 mm	4902-224	122660 51,40
• Umschaltknarre	4910-1	062133 136,30



Fahrwerk

Stoßdämpfer-Werkzeug-Satz



- **Für Instandsetzungsarbeiten im Federbereich z.B. Stoßdämpfer, Federbeinlager, Schraubenfeder**
 - Zum Gegenhalten der Kolbenstange beim Aus- und Einbau des Federbeins
 - **Achtung:** Drehmoment-Anzugswerte der Fahrzeughersteller beachten
 - Einsatz z.B. mit Drehmoment-Schlüssel z.B. HAZET 6291-1 CT in Verbindung mit Einsteck-Ringschlüssel 6630 d-21
 Beim Einsatz von Schlagschrauben Beschädigungen von Stützlager und Kolbenstange
- 13teilig**, in SmartCase (1/3) 165-L
 In Safety-Insert-System,
 2-Komponenten-Weichschaum-Einlage
- MADE IN GERMANY**



Inhalt:

4910-1	
4910-6 7 8	
4910-16 17 18 19 21 22 24	
4910-58 68	

HAZET No.	EAN-No. 4000896+	sfr
4910/13	061495	770,-

1/3

355 x 235 x 65 mm

Umschaltknarre



- Für Instandsetzungsarbeiten im Federbereich z.B. Stoßdämpfer, Federbeinlager, Schraubenfeder
 - Zum Gegenhalten der Kolbenstange beim Aus- und Einbau des Federbeins
 - **Achtung:** Drehmoment-Anzugswerte der Fahrzeughersteller beachten
- Made In Germany**

HAZET No.	EAN-No. 4000896+	sfr
Umschaltknarre 4910-1	062133	136,30

Gegenhalter für Kolbenstange



- Für Instandsetzungsarbeiten im Federbereich z.B. Stoßdämpfer, Federbeinlager, Schraubenfeder
 - Zum Gegenhalten der Kolbenstange beim Aus- und Einbau des Federbeins
 - **Achtung:** Drehmoment-Anzugswerte der Fahrzeughersteller beachten
- Made In Germany**

HAZET No.	l mm	mm	EAN-No. 4000896+	sfr
4910-6	94,5	6	062089	38,50
4910-7	94,5	7	062096	38,50
4910-8	94,5	8	062102	38,50



- Für Instandsetzungsarbeiten im Federbereich z.B. Stoßdämpfer, Federbeinlager, Schraubenfeder
 - Zum Gegenhalten der Kolbenstange beim Aus- und Einbau des Federbeins
 - **Achtung:** Drehmoment-Anzugswerte der Fahrzeughersteller beachten
- Made In Germany**

HAZET No.	l mm	mm	EAN-No. 4000896+	sfr
4910-58	94,5	5 x 8	062119	53,50
4910-68	94,5	6 x 8	062126	53,50
• Für PORSCHE Cayenne S, VW-Touareg, Touran, Sharan				
4910-71	94,5	7,1 x 9,6	091195	53,50

Sechskant-Steckschlüssel-Einsatz



- Für Instandsetzungsarbeiten im Federbereich z.B. Stoßdämpfer, Federbeinlager, Schraubenfeder
 - Zum Gegenhalten der Kolbenstange beim Aus- und Einbau des Federbeins
 - **Achtung:** Drehmoment-Anzugswerte der Fahrzeughersteller beachten
 - Antrieb ≤ 21 mm
- Made In Germany**

Sechskant-Steckschlüssel-Einsatz



HAZET No.	l mm	mm	EAN-No. 4000896+	sfr
4910-16	82	16	062010	43,40
4910-17	82	17	062027	43,40
4910-18	82	18	062034	43,40
4910-19	82	19	062041	43,40
4910-21	82	21	062058	47,-
4910-22	82	22	062065	47,-
4910-24	82	24	062072	49,30

Gegenhalter für Kolbenstange



- Für Instandsetzungsarbeiten im Federbereich z.B. Stoßdämpfer, Federbeinlager, Schraubenfeder
 - Zum Gegenhalten der Kolbenstange beim Aus- und Einbau des Federbeins
 - **Achtung:** Drehmoment-Anzugswerte der Fahrzeughersteller beachten
- Made In Germany**

HAZET No.	l mm	mm	EAN-No. 4000896+	sfr
• Für OPEL Astra H, MERCEDES-BENZ C-Klasse (204), E-Klasse (212), E-Klasse Coupé (207)				
4910-T 50	122,5	T 50	120598	52,20

Stoßdämpfer-Zapfenschlüssel



- Zum Betätigen von Stoßdämpferverschraubungen an VW-, SEAT und AUDI-Fahrzeugen
 - • Antrieb 22 mm, b = Zapfenbreite
 - Oberfläche: verchromt
- Made In Germany**

HAZET No.	\varnothing mm	mm	b mm	EAN-No. 4000896+	sfr
2593-4	14,5	22	5	017263	27,70



- Zum Betätigen von Stoßdämpferverschraubungen an MERCEDES-BENZ Typ 203 (C-Klasse ab 2000)
 - • Antrieb 22 mm, b = Zapfenbreite
 - Oberfläche: verchromt
- Made In Germany**

HAZET No.	mm	b mm	EAN-No. 4000896+	sfr
2780-1	22	2,6	082858	38,60



Radlager / Radnabe

Kugelgelenk-Abzieher



- Zum Ausdrücken der **Kugelgelenkzapfen** an Spurstangen, Stabilisatoren usw.

a = Maulöffnung

- Oberfläche: verzinkt

Made In Germany

HAZET No.	b mm	a mm	st mm	EAN-No. 4000896+	sfr
1779-18	40	18	33	136001	61,60
1779-23	50	23	42	136018	83,40
1779-27	54	27	54	136025	107,20
1779-37	75	37	77	136032	139,50
• Für z.B. Nutzfahrzeuge, MAN, MERCEDES-BENZ usw.					
1779-55	77	55	80	136407	256,80

Universal-Kugelgelenk-Abzieher



- Zum Ausdrücken der **Kugelgelenkzapfen** an Lenkhebeln, Spurstangen, Stabilisatoren usw. für die gängigsten Fahrzeugmarken
- Großer Spannbereich durch stufenlose Höhenverstellung und Wenden des Unterteils

Made In Germany

HAZET No.	a mm	sb mm	EAN-No. 4000896+	sfr
1779-1	23	65	135974	122,10

Kugelgelenk-Abzieher



- Zum Ausdrücken der **Kugelgelenkzapfen** an Lenkhebeln, Spurstangen, Achsschenkeln, Stabilisatoren etc.
- Spannbereich 50–80 mm
- Gabeltiefe 35 mm

Made In Germany

HAZET No.	a mm	sb mm	EAN-No. 4000896+	sfr
1779-22	20	50–80	141654	249,-

Universal-Kugelgelenk-Abzieher



- Zum Ausdrücken der **Kugelgelenkzapfen** an Lenkhebeln, Spurstangen, Stabilisatoren usw. für die gängigsten Fahrzeugmarken
- Stabile Ausführung und tiefe Aufnahme ermöglichen sicheren, universellen Einsatz z.B. für Nkw, leichte Bauart

Made In Germany

HAZET No.	a mm	sb mm	EAN-No. 4000896+	sfr
1779-3	32	85	135998	303,60

Kugelgelenk-Abzieher



- Zum Ausdrücken der **Kugelgelenkzapfen** an Lenkhebeln, Spurstangen, Stabilisatoren usw. an Nkw, schwere Bauart
- Oberfläche: Zink-gelb-passiviert (Cr 6 frei)

Made In Germany

HAZET No.	a mm	sb mm	EAN-No. 4000896+	sfr
1790-3	40	85	145454	376,40

Kugelgelenk-Abzieher



- Zum Ausdrücken der **Kugelgelenkzapfen** insbesondere an Fahrzeugen mit Mehrlenker-Achse z.B. **AUDI A6 und A8, VW Passat, Golf**
- Oberfläche: Zink-gelb-passiviert (Cr 6 frei)

Made In Germany

HAZET No.	a mm	sb mm	EAN-No. 4000896+	sfr
1790-4	30	65	145447	300,-

Kugelgelenk-Abzieher



- Zum kraftschonenden Ausdrücken der **Kugelgelenkzapfen** und sicheren Ausbau der Kugelgelenke
- Mit **Hydraulikunterstützung**
- Oberfläche: verzinkt, gelb-passiviert (Cr 6 frei)

Made In Germany

HAZET No.	a mm	sb mm	EAN-No. 4000896+	sfr
1790-5	30-34	70	145461	581,40
1790-6	36-40	85	145478	982,-

- Für Pkw, Transporter, Nkw
- Belastung max. 12 to
- Für Nkw, Busse und Baumaschinen
- Belastung max. 12 to

Universal-Kugelgelenk-Abzieher



- Zum Ausdrücken der **Kugelgelenkzapfen** an Spurstangen, Stabilisatoren usw. für die gängigsten Fahrzeugmarken
- Maulöffnung 20 mm
- Spannbereich (sb) 2stufig
Stufe 1: bis 30 mm
Stufe 2: bis 50 mm

Für **FORD, BMW, Volvo, TOYOTA, OPEL, VW, AUDI, RENAULT**

Made In Germany

HAZET No.	a mm	sb mm	EAN-No. 4000896+	sfr
1790-7	20	12-50	148073	205,80

Trenn- und Montagegabel



- Bewährtes und preiswertes System
- Einfache Handhabung
- Schnelles Lösen von Schub- und Spurstangenköpfen, Lenkstockhebeln und sonstigen Steuerteilen durch keilförmige Gabel
- Geeignet auch zur Stoßdämpfer-DEMONTAGE und sonstigen Trennarbeiten
- Einsatz der Trenngabel auch unter engsten Platzverhältnissen möglich
- Robust geschmiedete Ausführung

Made In Germany

HAZET No.	l ₁ mm	l ₂ mm	b mm	EAN-No. 4000896+	sfr
1780-18	80	340	18	133345	78,-
1780-23	80	340	23	133352	83,60
1780-29	90	350	29	133376	87,40





Universal-Radnaben-Abzieher



- Abzughaken verschieb- und auswechselbar
- Mit 5 Abzughaken
- Hydraulik-Spindel 1786 H-02 nachrüstbar
- Oberfläche: verzinkt

Made In Germany

HAZET No.	Max. to.	sb mm	Spindel	EAN-No. 4000896+	sfr
1781-5	10	115-225	G 3/4" x 200 mm	136049	326,40

Ausdrücker für Klemmschraube Vierlenker Vorderachse



- Enorme Zeiteinsparnis (ca. 40 Minuten) durch den Einsatz des Druckluft Meißelhammer-Set, z.B. HAZET 9035/6 (nicht im Lieferumfang enthalten)
- Keine Erwärmung mehr notwendig, dadurch keine Beschädigung des ALU-Achskörpers durch unsachgemäße Handhabung
- AUDI A4 Bj. 1995-2005, A6 Bj. 1998-2002
- VW Passat

Made In Germany

HAZET No.	EAN-No. 4000896+	sfr
3teilig		
Inhalt:		
2594-1 2 4		
2594-1/3	175284	202,-
• 6kt.-Aufnahme		
2594-1	174874	139,-
• Ausdrücker		
2594-2	174881	47,-
• Führungshülse		
2594-4	174980	38,50

Radlagergehäuse-Spreizer

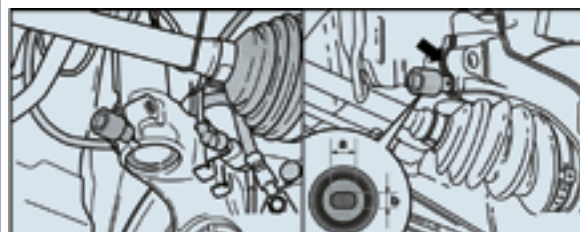

- Besonders geeignet für das Aufweiten von Federbein- und Tragellenkaufnahmen (zur Trennung des Federbeins vom Radlagergehäuse)
- □ Antrieb 12,5 = 1/2"

Made In Germany

HAZET No.	EAN-No. 4000896+	sfr
4912-1	156368	16,80
• Anwendung z.B. bei VW Fox ab Bj. 2005, Polo ab Bj. 2002, New Beetle, Golf Bj. 1998 bis 2004, Tiguan ab Bj. 2008, Eos ab Bj. 2006, Passat ab Bj. 2006, Touran ab Bj. 2003, Caddy ab Bj. 2004, T5 ab Bj. 2004		
• AUDI A2 ab Bj. 2001, A3 ab Bj. 2004, A4 Bj. 2001 bis 2008, A5 ab Bj. 2008, A6 ab Bj. 2008, TT ab Bj. 2007		
• SEAT, ŠKODA		
• Ø 5,5 x 8 mm		
4912-2	155804	16,80
• Anwendung z.B. bei RENAULT, PEUGEOT, CITROËN		
• Ø 5 x 7 mm		

Sturz-Einstellwerkzeug-Satz



- Geeignet für VW Golf, Jetta, SEAT Toledo, etc.

- Sturz-Einstellung mit einer Person
- Deutliche Reduzierung des Zeitaufwandes
- Stabile 6kt.-Spindel mit s 22 mm für einfache Betätigung
- Spannweite: 135 bis 175 mm

HAZET No.	EAN-No. 4000896+	sfr
4912-3/2	166596	280,-

Radlager-Werkzeug

Modulares System im übersichtlichen Sortimentskoffer

✓  Made in Germany

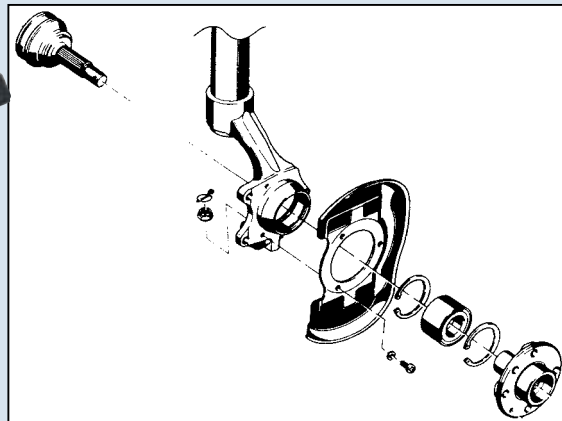

Innenliegende Betriebsanleitung mit 3D-Illustrationen



Weichschaum-Einlage

Aussparung für ABS-Geber

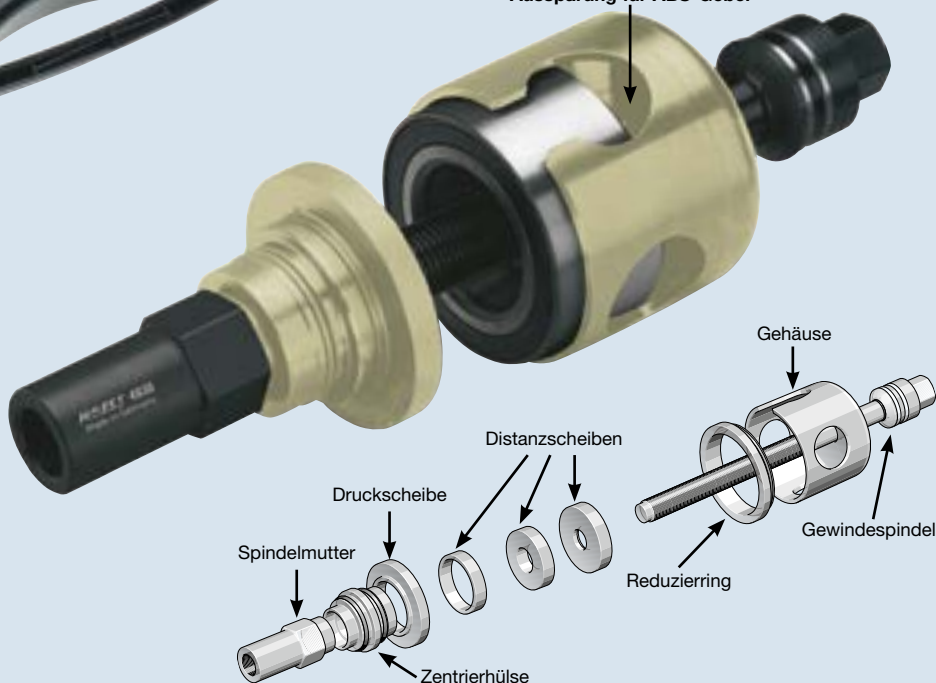

HAZET eigene O-Ringklemmung fixiert die Druckscheibe auf der Zentrierhülse beim Ein- und Ausbau des Radlagers



Höhere Axialkräfte bei geringerem Kräfteinsatz (durch hoch belastbare Gewindespindel mit speziellem Trapez-Feingewinde in Verbindung mit dem Axial-Zylinderrollenlager)



Optimale Zentrierung beim Einziehen der Radnabe ins neue Radlager

- Zum Aus- und Einbau von Radlagern sowie zum Einbau von Radnaben
- Radlager-Wechsel **im eingebauten Zustand**
- Federbeinausbau, entfällt ebenso zusätzliche Sturzeinstellung vorne, das bedeutet:
 - Ca. 30 Min. Zeitersparnis für die Werkstatt
 - Ca. 100 € Kostenersparnis für den Werkstatt-Kunden
- Fahrzeuge mit **ABS**
 - Durch Aussparung am Gehäuse wird der Ausbau des ABS-Gebers unnötig
 - Dadurch besteht keine Gefahr der Zerstörung des ABS-Gebers
 - Kosten- und Zeit-Ersparnis
- Kugelförmige Kalotte am Gehäuse gleicht geringe Schrägstellung der Anlagefläche aus



Radlager-Werkzeug



- Für den Radlagerwechsel im eingebauten Zustand
– Federbeinausbau sowie zusätzliche Sturzeinstellung entfällt –

Made In Germany

HAZET No.	EAN-No. 4000896+	sfr
• Gewinde-Spindel TR20 x 2		
• Inkl. Axial-Lager,		
• 6kt.-Antrieb s 22		
• Belastbarkeit max. 12 to.		
4930-1	080755	300,-
• Spindelmutter s 30		
4930-2	080762	46,20
• Distanzscheibe		
4930-3	081158	38,30
4930-4	081141	36,-
4930-5	082834	23,50
• Reduzierring 4930-6 für VW-Polo C und PEUGEOT 106		
• In Verbindung mit Gehäuse 4930-720		
4930-6	083633	59,-
• In Verbindung mit Gehäuse 4930-850		
4930-7	083640	66,-
• Innen-Ø 45 mm in Verbindung mit 4930-8245		
4930-8	097890	21,80
• Zentrierscheibe zum Einziehen des neuen Radlagers an AUDI A4, A6		
4930-9	121465	112,90
• Zentrierhülse		
4930-34 x 40	081042	82,20
4930-35 x 40	081066	82,20
4930-35 x 42	081035	82,20
4930-37 x 45	081073	82,20
4930-39 x 41	081028	82,20
4930-43 x 45	097739	82,20
• Druckscheibe Außen-Ø 62 mm		
4930-62	080854	66,70
• Druckscheibe Außen-Ø 64 mm		
4930-64	080939	66,70

Radlager-Werkzeug



HAZET No.	EAN-No. 4000896+	sfr
• Druckscheibe Außen-Ø 66 mm		
4930-66	080946	66,70
• Druckscheibe Außen-Ø 68 mm		
4930-68	080953	70,-
• Druckscheibe Außen-Ø 72 mm		
4930-72	080960	70,-
• Druckscheibe Außen-Ø 74 mm		
4930-74	080977	70,-
• Druckscheibe Außen-Ø 80 mm		
4930-80	081004	72,90
• Druckscheibe Außen-Ø 82 mm		
4930-82	080991	72,90
• In Verbindung mit 4930-8		
4930-8245	097746	72,90
• Außen-Ø 84 mm		
4930-84	081448	72,90
• Gehäuse, 72 mm Ø		
4930-720	081080	178,70

Radlager-Werkzeug-Satz



- Zum Aus- und Einbau von Radlagern sowie zum Einbau von Radnaben
- Radlager-Wechsel im eingebauten Zustand
- Federbeinausbau entfällt ebenso wie die zusätzliche Sturzeinstellung vorne
- Fahrzeuge mit ABS
– durch Aussparung am Gehäuse wird der Ausbau des ABS-Gebers unnötig
– dadurch besteht keine Gefahr der Zerstörung des ABS-Gebers
- Kugelförmige Kalotte am Gehäuse gleicht geringe Schrägstellung der Anlagefläche aus
- Hochwertige, hoch belastbare Gewinde-Spindel
- Mit Gebrauchsanweisung

Made In Germany

HAZET No.	EAN-No. 4000896+	sfr			
• Für VW / AUDI, OPEL, FORD					
16teilig, in Kunststoff-Koffer					
In Weichschaum-Einlage, erweiterungsfähig					
Inhalt:					
4930-1	2	3	4	5	
4930-34 x 40	35 x 40	39 x 41			
4930-62	64	66	68	72	74
4930-720	820				
4930-1/16	121328	1.415,-			

Radlager-Werkzeug-Satz



- Radlagerwerkzeug-Satz für mechanische und hydraulische Betätigung
- Hydraulisch in Verbindung mit Hohlkolben-Zylinder 4932-17 und Gewinde-Spindel 4932-TR 20

22teilig, in Kunststoff-Koffer
In Weichschaum-Einlage, erweiterungsfähig
Made In Germany

Inhalt:
4930-1 2 3 4 5 7
4930-721 821 851
4930-34 x 40 39 x 41 35 x 42 37 x 45
4930-62 64 66 68 72 74 80 82 84

HAZET No.	EAN-No. 4000896+	sfr
4930-1/22	164776	2.049,-

Hohlkolben-Zylinder



- **Kompakter 17 Tonnen Hydraulik-Zylinder**
- Betriebsdruck: max. 700 bar
- Komfortable Federrückstellung
- Für Gewinde-Spindel 4932-TR 20 und Mutter 4930-2
- Gewinde-Zugseite: M27 x 2, alternativ M42 x 2 über optionalen-Adapter möglich
- Gewinde-Druckseite: 2-1/4" – 14 UNS
- Innengewinde: TR 20 alternativ M20 über optionalen Adapter möglich
- Hub: 45 mm
- Außendurchmesser: 80 mm
- Zylinderhöhe eingefahren: 206 mm / ausgefahren: 251 mm
- Inkl. Kupplung, Schutzkappe und Adapter 4932-M 20
- 5,5 kg
- **Made In Germany**

Hohlkolben-Zylinder

HAZET No.	EAN-No. 4000896+	sfr
4932-17	159741	1.817,-
• Gewinde-Spindel mit Stahlseil TR 20 (für Hohlkolben-Zylinder 4932-17 und Mutter 4930-2)		
4932-TR 20	159765	265,-
• Druckplatte Hydraulik für 4934-2572/12, -2562/6, -2566/6 bei Verwendung 4932-17		
4934-10	159932	239,-
• Druckplatte Hydraulik für 4934-2585/12 bei Verwendung 4932-17		
4934-8510	159628	243,30
• Gehäuse Ø 72 mm für Artikelgruppe 4930 bei Verwendung 4932-17 mit 4932-TR 20 und 4930-2		
4930-721	159598	179,20
• Gehäuse Ø 82 mm für Artikelgruppe 4930 bei Verwendung 4932-17 mit 4932-TR 20 und 4930-2		
4930-821	159604	203,-
• Gehäuse Ø 85 mm für Artikelgruppe 4930 bei Verwendung 4932-17 mit 4932-TR 20 und 4930-2		
4930-851	159611	234,10
Adapter für Gewinde-Spindeln mit Gewinde M20		
• Erhöht Kompatibilität des HAZET-Hohlkolben-Zylinders mit weiteren Gewinde-Spindeln und Spezialwerkzeugen		
• Auch passend für Werkzeugverwendung anderer Hersteller		
4932-M 20	165681	38,70
Adapter für Hohlkolben-Zylinder Klann KL-0040-2500		
• Mit Anschlussgewinde für HAZET Gehäuse 4930-721 -821 -851 sowie Druckplatten 4934-10 -8510 -7801		
• Anschlussgewinde: M 27 x 2		
• Außen-Ø: 80 mm		
4932-M 27 x 2	160037	63,30
Adapter für HAZET Hohlkolben-Zylinder 4932-17		
• Adapter mit Anschlussgewinde für Betätigungswerkzeuge der Fa. Klann		
• Anschlussgewinde: M 42 x 2		
• Außen-Ø: 80 mm		
• Ermöglicht unter Nutzung des HAZET Hohlkolben-Zylinders 4932-17 die Arbeit mit Betätigungswerkzeugen der Fa. Klann u.a. für Radlager-/ Silentlager-Werkzeug-Sätze		
4932-M 42 x 2	183432	71,60

Halierung für Hohlkolben-Zylinder 4932-17



- **Perfekte Handhabung für Hohlkolben-Zylinder und Spezialwerkzeuge am Fahrzeug**
- Halterung für Hohlkolben-Zylinder 4932-17 (mit 80 mm Außendurchmesser), einschließlich des montierten Spezialwerkzeuges in optimaler Position zum Fahrzeug
- Passend auf handelsübliche Getriebeheber, die die perfekte Positionierung unterstützen
- **Made In Germany**

HAZET No.	EAN-No. 4000896+	sfr
• Ermöglicht 4-Achsen-Bewegung des Hohlkolben-Zylinders		
4932-20/2	167999	610,-



Halterung für Hohlkolben-Zylinder 4932-17



- **Perfekte Handhabung für Hohlkolben-Zylinder und Spezialwerkzeuge am Fahrzeug**
- Halterung für Hohlkolben-Zylinder 4932-17 (mit 80 mm Außendurchmesser), einschließlich des montierten Spezialwerkzeuges in optimaler Position zum Fahrzeug
- Passend auf handelsübliche Getriebeheber, die die perfekte Positionierung unterstützen

Made In Germany

HAZET No.	EAN-No. 4000896+	sfr
---------------------	---------------------	-----

Wie 4932-20/2, jedoch mit zusätzlich verwendbarer Verlängerung / Umlenkung

- Ermöglicht deutliche Erhöhung der Flexibilität und Vereinfachung der Positionierbarkeit in insgesamt **6-Achsen**

4932-20/3	167951	735,-
------------------	--------	-------

Hydraulische doppelstufige Fußpumpe, mechanisch



- **Zweistufiger Druckaufbau**
- **Inklusive Manometer** und 1,8 m Hydraulik-Schlauch mit Anschlusskupplung
- Maximaler Betriebsdruck: 700 bar
- Überlastschutz
- Grundrohrrahmen für höchste Stabilität
- Pumpenkopf und Tank aus Aluminium
- Verriegelung für sicheren Transport
- Ablassventil per Fußsteuerung fein dosierbar
- Großes Betätigungspedal
- Kolbenhub: 23 mm
- Füllmenge: 1300cm³
- Nutzmenge: 900cm³
- Abmessungen: 462 x 160 x 161 mm

Made In Germany

HAZET No.	EAN-No. 4000896+	sfr
---------------------	---------------------	-----

4932 N-100	187195	2.066,-
-------------------	--------	---------

Lufthydraulische Pumpe



- **Inkl. Manometer** und 1,8 Meter Hydraulik-Schlauch mit Anschlusskupplung
- Max. Betriebsdruck: 700 bar
- Luftanschluss-Gewinde: **12,91 mm** (1/4")
- Hydraulikanschluss: **16,41 mm** (3/8") – 18 NPTF
- Großes Betätigungspedal: Pumpen, Halt, Ablass
- Tank aus Stahlblech
- Füllmenge: 1500 cm³
- Nutzbare Menge: 1000 cm³
- Abmessungen: 260 x 140 x 186 mm

HAZET No.	EAN-No. 4000896+	sfr
4932 N-110	187393	2.106,-

Lager-Innenring-Abzieher-Satz



- **Zum Abziehen der Lager-Innenringe, wenn diese beim Ausbau des Radlagers auf der Radnabe verbleiben**
- Mit höherem Abzugsmoment greifen die Spannzangen stärker. Dadurch optimaler Schutz vor dem Abrutschen vom Lagerring
- Auch für Modelle mit ABS-Käfig (insbesondere für fest verbundene Ausführungen)
- Besonders geeignet für Lager-Innenringe, die direkt an der Radnabe anliegen
- Für **AUDI, BMW, FORD, MERCEDES-BENZ, PEUGEOT, RENAULT, TOYOTA, VW**
- Spindel mit Bewegungsgewinde ermöglicht hohe Abzugskräfte
- Mit Drehmoment-Stütze zur Aufnahme der gesamten Einheit im Schraubstock für optimales Arbeiten
- 4 Spannzangen (40 bis 45 mm/45 bis 50 mm/50 bis 55 mm/55 bis 61 mm) decken alle Durchmesser von 40 bis 61 mm ab
- Mit detaillierter, bebildeter Betriebsanleitung

Made In Germany

HAZET No.	EAN-No. 4000896+	sfr
---------------------	---------------------	-----

In Kunststoff-Koffer In Weichschaum-Einlage	4931-1/8	155538	1.369,-
--	-----------------	--------	---------

HAZET – Kompakt Radnaben Lagereinheit-Werkzeug-Sätze

Vielfalt mit System!

Zur Demontage und Montage der Radnaben-Lagerheinheit im eingebauten Zustand an Fahrzeugen der VOLKSWAGEN-Gruppe (VW, AUDI, SEAT, ŠKODA, FORD, MAZDA, Volvo)

CLIP
WWW

Für Smartphones
mit QR-Reader (App)



- ✓ **Sorgt für *Sicherheit* und *Effektivität***
- ✓ **Für alle gängigen Radnaben-Lager-Abmessungen geeignet**
- ✓ **Mit Gewinde-Spindel 4930-1 und Spindelmutter 4930-2 einsetzbar**
- ✓ **Günstiger Einstiegs-Satz für Ø 72 mm Radlager**
- ✓ **Perfekte Ergänzungs-Sätze für Ø 62 mm und Ø 66 mm**
- ✓ **Spezial-Satz für Ø 85 mm Einheiten rundet das Programm ab**



Anwendungs-Voraussetzung:

z.B. aus den Sätzen 4930-1/16 und 4930-1/22 oder 4934-25/14

Spindel 4930-1

Spindelmutter 4930-2



Der Zusammenstellungs-Tipp von Profis für Profis:

- 4934-2572/12 – Einstiegs-Satz (Ø 72 mm)
- + 4934-2562/6 – Ergänzungs-Satz (Ø 62 mm)
- + 4934-6604/3 – Ausbau-Stützringe (Ø 66 mm)
- + 4934-6605/3 – Einbau-Stützringe (Ø 66 mm)

= Perfekte Ausrüstung

**Einzelteile erhältlich –
fragen Sie Ihren HAZET-Partner!**

Zuordnungs-Beispiele:

Weitere Infos siehe auch im Internet unter
www.hazet.de → Der Anwendungs-Berater → Radlager-Zuordnung
Technische Änderungen der Fahrzeughersteller vorbehalten



Typ	Lager-Einbau-Jahr	Anmerkung	Position	Lager	HAZET Radlager-Satz	NTN-SNR Referenz
AUDI						
A1	5/2010		Vorderachse	72 mm	4934-2572/12 & 4930-1 & 4930-2	R157.32
A2 1.4 i/1.6 FSI/1.4 Tdi (AU24)	6/2000	Mit ABS	Vorderachse	72 mm	4934-2572/12 & 4930-1 & 4930-2	R157.32
A2 1.2 TDi (AU24)	3/2001		Vorderachse	62 mm	4934-2562/6 & 4930-1 & 4930-2 & 4934-2572/12	R154.52
FORD						
C-Max (CB3)	2/2007		Vorderachse	78 mm	4934-3478/11 & 4930-1 & 4930-2	R152.62
Focus 2	9/2004 – 11/2007		Vorderachse	78 mm	4934-3478/11 & 4930-1 & 4930-2	R152.62
Focus 2 FL 1.4 i/1.6 i/1.6 TDCi/1.6 Ti-VCT/1.8i/1.8 TDCi/2.0 i/2.0 TDCi/2.5 i	12/2007		Vorderachse	78 mm	4934-3478/11 & 4930-1 & 4930-2	R152.62
Focus C-MAX	6/2003 – 2/2007		Vorderachse	78 mm	4934-3478/11 & 4930-1 & 4930-2	R152.62
Focus Coupé Cabriolet 1.6 i/2.0 i/2.0 TCDCi	7/2006		Vorderachse	78 mm	4934-3478/11 & 4930-1 & 4930-2	R152.62
MAZDA						
Mazda 3 (BK) 1.4 i/1.6 DE/1.6 i/2.0 i	6/2003 – 1/2005		Vorderachse	78 mm	4934-3478/11 & 4930-1 & 4930-2	R170.41
SEAT						
Cordoba 4	9/2002 – 6/2005		Vorderachse	72 mm	4934-2572/12 & 4930-1 & 4930-2	R157.32
Cordoba 4 1.2 i/1.4 i/1.4 TDi/1.6 i/1.9 SDi/1.9 TDi	6/2005		Vorderachse	66 mm	4934-2566/6 & 4930-1 & 4930-2 & 4934-2572/12	R157.49
Cordoba 4 1.9 TDi 131PS (Motor ALZ,BLT)	6/2005		Vorderachse	72 mm	4934-2572/12 & 4930-1 & 4930-2	R157.32
Cordoba 4 2.0 i	6/2005		Vorderachse	72 mm	4934-2572/12 & 4930-1 & 4930-2	R157.32
Ibiza 3	9/2001 – 6/2005	Fahrgestellnr. - 6L-6-000001	Vorderachse	72 mm	4934-2572/12 & 4930-1 & 4930-2	R157.32
Ibiza 3 1.2 12V/1.4 16V/1.4 TDi/1.6/1.9SDi	6/2005 – 11/2009		Vorderachse	66 mm	4934-2566/6 & 4930-1 & 4930-2 & 4934-2572/12	R157.49
Ibiza 3 1.9 TDi 100PS (Motor ATD)	5/2004 – 11/2009		Vorderachse	66 mm	4934-2566/6 & 4930-1 & 4930-2 & 4934-2572/12	R157.49
Ibiza 3 1.9 TDi 130PS (Motor ASZ)	6/2005 – 11/2009		Vorderachse	72 mm	4934-2572/12 & 4930-1 & 4930-2	R157.32
Ibiza 3 1.9 TDi Cupra 160PS (Motor BPX)	6/2005 – 11/2009		Vorderachse	72 mm	4934-2572/12 & 4930-1 & 4930-2	R157.32
Ibiza 3 2.0i/1.8 20V	6/2005 – 11/2009		Vorderachse	72 mm	4934-2572/12 & 4930-1 & 4930-2	R157.32
Ibiza 4	3/2008		Vorderachse	72 mm	4934-2572/12 & 4930-1 & 4930-2	R157.32
SKODA						
Fabia (6Y)	8/1999 – 7/2004	Mit Servolenkung	Vorderachse	72 mm	4934-2572/12 & 4930-1 & 4930-2	R157.32
Fabia (6Y) [CZ]	8/1999 – 7/2002	Ohne Servolenkung / Blechmutter Fahrgestellnr. - 6Y-2-366084	Vorderachse	66 mm	4934-2566/6 & 4930-1 & 4930-2 & 4934-2572/12	R178.05
Fabia (6Y) [CZ]	7/2002 – 7/2004	Ohne Servolenkung / Zwölfkantmutter / Fahrgestellnr. 6Y-3-366085 -	Vorderachse	66 mm	4934-2566/6 & 4930-1 & 4930-2 & 4934-2572/12	R157.49
Fabia (6Y) [PL]	8/1999 – 9/2002	Ohne Servolenkung / Blechmutter Fahrgestellnr. - 6Y-2X-028027	Vorderachse	66 mm	4934-2566/6 & 4930-1 & 4930-2 & 4934-2572/12	R178.05
Fabia (6Y) [PL]	9/2002 – 7/2004	Ohne Servolenkung / Zwölfkantmutter / Fahrgestellnr. 6Y-2X-028028 -	Vorderachse	66 mm	4934-2566/6 & 4930-1 & 4930-2 & 4934-2572/12	R157.49

 Typ	 Lager-Einbau-Jahr	Anmerkung	Position	 Lager	HAZET Radlager-Satz	NTN-SNR Referenz
SKODA						
Fabia Facelift (6Y)	8/2004 – 12/2007	Mit Servolenkung / Mit ABS / Felgen 14 Zoll	Vorderachse	72 mm	4934-2572/12 & 4930-1 & 4930-2	R157.32
Fabia Facelift (6Y)	8/2004 – 12/2007	Ohne Servolenkung	Vorderachse	66 mm	4934-2566/6 & 4930-1 & 4930-2 & 4934-2572/12	R157.49
Fabia 2 (5J)	12/2006	Mit ABS	Vorderachse	72 mm	4934-2572/12 & 4930-1 & 4930-2	R157.32
Fabia 2 Facelift	3/2010	Bremsscheiben 256 mm	Vorderachse	72 mm	4934-2572/12 & 4930-1 & 4930-2	R157.32
Roomster	3/2006 – 3/2010	Mit ABS	Vorderachse	72 mm	4934-2572/12 & 4930-1 & 4930-2	R157.32
Roomster Facelift 1.2 i/1.4 i/1.4 TDi/1.6 i/1.9 TDi	3/2010	Bremsscheiben 256 mm	Vorderachse	72 mm	4934-2572/12 & 4930-1 & 4930-2	R157.32
VOLKSWAGEN						
Fox 1.2 i	11/2004	Mit ABS / Bremsscheiben 239 mm	Vorderachse	66 mm	4934-2566/6 & 4930-1 & 4930-2 & 4934-2572/12	R157.49
Fox 1.2 i	11/2004	Bremsscheiben 256 mm	Vorderachse	72 mm	4934-2572/12 & 4930-1 & 4930-2	R157.32
Fox 1.4 i	11/2004	Mit ABS	Vorderachse	72 mm	4934-2572/12 & 4930-1 & 4930-2	R157.32
Fox 1.4 TDi	11/2004	Mit ABS	Vorderachse	72 mm	4934-2572/12 & 4930-1 & 4930-2	R157.32
Lupo 1.2 TDi	5/1999 – 7/2005		Vorderachse	62 mm	4934-2562/6 & 4930-1 & 4930-2 & 4934-2572/12	R154.52
Polo 7 (9N) 1.2 i / 1.4 / 1.4FSi / 1.6	1/2002 – 10/2003	Ohne Servolenkung	Vorderachse	66 mm	4934-2566/6 & 4930-1 & 4930-2 & 4934-2572/12	R157.49
Polo 7 (9N) 1.2 i / 1.4 / 1.4FSi / 1.6	11/2003 – 7/2004	Mit Servolenkung	Vorderachse	72 mm	4934-2572/12 & 4930-1 & 4930-2	R157.32
Polo 7 (9N) 1.4 Tdi/1.9 Sdi/1.9 Tdi	11/2001 – 5/2005		Vorderachse	72 mm	4934-2572/12 & 4930-1 & 4930-2	R157.32
Polo 8 (9N) 1.2 i/1.4 i/1.4 FSi/1.4 16V/ 1.6	4/2005 – 7/2007	Ohne Servolenkung	Vorderachse	66 mm	4934-2566/6 & 4930-1 & 4930-2 & 4934-2572/12	R157.49
Polo 8 (9N) 1.2 i/1.4 i/1.4 FSi/1.4 16V/ 1.6	4/2005 – 8/2007	Mit Servolenkung	Vorderachse	72 mm	4934-2572/12 & 4930-1 & 4930-2	R157.32
Polo 8 (9N) 1.4 TDi/1.9 SDi/1.9 TDi	4/2005 – 8/2007		Vorderachse	72 mm	4934-2572/12 & 4930-1 & 4930-2	R157.32
Touareg 1 2.5 TDi	1/2003 – 10/2003		Vorderachse	85 mm	4934-2585/12 & 4930-1 & 4930-2	R154.58
Touareg 1 2.5 TDi	10/2003 – 11/2006		Vorderachse	85 mm	4934-2585/12 & 4930-1 & 4930-2	R154.62
Touareg 1	11/2002 – 11/2006	Felgen 16 Zoll / Fahrgestellnr. - 4.035.000	Hinterachse	85 mm	4934-2585/12 & 4930-1 & 4930-2	R154.58
Touareg 1	11/2002 – 11/2006	Felgen 16 Zoll / Fahrgestellnr. 4.035.001 -	Hinterachse	85 mm	4934-2585/12 & 4930-1 & 4930-2	R154.62
Touareg 1 FL	12/2006 – 5/2010	Felgen 16 Zoll	Hinterachse	85 mm	4934-2585/12 & 4930-1 & 4930-2	R154.62
Transporter 7E/7F (T5)	9/2009		Vorderachse	85 mm	4934-2585/12 & 4930-1 & 4930-2	R154.62
Transporter 7E/7F (T5)	9/2009		Hinterachse	85 mm	4934-8507 & 4930-1 & 4930-2 & 4934-2585/12	R154.58
Transporter 7J/7H (T5)	4/2003 – 8/2003		Vorderachse	85 mm	4934-2585/12 & 4930-1 & 4930-2	R154.58
Transporter 7J/7H (T5)	8/2003 – 11/2009		Vorderachse	85 mm	4934-2585/12 & 4930-1 & 4930-2	R154.62
Transporter 7J/7H (T5)	8/2003 – 11/2009		Hinterachse	85 mm	4934-8507 & 4930-1 & 4930-2 & 4934-2585/12	R154.58
Volvo						
C30	10/2006		Vorderachse	78 mm	4934-3478/11 & 4930-1 & 4930-2	R165.37
C70 CC	1/2006		Vorderachse	78 mm	4934-3478/11 & 4930-1 & 4930-2	R165.37
S40 2	3/2004		Vorderachse	78 mm	4934-3478/11 & 4930-1 & 4930-2	R165.37
V50	3/2004		Vorderachse	78 mm	4934-3478/11 & 4930-1 & 4930-2	R165.37



Kompakt-Radnaben-Lagereinheit-Werkzeug-Satz



- Zur Demontage und Montage der Radnaben-Lagereinheit im eingebauten Zustand
- HAZET empfiehlt NTN-SNR-Radlager
- **Made In Germany**

HAZET No. EAN-No. 4000896+ sfr

• Einsteiger-Satz (72 mm Ø)

Anwendungs-Vorraussetzung: Gewinde-Spindel 4930-1 sowie Spindelmutter 4930-2

Anwendung:

Fahrzeugtypen mit Radlager Ø 72 mm:
AUDI A1 ab Bj. 2011, A2 ab Bj. 2000, ŠKODA Fabia ab Bj. 2000, VW Polo ab Bj. 2002, Polo (6R), Fox ab Bj. 2005, SEAT Ibiza ab Bj. 2002

- Betriebsanleitung mit 3-D-Illustrationen

• 12teiliger Satz, Inhalt:

Druckplatte 4934-10, Druckscheibe 4934-7802, Druckbolzen 4934-3 (5x), Stützring 4934-4, Stützring 4934-5, Druckscheibe 4934-6, 2 Zylinderschrauben
In Kunststoff-Koffer
In Weichschaum-Einlage, erweiterungsfähig

4934-2572/12 150410 1.276,-

• Einzelteile (Einbau)

- Stützring 4934-5, 2 Zylinderschrauben

4934-5/3 150335 362,-



- Zur Demontage und Montage der Radnaben-Lagereinheit im eingebauten Zustand
- HAZET empfiehlt NTN-SNR-Radlager
- **Made In Germany**

HAZET No. EAN-No. 4000896+ sfr

Ergänzungs-Satz (62 mm Ø)

Anwendung:

Fahrzeugtypen mit Radlager Ø 62 mm:

VW Lupo, AUDI A2 1,2 l

(Anwendungs-Vorraussetzung: Gewinde-Spindel 4930-1, Spindelmutter 4930-2, sowie Satz 4934-2572/12)

• 6teiliger Satz, Inhalt:

Druckscheibe 4934-6202, Druckscheibe 4934-6206, Stützring 4934-6204, Stützring 4934-6205, 2 Zylinderschrauben

4934-2562/6 150403 787,-

• Einzelteile (Einbau)

- Stützring 4934-6205, 2 Zylinderschrauben

4934-6205/3 150373 358,-

Kompakt-Radnaben-Lagereinheit-Werkzeug-Satz



- Zur Demontage und Montage der Radnaben-Lagereinheit im eingebauten Zustand
- HAZET empfiehlt NTN-SNR-Radlager
- **Made In Germany**

HAZET No. EAN-No. 4000896+ sfr

Ergänzungs-Satz (66 mm Ø)

Anwendung:

Fahrzeugtypen mit Radlager Ø 66 mm:

VW Polo, ŠKODA Fabia

Anwendungs-Vorraussetzung: Gewinde-Spindel 4930-1, Spindelmutter 4930-2, sowie Satz 4934-2572/12

• 6teiliger Satz, Inhalt:

Druckscheibe 4934-6202, Druckscheibe 4934-6206, Stützring 4934-6604, Stützring 4934-6605, 2 Zylinderschrauben

4934-2566/6 150427 787,-

• Einzelteile (Einbau)

- Stützring 4934-6605, 2 Zylinderschrauben

4934-6605/3 150342 358,-



- Zur Demontage und Montage der Radnaben-Lagereinheit im eingebauten Zustand
- HAZET empfiehlt NTN-SNR-Radlager
- **Made In Germany**

HAZET No. EAN-No. 4000896+ sfr

Spezial-Satz (85 mm Ø)

Anwendung:

Fahrzeugtypen mit Radlager Ø 85 mm:

VW T5 (Vorder- und Hinterachse – Hinterachse nur in Verbindung mit 4934-8507) und Touareg mit 16 Zoll-Fahrwerk

Anwendungs-Vorraussetzung: Gewinde-Spindel 4930-1, Spindelmutter 4930-2

- Betriebsanleitung mit 3-D-Illustrationen

• 12teiliger Satz, Inhalt:

Druckplatte 4934-8510, Druckscheibe 4934-7802, Druckscheibe 4934-8506, Druckbolzen 4934-8503 (5x) Stützring 4934-8504, Stützring 4934-8505, 2 Zylinderschrauben
In Kunststoff-Koffer
In Weichschaum-Einlage, erweiterungsfähig

4934-2585/12 150434 1.319,-

• Einzelteile (Einbau)

- Stützring 4934-8505, 2 Zylinderschrauben

4934-8505/3 150380 359,-

Kompakt-Radnaben-Lagereinheit-Werkzeug-Satz



- Zur Demontage und Montage der Radnaben-Lagereinheit mit Stehbolzen im eingebauten Zustand
- Spezial-Satz \varnothing 78 mm Lagereinheit mit Stehbolzen für:
FORD Focus 2 ab Bj. 2004,
Focus C-Max Bj. 2003–2007 sowie C-Max ab Bj. 2007
Volvo C30 ab Bj. 2006, C70 2 Cabriolet ab Bj. 2006,
S40 ab Bj. 2004, V50 ab Bj. 2004
MAZDA 3 (BK) 1,4i 1,6i, 2,0i 1,6DI Turbo ab Bj. 2003
- Mechanische Betätigung mit HAZET Gewinde-Spindel 4930-1 sowie Spindelmutter 4930-2
- Hydraulische Betätigung mit HAZET Hohlkolbenzylinder 4932-17 Gewinde-Spindel 4932-TR 20 sowie z.B. hydraulische Fußpumpe 4932 N-100 und Einklemmschutz 4934-7

Germany

HAZET No.	EAN-No. 4000896+	sfr
4934-3478/11	166350	1.669,-



- Zur Demontage und Montage der Radnaben-Lagereinheit mit Stehbolzen im eingebauten Zustand
- Spezial-Satz \varnothing 82 mm Lagereinheit mit Stehbolzen für:
FORD Mondeo 4, Bj. 2007, Focus 2 2,5 RS sowie 2,5 RS 500 ab Bj. 2007
- HAZET empfiehlt NTN-SNR-Radlager

Germany

HAZET No.	EAN-No. 4000896+	sfr
4934-3482/6	174966	932,-

Einklemmschutz



- Für hydraulische Betätigung der Spezialwerkzeuge HAZET 4934
- Bestehend aus Montagering mit Kunststoffhülle
3 Befestigungsschrauben sowie Ergänzungshülle

Germany

HAZET No.	EAN-No. 4000896+	sfr
4934-7	164783	324,-

Adapter-Ring VW T5



- Zur Ergänzung des Kompakt-Radnaben-Lagereinheit-Werkzeugsatzes 4934-2585/12
- Speziell in Verbindung mit Druckscheibe 4934-8506
- Zum Einbau der Radnaben-/Radlagereinheit an der Hinterachse VW T5

Germany

HAZET No.	EAN-No. 4000896+	sfr
4934-8507	154913	91,-

Radnaben- / Gelenkwellen-Abzieher-Satz

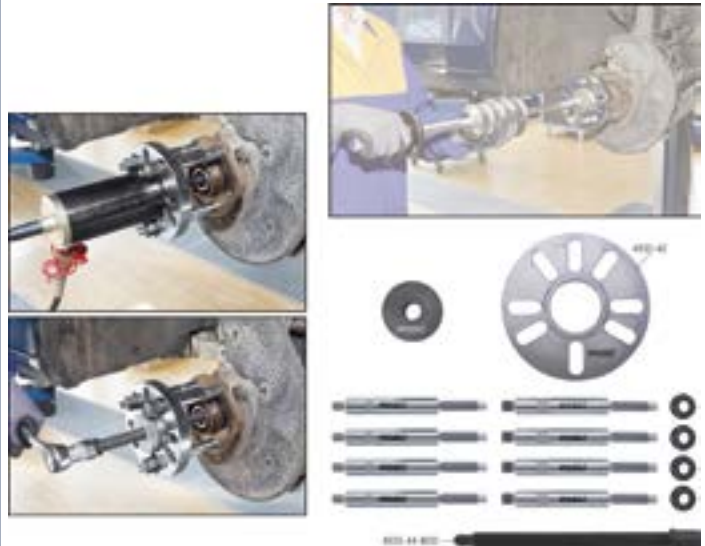

- Zum mechanischen Herauspressen von Gelenkwellen mit Gewinde-Spindel HAZET 4935-44-M 20
- Bei Verwendung des optional erhältlichen HAZET-Hohlkolben-Zylinders 4932-17 stellen selbst extrem festsitzende Teile kein Problem dar
- Passend für: **ALFA ROMEO, AUDI, BMW, CITRÖEN, FIAT, LADA, LANCIA, MERCEDES-BENZ, OPEL, PEUGEOT, RENAULT, SAAB, SEAT, VW** etc.

Germany

HAZET No.	EAN-No. 4000896+	sfr
15teilig		
Inhalt:		
4935-40-M 12	4935-41-M 14	
4935-44-M 20	4935-45-M 14	
4935-42	4935-43	
4935-2/15	164479	1.096,-
• Zugbolzen M12 x 1,5		
4935-40-M12	166749	64,-
• Zugbolzen M14 x 1,5		
4935-41-M14	166732	64,-
• Lochkreisplatte \varnothing 160 mm, für Lochkreise \varnothing 90 bis 130 mm		
4935-42	166657	368,-
• Adapter 2 1/4"-14UNS		
4935-43	166664	153,-
• Gewinde-Spindel 230 mm lang		
4935-44-M 20	165629	184,-
• 6kt.-Bundmutter M14		
4935-45-M14	165612	15,50
• Zugbolzen M14 x 1,25 für Radnaben-/Gelenkwellen-Abzieher-Satz 4935-2/15 u.a. für BMW (F-Baureihe), RENAULT bis Bj. 2000		
4935-46-M14	188604	68,80



Schlagauszieher



- Zum Herausziehen von 4-, 5- und 6-Loch-Radnaben, Steckachsen, Bremscheiben, Bremstrommeln etc. in Verbindung mit Gelenkwellen-Abzieher-Satz 4935-2/15 oder Adapterplatte 4935-42
- Schlaggewicht 4,8 kg

Made In Germany

HAZET No.	l mm	EAN-No. 4000896+	sfr
1969-16/2	690	164462	576,30

Radnaben-Schleifer



- Für die optimale Reinigung von Radnaben und Bremscheiben
- Verhindert korrosionsbedingte Verfälschung der Radanzugs-Drehmomente
- Für optimale Reinigung von Radnaben und Bremscheiben
- Minimale Staubentwicklung durch offenes Schleifmittel und topfförmige Schleifteller
- Kein Funkenflug
- Klettverschluss für schnellen Schleifscheibenwechsel

HAZET No.	EAN-No. 4000896+	sfr
-----------	------------------	-----

- Mit 6kt.-Aufnahme für festen Halt im Gerät
- 8kant-Profil zur sicheren und festen Aufnahme der Schleifscheibe auf Grundkörper
- Für Radnaben mit Stehbolzen (Schleiffläche 40 bzw. 50 mm Durchmesser), z.B. **FORD, PORSCHE, Volvo**, japanische Pkw
- Verschleißarm: ca. 50 Fahrzeuge je Scheibe

12teiliger Satz, Inhalt:

- 1 Aluminium-Grundkörper
- 6 Schleifscheiben Durchmesser 50 mm
- 5 Schleifscheiben Durchmesser 40 mm

4960 N-45/12	186860	*245,-
• 5 Ersatz-Schleifscheiben (klein) Ø 40 mm		
4960 N-40/5	187232	*79,40
• 5 Ersatz-Schleifscheiben (klein) Ø 50 mm		
4960 N-50/5	187126	*83,40



Radnaben-Schleifer



- Für die optimale Reinigung von Radnaben und Bremscheiben
- Verhindert korrosionsbedingte Verfälschung der Radanzugs-Drehmomente
- Für optimale Reinigung von Radnaben und Bremscheiben
- Minimale Staubentwicklung durch offenes Schleifmittel und topfförmige Schleifteller
- Kein Funkenflug
- Klettverschluss für schnellen Schleifscheibenwechsel
- 10 mm Stift mit 3 Anlageflächen für die Aufnahme z.B. in (Pneumatik)-Bohrmaschine

HAZET No.	Ø mm	EAN-No. 4000896+	sfr
-----------	------	------------------	-----

Optimiert für neueste Radnaben mit vergrößertem Innendurchmesser (75 mm Ø), z.B. bei **BMW**: X1, X3, X5, X6, 1er, 3er, 5er, Touring, GT (Gran Turismo), 7er, etc.

- Für Pkw- und Transporter-Radnaben bis 160 mm Ø
- Verschleißarm: ca. 100 Fahrzeuge je Scheibe
- Drehzahl max. 1500 1/min

4teiliger Satz, Inhalt:

1 Schleifkörper, 3 Schleifscheiben Ø 160 mm		
4960-160/4	160	132287 254,-

Für Pkw- und Transporter Radnaben bis 200 mm Ø z.B. **BMW, FIAT** Ducato, **MERCEDES-BENZ** Sprinter usw.

- Verschleißarm: ca. 100 Fahrzeuge je Scheibe
- Drehzahl max. 1000 1/min

3teiliger Satz, Inhalt:

1 Schleifkörper, 2 Schleifscheiben Ø 200 mm		
4960-200/3	200	143290 232,-

• 3 Ersatz-Schleifscheiben Ø 160 mm		
4960-0160/3	160	132263 177,-

• 2 Ersatz-Schleifscheiben Ø 200 mm		
4960-0200/2	200	143306 148,30



- Für die optimale Reinigung von Radnaben und Bremscheiben
- Verhindert korrosionsbedingte Verfälschung der Radanzugs-Drehmomente
- Für optimale Reinigung von Radnaben und Bremscheiben
- Minimale Staubentwicklung durch offenes Schleifmittel und topfförmige Schleifteller
- Kein Funkenflug
- Klettverschluss für schnellen Schleifscheibenwechsel

HAZET No.	EAN-No. 4000896+	sfr
-----------	------------------	-----

- Mit 6kt.-Aufnahme für festen Halt im Gerät
- Speziellschleifer für die optimale Reinigung der Felgen-Anlagefläche (Radnaben) für Lkw und Transporter mit Stehbolzen
- 8kant-Profil zur sicheren und festen Aufnahme der Schleifscheibe auf Grundkörper
- Innen-Ø max.: 23 mm
- Schleifscheiben-Ø 56 mm
- Made in Germany (Aluminium-Grundkörper)

12teiliger Satz, Inhalt:

1 Aluminium-Grundkörper		
5 Schleifscheiben für mittlere Verschmutzung		
6 Schleifscheiben für starke Verschmutzung		
4961 N-23/12	186754	*316,-

• 5 Ersatz-Schleifscheiben für mittlere Verschmutzung, Außen-Ø 56 mm, Innen-Ø max. 23 mm		
4961 N-023 M/5	187270	*92,-

• 5 Ersatz-Schleifscheiben für starke Verschmutzung, Außen-Ø 56 mm, Innen-Ø max. 23 mm		
4961 N-023 S/5	187287	*121,90

Silentlager

Silentlager-Werkzeug-Satz



Für VW, AUDI, SEAT, ŠKODA

- Aus- und Einzieh-Druckscheibe, Gehäuse
 - Zum Aus- und Einziehen der Silentlager in der Konsole am Querlenker der Vorderachse
 - Arbeiten im eingebaute Zustand
 - Erspart die Achsvermessung
- VW** Polo 9N Bj. 2002–2009, Fox ab Bj. 2005
AUDI A2 Bj. 2000–2005
ŠKODA Fabia Bj. 2000–2004
SEAT Ibiza, Altea, Cordoba Bj. 2003–2005

5teilig
Made In Germany

Inhalt:
 4925-4 5 6 7 8 A

HAZET No.	EAN-No. 4000896+	sfr
4925-2501/5	159406	383,-



Zum Ein- und Ausbau des Gummi-Kunststoff- oder Gummi-Metall-Silentlagers an der Hinterachse

- Passend für **AUDI** A3, **VW** Golf 4, Bora, New Beetle, **ŠKODA** Octavia ab Bj. 1997, **SEAT** Leon, Toledo ab Bj. 2001
- Mechanische Betätigung mit Spindel-Satz 4929-1/3
- Auch in Verbindung mit Hohlkolben-Zylinder 4932-17 für feststehende Lager einsetzbar

9teilig
Made In Germany

Inhalt:
 4925-20 21 22 23 24 25 26 31
 4930-821

HAZET No.	EAN-No. 4000896+	sfr
4925-2504/9	168019	896,-

Spindel-Satz zur hydraulischen Betätigung



Spindel-Satz zur hydraulischen Betätigung

- Für Silentlager-Satz 4925-2504/9 und Ergänzungs-Satz 4925-2504/2
- Für den hydraulischen Ein- und Ausbau des Gummi-Kunststoff- und Gummi-Metall-Silentlagers an der Hinterachse **VW** Golf 4, **ŠKODA** Octavia ab Bj. 1997, **SEAT** Leon, Toledo ab Bj. 2001
- In Verbindung mit 4932-17 und 4925-2504/2 für feststehende Lager einsetzbar
- Spindel M 12 x 1,5 Belastung max. 5 to.

3teilig
Made In Germany

Inhalt:
 4925-27 29 (2x)

HAZET No.	l mm	EAN-No. 4000896+	sfr
4925-27/3	422	168002	187,-

Silentlager-Werkzeug-Satz



Für VW T5 Transporter

- Zum Aus- und Einpressen von Silentlagerbuchsen **VW** T5 Hinterachse
- Mit mechanischem Antrieb über beiliegende Spindel

9teilig
Made In Germany

Inhalt:
 4925-10 11 12 13 14 15 16 17
 4930-721

HAZET No.	l mm	EAN-No. 4000896+	sfr
4925-2505/9	259	167920	610,-



Silentlager-Werkzeug-Satz

- Austausch der Silentlager vom Achslenker/Längslenker, Radlagergehäuse, Querlenker unten/ innen, im eingebauten Zustand sowie der Spurstange und dem Querlenker oben im ausgebauten Zustand

- **Optional** Spindelsatz 4929-1/3
- Mechanische Betätigung mit Spindel-Satz 4929-1/3
- Für Silentlager an der Hinterachse von: **VW**: Golf 5 Plus/Variant/4Motion Bj. 2005–2012, Jetta/Syncro Bj. 2006–2012, Scirocco Bj. 2009–2012, Beetle Bj. 2012–, Eos Bj. 2006–2012 **SEAT**: Altea Bj. 2004–2012, Leon Bj. 2006–2012, Toledo Bj. 2005–2009 **AUDI**: A3/S3 Bj. 2004–2012, TT/TTS Coupe/Roadster Bj. 2007–2012

16teilig
Made In Germany

Inhalt:
 4925-26 31 32 33 34 35 36 37
 38 39 40 41 42 43 44
 4930-721

HAZET No.	EAN-No. 4000896+	sfr
4925-2506/16	175246	646,-



Zum Aus- und Einbau des Hydro-Silentlagers am unteren Querlenker der Vorderachse

- Exakt abgestimmt auf die gegebenen Einbau-Verhältnisse
- Für z.B. **AUDI** A4 Bj. 1994–2007 / A6 Bj. 1997–2005 **ŠKODA** Superb Bj. 2001–2008 **VW** Passat Bj. 1996–2005
- Zur hydraulischen Betätigung mit z.B. HAZET Hohlkolben-Zylinder 4932-17 und Hydraulischer Fußpumpe 4932N-100

Komplett-Lösung
7teiliger Satz, Inhalt:
 4925-27/3 Spindel-Satz, 3teilig
 4930-721 Gehäuse
 4925-46 Zentrierscheibe mit Druckfeder
 4925-48 Adapter-Ring
 Druckscheibe Aus- und Einbau

Made In Germany

HAZET No.	EAN-No. 4000896+	sfr
4925-2507/7	189397	485,-



Zum Aus- und Einbau des Hydro-Silentlagers am unteren Querlenker der Vorderachse

- Exakt abgestimmt auf die gegebenen Einbau-Verhältnisse
- Für z.B. **AUDI** A4 Bj. 1994–2007 / A6 Bj. 1997–2005 **ŠKODA** Superb Bj. 2001–2008 **VW** Passat Bj. 1996–2005
- Zur hydraulischen Betätigung mit z.B. HAZET Hohlkolben-Zylinder 4932-17 und Hydraulischer Fußpumpe 4932N-100

Ergänzungs-Satz wenn HAZET Spindel-Satz 4925-27/3 sowie Gehäuse 4930-721 bereits vorhanden sind



Silentlager-Werkzeug-Satz

3teiliger Satz, Inhalt:

- 4925-46 Zentrierscheibe mit Druckfeder
- 4925-47 Adapterring
- 4925-48 Druckscheibe Aus- und Einbau

Made In Germany

HAZET No.	EAN-No. 4000896+	sfr
4925-2507/3	189403	193,-



Zum Aus- und Einbau der Silentlager an den oberen Querlenkern der Vorderachse

- Exakt abgestimmt auf die gegebenen Einbau-Verhältnisse
- Für **AUDI** A4 Bj. 1994–2007 / A6 Bj. 1997–2005
- SEAT** Exeo Bj. 2009–
- SKODA** Superb Bj. 2001–2008
- VW** Passat Bj. 1996–2005
- Mechanische Betätigung durch mitgelieferte Spindel

Made In Germany

HAZET No.	EAN-No. 4000896+	sfr
4925-2508/6	189441	349,-



Zum Aus- und Einbau des Silentlagers am unteren Querlenker der Vorderachse

- Demontage/Montage **direkt** am Fahrzeug möglich
- Vorzentrierung des Silentlagers zur beschädigungsfreien Montage
- Einfache Betätigung mit mechanischer Spindel HAZET 4929-1/3 (nicht im Lieferumfang)
- Kein aufwendiger Aufbau an der Werkstattpresse notwendig
- AUDI** A3 Bj. 2003–2012
- SEAT** Alhambra Bj. 2010, Altea Bj. 2004–2009, Leon Bj. 2005–2012, Toledo Bj. 2004–2009
- SKODA** Octavia Bj. 2004–2010, Superb Bj. 2008–
- VW** Caddy Bj. 2004–2010, Eos Bj. 2006–, Golf 5/6 Bj. 2003–2012, Jetta Bj. 2005–2010, Passat Bj. 2005–2011, Scirocco Bj. 2008–, Touran Bj. 2003–2010, Tiguan Bj. 2007–, Sharan Bj. 2008–

4teilig

Made In Germany

HAZET No.	EAN-No. 4000896+	sfr
4925-2509/4	191116	321,-

Spindel-Satz



Made In Germany

HAZET No.	l mm	EAN-No. 4000896+	sfr
4929-1/3	225	156900	201,50

- Zur Betätigung der Silentlager-Sätze 4925-2504/9 -2506/16 -2509/4 4929-2901/4 -2902/3 -2903/2 -2904/4
- Bewegungsgewinde an der Spindel und Axialrillenlager am Druckstück bewirken hohe Zug- und Druckleistung bei geringem Kraftaufwand (Drehmoment)
- 3teiliger Satz, Inhalt:**
4929-1 Spindel TR 12 x 1,5
4929-2 Druckmutter mit Axialrillenlager s 24
4929-3 Sechskantmutter

Silentlager-Werkzeug-Satz



- Einsetzbar in Verbindung mit 4929-1/3
- Oberfläche: verzinkt, gelb-passiviert (Cr 6 frei)

Made In Germany

HAZET No.	EAN-No. 4000896+	sfr
4929-2901/4	156825	270,-

- Aus- und Einzieh-Druckstücke zum Aus- und Einziehen des **Kugelgelenkes am Radträger hinten**
BMW Typen:
5er Serie: E39–E60–E61–E70
6er Serie: E63–E64
7er Serie: E38–E65–E66–E67
8er Serie: E52
- 4teiliger Satz, Inhalt:**
4929-4 Stützhülse
4929-5 Stützscheibe
4929-6 Auszugs-Druckhülse
4929-7 Einzugs-Druckhülse



- Einsetzbar in Verbindung mit 4929-1/3
- Oberfläche: verzinkt, gelb-passiviert (Cr 6 frei)

Made In Germany

HAZET No.	EAN-No. 4000896+	sfr
4929-2902/3	156795	185,-

- Aus- und Einzieh-Vorrichtung zum Aus- und Einziehen des **Kugelgelenkes und des Gummilagers im Längslenker**
BMW Typen:
3er Serie: E36–E46–E83
Z4: E85–E86
- 3teiliger Satz, Inhalt:**
4929-8 Auszugs-Distanzhülse
4929-9 Auszugshülse
4929-11 Einzugs-Distanzhülse



Silentlager-Werkzeug-Satz

- Einsetzbar in Verbindung mit 4929-1/3
- Oberfläche: verzinkt, gelb-passiviert (Cr 6 frei)

Made In Germany

HAZET No.	EAN-No. 4000896+	sfr
4929-2903/2	156801	95,80

- Zum Aus- und Einziehen des **Gummilagers im Hinterachsträger unten, Hinterachs-Getriebe-Verschraubung**
BMW Typen:
3er Serie: E36–E46–E83
8er Serie: E31
Z4: E85–E86
- Einsetzbar in Verbindung mit 4929-1/3
- 2teiliger Satz, Inhalt:**
4929-12 Distanzhülse
4929-13 Druckstück
in Verbindung mit 4929-14 und 4929-18



- Einsetzbar in Verbindung mit 4929-1/3
- Oberfläche: verzinkt, gelb-passiviert (Cr 6 frei)

Made In Germany

HAZET No.	EAN-No. 4000896+	sfr
4929-2904/4	156788	223,-

- Aus- und Einziehen der **Gummilager Hinterachs-Getriebedeckel**
BMW Typen:
1er Serie: E81–E87
3er Serie: E36–E46–E83–E90–E91–E92–E93
5er Serie: E60–E61
6er Serie: E63–E64
7er Serie: E38–E65–E66–E67
8er Serie: E31
Z4: E85–E86
MINI Typ: Cooper S: R53
- Aus- und Einziehen der **Gummilager in der Hinterachs-Getriebeaufhängung vorne und hinten**
BMW Typen:
3er Serie: E36, 8er Serie: E31
- 4teiliger Satz, Inhalt:**
4929-14 Hülse
4929-15 Auszugs-Druckstück
4929-16 Einzugs-Druckstück
4929-17 Einzugs-Druckplatte



Zur Betätigung des Silentlagers am Hinterachs-Längsträger

- FORD** Focus ab 2007 sowie **Volvo** C30, C70 Cabriolet, S40, V50
- MAZDA** 3 (BK) 1,6 2,0, **MAZDA** 5 (CR19) 1,8 2,0 (CW) 2,0
- Zur Verwendung mit Pressrahmen-Satz 4926-2/3 sowie HAZET Hohlkolben-Zylinder 4932-17 mit Adapter 4932-M 20

HAZET No.	EAN-No. 4000896+	sfr
4925-3401/4	180417	409,-

Universal Silent-Gelenklager-Satz



- Für den fachgerechten Aus- und Einbau von Silent- oder Gelenklagern mit $\varnothing 40-71$ mm mit mechanischem Antrieb über beiliegende Spindeln (ab Innenbohrungs- \varnothing min. 10 mm)
- Optionaler Einsatz des Hohlkolben-Zylinder 4932-17 möglich
- Zusätzliche Pressrahmen-Verwendung ermöglicht Aus- und Einbau z.B. von Trag Gelenken etc.

Made In Germany

HAZET No.	EAN-No. 4000896+	sfr
4926-1/19	164493	1.765,-

Universal-Druck- und Zughülsen-Satz



- Zum Aus- und Einziehen von Silent-, Hydro-, Kugel- und Gummilagern sowie Buchsen, Simmerringen etc.
- Ideal für unterschiedliche Fahrzeuge, wie z.B. Transporter, Geländewagen und Nfz
- Druckhülsen von 74–112 mm \varnothing

HAZET No.	EAN-No. 4000896+	sfr
4926-1/36	161058	3.115,-

Pressrahmen für Universal Silent-Gelenklager-Satz

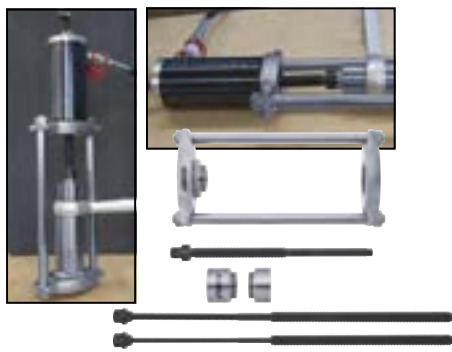

- Ergänzungs-Satz, 6teilig** zur hydraulischen Betätigung des Universal-Silent- und Gelenklagersatzes 4926-1/19 in Verbindung mit HAZET Hohlkolben-Zylinder 4932-17
- Zum Aus- und Einpressen von Buchsen und Trag Gelenken

Made In Germany

HAZET No.	EAN-No. 4000896+	sfr
4926-2/6	164486	1.685,-

Druckstück für Gelenkwelle



- Oberfläche: Zink-gelb-passiviert (Cr 6 frei)
- Zum hydraulischen Ausdrücken für geklebte und gesteckte Gelenkwellen in Verbindung mit HAZET Hohlkolben-Zylinder 4932-17 und Druckspindel 4926-2-M20
- Mit Zentrierspitze

Made In Germany

HAZET No.	EAN-No. 4000896+	sfr
4926-5	181162	33,80

Gelenklager Zugvorrichtung



- Zum Ein- und Ausbau des Gelenklagers am Radlagergehäuse an der Hinterachse ohne Ausbau des Radlagergehäuses
- U.a. für MERCEDES-BENZ Modelle 124, 201, 202, 203, 204, 208, 209, 210, 211, 212, 140
- Gelenklager-Satz besteht aus:
 - 4925-14 Spindel TR 14 x 2
 - 4925-11 Spindelmutter TR 14 x 2,
 - 4927-2701 Gehäuse für Aus- und Einbau
 - 4927-2702 Druckhülse für Aus- und Einbau
- Spindel 4925-14 und Spindelmutter 4925-11 aus Silentlager-Werkzeug-Satz HAZET 4925-2505/9

4teilig

Inhalt:
4925-11 14 4927-2701 2702

HAZET No.	EAN-No. 4000896+	sfr
4927-2701/4	180752	311,-

Gelenkwellen

Abdrückschraube



- Zum Abdrücken des äußeren Gleichlaufgelenkes der Antriebswelle an VW, AUDI, SEAT oder ŠKODA z.B. bei der Erneuerung der Achsmanschetten
- Schnelles und problemloses Arbeiten auch bei verklebten Gleichlaufgelenken
- Der Außensechskant s 21 mm sowie der Innenvierkant Antrieb 12,5 = 1/2" lassen den flexiblen Einsatz von verschiedenen Betätigungswerkzeugen zu

Made In Germany

HAZET No.	l mm	M	EAN-No. 4000896+	sfr
2515-1	108	M 14 x 1,5	087549	57,90
2515-2	120	M 16 x 1,5	087556	57,90

Verschraubung Antriebswelle



- Zur Betätigung der Gelenkwellenschraubung in der Radnabe

Kraft-Steckschlüssel-Einsatz (Doppel-6kt.)

- Mit nur 47 mm \varnothing deutlich geringerer Außendurchmesser als bei marktüblichen Standard-Einsätzen
- Exakt angepasst an gegebenen Platzverhältnissen in der Radnabe
- Für OPEL Corsa D ab Bj. 2006, Adam ab Bj. 2012, Mokka ab Bj. 2012
- CHEVROLET Trax ab Bj. 2013
- Auch für BMW, SEAT und VW-Fahrzeuge geeignet
- Für Maschinenbetätigung
- 12,5 = 1/2"
- Oberfläche: phosphatiert

Made In Germany

HAZET No.	s mm	d ₁ mm	d ₂ mm	t mm	l mm	EAN-No. 4000896+	sfr
3047-36	36	47	30	25	60	190683	29,30

Achsmanschetten-Spann-Zange





Achsmanschetten-Spann-Zange

- Zur Montage von **Hytre** Achsmanschetten und speziellen Edelstahlklammern mit vorgegebenen **Drehmoment-Anzugswerten** in Verbindung z.B. mit Drehmoment-Schlüssel HAZET 6110-1 CT
- Für **VW, AUDI, SEAT, ŠKODA, OPEL, FORD** usw.
- Ergonomischer 2-Komponenten-Kunststoff-Griff
- Made In Germany**

HAZET No.	l mm	EAN-No. 4000896+	sfr
1847	178	050918	280,50

- Klemmbacken-Paar für Lenkgetriebe-Manschetten **AUDI A4/A5/A6/A7/Q5** in Verbindung mit 1847 (zur Umrüstung)

1847-02/2	-	174447	59,60
-----------	---	--------	-------

Lenkgetriebe-Manschetten-Spann-Zange

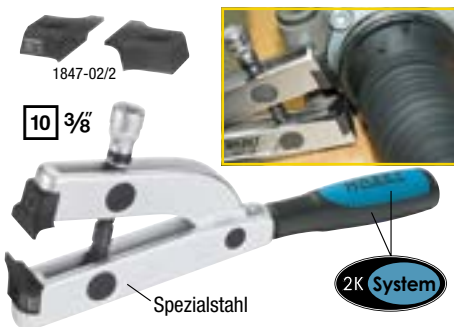

- Für **AUDI Lenkgetriebe-Manschetten**
- Zur Montage der hochfesten Lenkgetriebe-Manschetten und den speziellen Edelstahlklammern mit den vorgegebenen Drehmoment-Anzugswerten (Hersteller-Angaben beachten) in Verbindung z.B. mit Drehmoment-Schlüssel HAZET 6110-1 CT
- AUDI A4/A5/A6/A7/Q5**
- Ergonomischer 2-Komponenten-Kunststoff-Griff
- Antrieb 10 = 3/8"
- Made In Germany**

HAZET No.	l mm	EAN-No. 4000896+	sfr
1847-22	178	175185	288,70

- Klemmbacken-Paar für Lenkgetriebe-Manschetten **AUDI A4/A5/A6/A7/Q5** in Verbindung mit 1847 (zur Umrüstung)

1847-02/2	-	174447	59,60
-----------	---	--------	-------

Achsmanschetten-Klemm-Zange



- Für Pkw-Achsmanschetten-Klammern z.B. bei **VW, AUDI, OPEL, BMW, MERCEDES-BENZ, HONDA, NISSAN, MAZDA**
- Mit Ohrniederhalter
- Oberfläche: vernickelt
- Made In Germany**

HAZET No.	l mm	EAN-No. 4000896+	sfr
1847-1	230	007004	133,10

Spannschellen-Zange



- Zur Betätigung von **stufen- und ohrenlosen Spannschellen** z.B. für Achsmanschetten an **VW, AUDI, MERCEDES-BENZ** und **TOYOTA**
- Made In Germany**

HAZET No.	l mm	EAN-No. 4000896+	sfr
1847-11	191	079520	131,40

Schraubendreher-Steckschlüssel-Einsatz



- Für **Innensechskant-Schrauben**
- Antrieb 12,5 = 1/2"
- Made In Germany**

HAZET No.	S mm	l ₁ mm	l ₂ mm	EAN-No. 4000896+	sfr
2584	6	32	70	017041	31,90

Zange für Sicherungsringe



- Für Sprengringe an **Außensicherungen** (Wellen) z.B. an Getrieben
- Spitzen kariert, 90° abgewinkelt**
- Oberfläche: verchromt
- Made In Germany**

HAZET No.	l mm	EAN-No. 4000896+	sfr
1847-2	200	007011	84,-

Zange für Sicherungsringe



- Für Sicherungsringe an **Außensicherungen** (Wellen) an **VW, AUDI**, z.B. Gleichlaufgelenk außen
- Spitzen kariert, 10° abgewinkelt**
- Oberfläche: verchromt
- Made In Germany**

HAZET No.	l mm	EAN-No. 4000896+	sfr
1847-3	200	007028	86,-



- Für **Sicherungsringe** z.B. an **Gelenkwellen und Getrieben** insbesondere bei **VW, AUDI, SEAT, ŠKODA**
- Gelenkwelle / Lager außen
- Spitzen 30° abgewinkelt**
- Oberfläche: verchromt
- Made In Germany**

HAZET No.	l mm	EAN-No. 4000896+	sfr
1847-6	200	050468	96,20



- Zur Betätigung von **Sicherungsringen** an **Flansch- bzw. Gelenkwellen**
- Insbesondere bei **VW** z.B. **VW T 4**
- Spitzen 30° abgewinkelt**
- Oberfläche: verchromt
- Made In Germany**

HAZET No.	l mm	EAN-No. 4000896+	sfr
1847-61	200	058761	100,90

Räder/Reifen

Ausziehbarer Radmutter-Schlüssel



- Ausziehteil aus dem Vollen geschmiedet
- Mit $12,5 = \frac{1}{2}$ " Verbindungsvierkant
- Für Steckschlüssel-Einsätze Serie HAZET 900
- Oberfläche: verchromt

Made In Germany

HAZET No.	S mm	l ₁ mm	l ₂ mm	EAN-No. 4000896+	sfr
772	12,5	303	535	030897	54,50

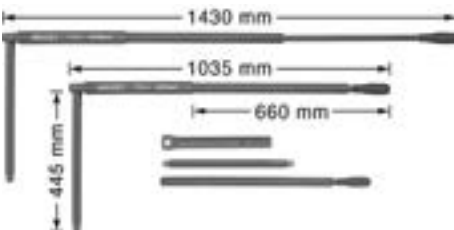

Zur Demontage/Montage von Radmutter-/schrauben an Nutzfahrzeugen

- Stiftsicherung gegen unbeabsichtigtes Lösen – Sicherungsstift mit Stift $\varnothing 3$ mm lösen -
- Doppel-Vierkant-Verlängerung erreicht auch tiefliegende Verschraubungen
- Ausgezogen bis 1200 Nm
- Kälteisolierender Handgriff
- **3teiliger Satz** – platzsparende Unterbringung im Staukasten oder der Werkzeugbox durch Zerlegen des Werkzeuges
- Betätigung von $\frac{1}{4}$ " Steckschlüssel-Einsätzen z.B. HAZET 1000 S
- Die Passgenauigkeit zwischen Innen- und Außenrohr gewährleistet sicheren Sitz in jeder Länge
- Innenvierkant-Aufnahme $\frac{1}{4}$ " durch spezielles Schweißverfahren kraftschlüssig mit dem Außenrohr verbunden
- Oberfläche: brüniert

Made In Germany

HAZET No.	S mm	l ₁ mm	l ₂ mm	EAN-No. 4000896+	sfr
772-1	20	1035	1430	123957	678,-

Universal Achs- und Nutmutter-Schlüsseleinheit-Werkzeug-Satz



- Zur Demontage und exakten Montage fast aller bekannten Achsmuttern, z.B. Sechskant-, Achtkant-, Nut-, Stirnloch-, Zweiloch-, Kreuzlochmutter usw.
- Spannungsbereich: 35 – 170 mm
- Max. Drehmoment: 700 Nm
- \square Antrieb 20 = $\frac{3}{4}$ "

In Safety-Insert-System, 2-Komponenten-Weichschaum-Einlage

HAZET No.	EAN-No. 4000896+	sfr
772-2/16	161041	990,-

Auswuchtgewicht-Zange



- Zum Befestigen, Lösen und Abschneiden der **Auswuchtgewichte**
- Auch zum Aufweiten und Zusammendrücken der Haltefedern
- Oberfläche: verchromt

Made In Germany

HAZET No.	l mm	EAN-No. 4000896+	sfr
665	245	029204	104,90



- Zum Befestigen, Lösen und Abschneiden der **Auswuchtgewichte**
- Auch zum Aufweiten und Zusammendrücken der Haltefedern
- **Mit Kunststoffkopf** an der Hammerseite
- Insbesondere für lackierte Gewichte
- Oberfläche: verchromt

Made In Germany

HAZET No.	l mm	EAN-No. 4000896+	sfr
665-1	245	029228	111,90



Kunststoff-Schlagkopf für 665-1 und 665-2			
665-01	-	029211	9,20

Kreuzschlüssel



- Für Pkw, Transporter und Großraumlimousinen
- 705 V-02 zusätzlich mit $12,5 = \frac{1}{2}$ " für Steckschlüssel-Einsätze der Serie 900
- Oberfläche: verchromt
- DIN 3119, ISO 6788

Made In Germany

HAZET No.	S mm	l mm	EAN-No. 4000896+	sfr
705 N	17 x 19 x $1\frac{1}{16}$ x 21	380	029389	82,90
705 V-02	17 x 19 x 22 x $1\frac{1}{2}$	380	029396	82,70



Für Pkw, Transporter, Großraumlimousinen und Landmaschinen

- **Bis 500 Nm geprüft**
- Geschmiedetes Mittelstück
- Mit $12,5 = \frac{1}{2}$ " für Steckschlüssel-Einsätze der Serie 900
- Oberfläche: verchromt, Köpfe poliert
- DIN 3119, ISO 6788

Made In Germany

HAZET No.	S mm	l mm	EAN-No. 4000896+	sfr
715-01	17 x 19 x 22 x $1\frac{1}{2}$	420	029464	165,-



Für Nutzfahrzeuge, Traktoren, Land- und Baumaschinen

- **Bis 2000 Nm geprüft**
- 720 S mit $20 = \frac{3}{4}$ " für Steckschlüssel-Einsätze der Serie 1000
- Geschmiedetes Mittelstück
- Oberfläche: verchromt, Köpfe poliert
- DIN 3119

Made In Germany

HAZET No.	S mm	l mm	EAN-No. 4000896+	sfr
720-30	24 x 27 x 30 x 32	750	029518	336,-
720 S	24 x 27 x 32 x $2\frac{1}{4}$	750	029532	339,-

Reifen- und Montageheber



- Doppel-T-Profil für hohe Stabilität
- Oberfläche: verchromt

Made In Germany



Reifen- und Montageheber

HAZET No.	l mm	EAN-No. 4000896+	sfr
• Für Motorräder			
650-8	199	028672	18,90
• Für Pkw und Transporter			
650-12	303	028627	23,-
650-16	396	028634	30,70
650-20	500	028641	45,50
650-24	598	028658	65,50

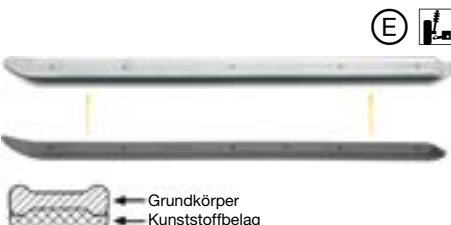

- Zum Auf- und Abziehen der Reifen
- An Stahl- und insbesondere **Alu-Felgen**
- Mit verschraubtem, auswechselbarem **Kunststoff-Belag**
- Oberfläche: verchromt

HAZET No.	l mm	EAN-No. 4000896+	sfr
650 K-20	500	028696	95,10

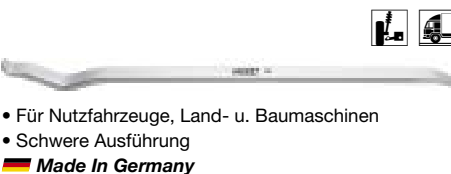

HAZET No.	l mm	EAN-No. 4000896+	sfr
652	600	028702	81,40



- Insbesondere für schlauchlose Reifen
- Schwere Ausführung

HAZET No.	l mm	EAN-No. 4000896+	sfr
653	456	028719	53,-

Ventildreher



- Zum Ein- und Ausdrehen der Ventileinsätze in Reifenventilen
- Zum Eindrücken des Ventilstiftes beim Ablassen der Luft z.B. an Pkw, Transportern und Nfz

HAZET No.	EAN-No. 4000896+	sfr
666-1	087136	16,20

Reifenprofil-Tiefenmesser



- Blendfreie Ablesung
- 30 mm Messtiefe
- Ablesung in 0,1 mm Schritten zur genauen Profiltiefen-Bestimmung
- Leicht und sehr handlich
- Stabile Ausführung aus Hartmessing
- In praktischer Aufbewahrungstasche

HAZET No.	EAN-No. 4000896+	sfr
666-5	129164	28,90

Zange für Radschraubenkappen



- Optimales Abziehen der Radschrauben-Schutzkappen an Alu-Felgen z.B. an **AUDI, VW und OPEL**
- Zangenbackenspitzen ausgeformt für die Schutzkappen
- Oberfläche: hochglanzverchromt, Griffe tauchbeschichtet

HAZET No.	l mm	EAN-No. 4000896+	sfr
666-10	160	110575	50,50

Werkzeug-Satz für Reifendruck-Kontroll-System



- **Mit Drehmoment-Schraubendreher für präzises Anzugsmoment von 3–5,4 Nm**
- Einfache und fachgerechte Montage von Sensor und Ventil an jeder Felge
- Ermöglicht Ein- und Ausdrehen der Ventileinsätze in Reifenventilen

Hinweis: EU-Vorschrift ab 11/2012 schreibt Reifendruck-Kontrollsysteme für alle homologierten Fahrzeuge vor. Ab 1.11.2014 ist solches System dann Pflicht für alle Neuwagen (siehe dazu EU-Verordnung Nr. 661/2009 und ECE-Regelung Nr. 64)

Reifendruck-Kontrollsystem-Satz

8teilig, in SmartCase (1/9) 165-S
In Safety-Insert-System, 2-Komponenten-Weichschaum-Einlage

Made In Germany
Inhalt:
666-1 850 Lg-11 12
2223-T 15 T 20 2304 6001-5.4/3

HAZET No.	EAN-No. 4000896+	sfr
669-2	186709	*218,-



- **Mit Drehmoment-Schraubendreher für präzises Anzugsmoment von 0,4–1,4 Nm sowie Drehmoment-Schlüssel 6,3 = 1/4" für präzises Anzugsdrehmoment von 1 - 9 Nm**
- Einfache und fachgerechte Montage von Sensor und Ventil an jeder Felge
- Ermöglicht Ein- und Ausdrehen der Ventileinsätze in Reifenventilen

10teilig, in SmartCase (1/3) 165-L
In Safety-Insert-System, 2-Komponenten-Weichschaum-Einlage

Made In Germany
Inhalt:
666-6 850 Lg-11 12
8502-T 10 T 15 T 20
5107-2 CT 6001-1.4/3

HAZET No.	EAN-No. 4000896+	sfr
669/10	191079	454,-

Universal-Achsheber



- Zur Demontage von Kugelgelenken, Querlenkern und weiteren Achsteilen
- Vielfältige Anwendung, drehbar und 6fach verstellbar

HAZET No.	EAN-No. 4000896+	sfr
654-1	161089	478,-

Elektrik / Batteriedienst

Werkzeuge für folgende Anwendungsbereiche:

- ✓ Elektrische Prüfung
- ✓ Batteriedienst
- ✓ Kontakte / Steckverbindungen
- ✓ Lichtmaschine

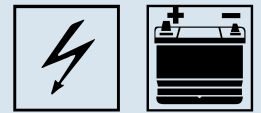

Seite 127

Elektrische Prüfung

Elektronik-Satz



- Prüfgerät für die Kfz-Elektrik und -Elektronik
- Zur Fehlersuche an elektronischen Bauteilen
- 3–48 Volt
- Spannungsanzeige 2 LED (= Spannung und Plus- oder Minuspol)
- Prüfspitze, Stechnadel mit Schiebemechanik, zusätzlich loser Krokodilklemme und Prüfspitze
- Kabellänge 130 cm
- 3teiliger Satz



HAZET No.	l mm	EAN-No. 4000896+	sfr
• Prüfgerät für die Kfz-Elektrik und Elektronik 3teilig			
Inhalt:			
2152	2152-01	02	
2152/3	156	013098	90,90
• Grundgerät			
2152	156	013067	62,50
• Krokodilklemme, lose			
2152-01	62	013074	11,70
• Prüfspitze, lose			
2152-02	98	013081	16,70

Elektronisches Multifunktions-Prüfgerät



- Mit LED-Anzeige und integrierter Beleuchtung
- Insbesondere für den Werkstattbereich (Motorrad, Pkw, Nkw, Boote)
- 12–24 Volt
- Mit 6 m Kabel und integrierter Beleuchtung
- Kurzschluss-Sicherung 7,5 A
- Anwendung:
Zur Prüfung von elektrischen Komponenten: z.B. elektr. Kraftstoffpumpen, Relais, Glühlampen, Fensterhebermotor etc.
- Optimale Beleuchtung der Prüfstelle
- Verschiedene akustische Signalanzeigen
- Sofortige Polaritätsfeststellung durch LED-Anzeige rot / grün
- Feststellung fehlerhafte Masseverbindung
- Durchgangsprüfung: z.B. Relais, Sicherungen, Schalter, Kabelstränge etc.
- Selbsttest-Funktion

Made In Germany

HAZET No.	EAN-No. 4000896+	sfr
2152-5	144440	326,40





Geniales Werkzeug

Spezialwerkzeuge – Elektrik/Batteriedienst – Elektrische Prüfung – Batteriedienst

Autolicht-Prüfer



- Mit Prüfspitze (10 mm lang) und Schutzkappe
- Kabel mit Krokodilklemme
- 6–24 Volt

Nicht zu verwenden an Fahrzeugen mit elektronischen Bauteilen. Für Fahrzeuge mit elektronischen Bauteilen siehe unter HAZET 2152/3

Made In Germany

HAZET No.	l mm	EAN-No. 4000896+	sfr
2153	120	013111	24,90

Batteriedienst



Batteriefüller



Made In Germany

HAZET No.	l mm	EAN-No. 4000896+	sfr
4650-0	256	022007	45,40

Säureprüfer



- Zur Überprüfung des Säuregehaltes der Batterieflüssigkeit
- Mit Aräometer

Made In Germany

HAZET No.	l mm	EAN-No. 4000896+	sfr
4650-1	280	022014	26,30

Pol- und Batterieklemmen-Abzieher



- **Erstklassig geeignet zum Abziehen kleiner Teile** wie z.B. Batterieklemmen, Kugellager, Scheiben, Räder usw.
- Selbstständiges Anpressen der Haken
- Handliche, robuste Ausführung mit geschmiedeten Haken
- **2-armige Ausführung**

Made In Germany

HAZET No.	Max. to.	sb mm	st mm	Spindel	EAN-No. 4000896+	sfr
1784-40	0,5	60	40	M 10 x 1,5 x 60 mm	133482	36,20
1784-60	0,5	60	60	M 10 x 1,5 x 80 mm	133499	37,50
1784-80	0,5	70	80	M 10 x 1,5 x 100 mm	133512	50,10

Batteriestopfen-Dreher



- Zum Ein- und Ausdrehen von Batteriestopfen
- Profil auf Batteriestopfen ausgelegt
- Spezielle Länge lässt universellen Einsatz auch bei geringen Bauhöhen zu
- Ergonomischer T-Griff aus Kunststoff
- Oberfläche: verchromt

HAZET No.	l mm	EAN-No. 4000896+	sfr
4650-3	95	102051	27,10

Pol- und Klemmen-Reinigungsbürste



Made In Germany

HAZET No.	l mm	EAN-No. 4000896+	sfr
4650-4	120	022038	27,70

Batterietester



- **Schnelle Diagnose des Ladesystems und des Spannungszustandes der Batterie**
- Messbereich 6 und 12 Volt zur Anwendung an Pkw und Motorrädern

HAZET No.	l mm	EAN-No. 4000896+	sfr
4650-5	333	022045	574,-

Kontakte/Steckverbindungen

HAZET SYSTEM-KABEL-Entriegeler

- ✓ Professionell in der Anwendung
- ✓ Einfach in der Handhabung
- ✓ Sicher im Gebrauch

Für das beschädigungsfreie Entriegeln von Steckkontakten z.B. Flach- und Rundsteckkontakten

- Erstausrüster-Qualität – Made in Germany
- Störungen durch Fehlverbindungen lassen sich schnell, mühelos und professionell beseitigen
- Universelle Anwendung im Bereich der Kfz-Elektrik
- Mit ausziehbarem Schieber zum Schutz der Klingen und zur Vermeidung von Verletzungen

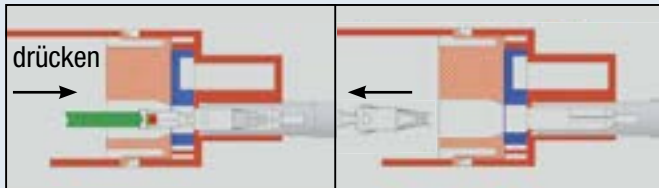

SYSTEM-KABEL-Entriegeler-Sortiment



- **Basis-Satz** für ca. 80% aller Pkw-Steckkontakte
- 12teilig**, in Kunststoff-Koffer In Weichschaum-Einlage
- Made In Germany**

Inhalt:
4671-1 2 3
4672-1 2 3 4
4673-1 2 3 4 5

HAZET No.	EAN-No. 4000896+	sfr
4670-1/12	132898	892,-

SYSTEM-KABEL-Entriegeler-Sortiment



- **Ergänzungs-Satz für VW – AUDI – SEAT – ŠKODA**
- 10teilig**, in Kunststoff-Koffer In Weichschaum-Einlage
- Made In Germany**

Inhalt:
4671-9 10
4672-11 12 13 14 15
4673-12 13
4674-4

HAZET No.	EAN-No. 4000896+	sfr
4670-4/10	135530	973,-



- **Ergänzungs-Satz für DAIMLER/CHRYSLER**
- 12teilig**, in Kunststoff-Koffer In Weichschaum-Einlage
- Made In Germany**

Inhalt:
4671-4 5 11
4672-5 6 7 16 19 20
4674-1 7 8

HAZET No.	EAN-No. 4000896+	sfr
4670-5/12	135646	1.273,-



- **Ergänzungs-Satz für Lkw/Nkw**
- 9teilig**, in Kunststoff-Koffer In Weichschaum-Einlage
- Made In Germany**

Inhalt:
4671-4 15 16
4672-19 21 22
4673-12
4674-9 10

HAZET No.	EAN-No. 4000896+	sfr
4670-6/9	135776	829,-



SYSTEM-KABEL-Entriegeler



Made In Germany

HAZET No.	d ₁ mm	d ₂ mm	l ₁ mm	l ₂ mm	FAN-No. 4000896+	sfr
• ABS 4,0 mm Rundsteck-System						
4671-1	6	6,5	73	158	135219	92,90
• 3,5 mm Rundsteck-System						
4671-2	4,1	4,7	51	136	135288	69,70
• 1,5 mm Rundsteck-System						
4671-3	2,9	3,3	62	147	135295	63,10
• 2,5 mm Rundsteck						
4671-4	4	4,4	52,5	137,5	135394	64,60
• LKS 1,5 mm Stiftseite						
4671-5	2,8	3,6	61,5	146,5	135400	72,90
• 1,5 mm LKS Buchsen- seite						
4671-6	2,8	3,1	53	138	135417	72,60
• Entriegelungswerkzeug für Rundstecksystem 3,5 mm						
4671-9	4,2	5	52,5	137,5	135622	93,10
• Entriegelungswerkzeug für Rundstecksystem Antennenkontakt						
4671-10	4,8	5,2	53,5	138,5	135639	108,30
• ABS-Montagehilfe						
4671-11	4	6,5	50,5	135,5	135653	20,50
• ABS Buchse						
4671-15	-	-	-	-	135837	92,90
• Rundstecksystem						
4671-16	2,9	3,5	57	142	135844	75,-

SYSTEM-KABEL-Entriegeler



Made In Germany

HAZET No.	FAN-No. 4000896+	sfr
• Micro Timer II		
4672-1	135042	103,70
• Maxi Power Timer		
4672-2	135073	78,10
• Pit Pod/Faston 6,3 mm		
4672-3	135097	83,20
• JPT/SPT		
4672-4	135165	112,-

Fortsetzung siehe nächste Seite ▶

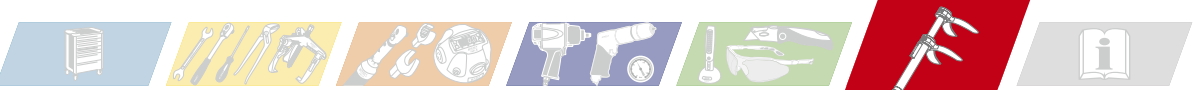

SYSTEM-KABEL-Entriegeler

HAZET No.	EAN-No. 4000896+	sfr
• MLK 1,2 mm 4672-5	135325	256,50
• SLK 2,8 mm P 4672-6	135356	112,60
• LSK 8 4672-7	135370	81,10
• Sicma Kontakt 2,8 mm 4672-8	135387	149,30
• MCP 1,5 mm/Kontaktbreite 1,5 mm 4672-11	135561	88,50
• Flachsteckkontakte mit zwei Rastungen/Kontaktbreite 4,8 mm (z.B. ISO-Stecker Autoradio) 4672-12	135578	64,-
• Flachkontakte mit einer Gehäuseverr./Kontaktbreite 6,3 mm 4672-13	135585	58,60
• DCS 2 Kontakt 4672-14	135592	88,50
• Flachkontakte mit zwei Rastungen/Kontaktbreite 2,8 mm 4672-15	135615	122,20
• E-95 4672-16	135677	108,50
• MCP 4,8 mm 4672-19	135714	79,-
• MCP 2,8 mm 4672-20	135738	80,40
• MCP 9,5 mm 4672-21	135790	81,-
• Ducon 9,5 4672-22	135813	81,70



SYSTEM-KABEL-Entriegeler

HAZET No.	EAN-No. 4000896+	sfr
• Micro Standard 4673-1	134946	36,20
• Standard 2,72 mm 4673-2	134953	42,60
• Standard 1,48 mm 4673-3	134977	42,40
• Standard Timer 1,89 mm 4673-4	134991	41,20
• Entriegeler für Sekundärverriegelung 4673-5	135301	51,70
• Zusätzlich für Einkanal-JPT-Kontakte 4673-6	135332	42,60
• Flachfederkontakt (Micro-Timer) 4673-7	135349	108,20
• Sekundärverriegelung FCI 4673-8	135424	84,-
• Flachkontakte mit einer Verrastung (diverse Kontaktbreiten) Yazaki 1,5 und 2,8 4673-12	135547	38,70
• Flachkontakte mit einer Gehäuseverrastung 4673-13	135554	43,50



HAZET No.	EAN-No. 4000896+	sfr
• SLK 2,8 mm P & S 4674-1	135363	136,80
• Flachkontakte mit zwei Rastungen/Kontaktbreite 6,3 mm 4674-4	135608	194,90
• GSK Kombi 4674-7	135721	104,60
• Stiftgeh. 5-7 pol. 4674-8	135769	90,40
• MKS/MKR 1,5 4674-9	135806	118,80
• VKR Kontakt 4674-10	135868	122,30



Lichtmaschine

Riemenscheiben-Abzieher



- Für Pkw-Riemenscheiben
- Insbesondere bei beengten Platzverhältnissen geeignet

Anwendung

Variante für Riemenscheiben mit Gewindelöchern,

Betätigung mit:

- 1 Traverse, kurz für Riemenscheiben 43 bis 120 mm Ø
- 1 Traverse, lang für Riemenscheiben 95 bis 210 mm Ø
- 3 auswechselbaren Druckstücken als Spindelverlängerung

Variante für Riemenscheiben ohne Gewindelöcher (zum Hintergreifen),

Betätigung mit:

- 1 Traverse, kurz für Riemenscheiben 23 bis 100 mm Ø
- 1 Traverse, lang für Riemenscheiben 85 bis 195 mm Ø
- Engraum-Abzughaken für Spanntiefe bis 68 mm, bzw. Verlängerung bis 88 mm

Variante mit 2 Zahnhaken (greifen zum Abziehen in die Rillen der Riemenscheibe,

wenn ein Hintergreifen nicht möglich ist),

Betätigung mit:

- 1 Traverse, kurz für Riemenscheiben 80 bis 140 mm Ø
- 1 Traverse, lang für Riemenscheiben 135 bis 235 mm Ø

Made In Germany

HAZET No.	EAN-No. 4000896+	sfr
1789 N-1	158621	536,50

Keil(rippen)riemenscheibe-Adapter



- Vielzahn-Adapter zur Montage bzw. Demontage der Keil(rippen)riemenscheibe an der Lichtmaschine,
- Für z.B. VALEO, BOSCH usw. an VW, AUDI, ŠKODA und SEAT

Made In Germany

HAZET No.	S mm	Ø mm	l mm	EAN-No. 4000896+	sfr
2592	19,6	17	30	057443	25,40

Keil(rippen)riemenscheibe-Werkzeug



- Montagewerkzeug-Satz zur Montage bzw. Demontage der Freilauf-Keil(rippen)riemenscheibe an der Lichtmaschine
- Anwendung an VW, AUDI, ŠKODA, SEAT, PORSCHE, MERCEDES-BENZ, FORD, Volvo etc.

2teilig

Made In Germany

Keil(rippen)riemenscheibe-Werkzeug

Inhalt:
2592 2751

HAZET No.	EAN-No. 4000896+	sfr
4641/2	081479	68,50

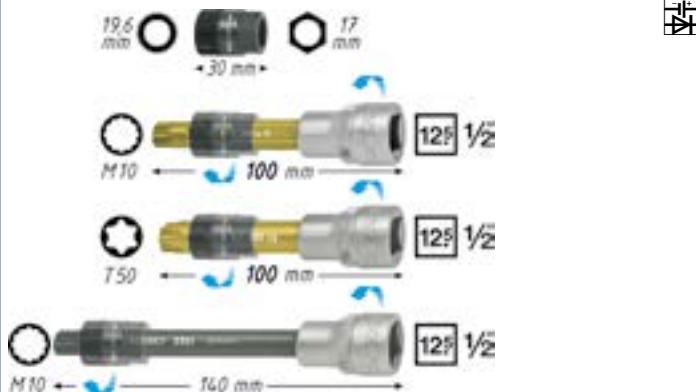

- Montagewerkzeug-Satz für Arbeiten an der Lichtmaschine im ein- und ausgebauten Zustand
- Zur Montage und Demontage der Freilauf-Keil(rippen)riemenscheibe an Lichtmaschinen
- Kontrolle der Verschraubung
- TORX® und XZN-Einsätze für die unterschiedlichen Innenprofile
- Die Lichtmaschine wird mit dem jeweiligen Schraubendreher-Steckschlüssel-Einsatz arretiert und die Verschraubung der Riemenscheibe über den Vielzahnadapter betätigt
- Anwendung an VW, AUDI, ŠKODA, SEAT, PORSCHE, MERCEDES-BENZ, FORD, RENAULT, Volvo usw.

4teilig

Made In Germany

Inhalt:
990 Lg-10
992 Lg-T 50
2592
2751

HAZET No.	EAN-No. 4000896+	sfr
4641/4	103157	140,50



- Montagewerkzeug-Satz zur Demontage/Montage der Freilauf-Keil(rippen)riemenscheibe im eingebauten Zustand der Lichtmaschine
- Kontrolle der Verschraubung
- Extra kurze (69,5 mm) TORX® und XZN-Einsätze für unterschiedliche Innenprofile
- Die Arretierung der Lichtmaschine wird mit dem jeweiligen Schraubendreher-Steckschlüssel-Einsatz arretiert und die Verschraubung der Riemenscheibe über den Vielzahnadapter betätigt
- Anwendung u.a. an MERCEDES-BENZ

3teilig

Made In Germany

Inhalt:
8802 Lg-T 50 8808 Lg 70-10 2592

HAZET No.	EAN-No. 4000896+	sfr
4641 K/3	159314	89,30

Keilrippenriemenscheiben Werkzeug-Satz



185 x 153 x 52 mm

1/9

- Für ca. 95% aller gängigen Fahrzeugtypen mit Freilauf-Keilrippenriemenscheiben
- Zur Demontage/ Montage der Freilauf-Keilrippenriemenscheibe an der Lichtmaschine
- Zur Kontrolle der Verschraubung
- Lichtmaschine mit passendem Einsatz arretieren und Verschraubung der Freilauf-Riemenscheibe mit jeweiligem Adapter betätigen

Steilig, in SmartCase (1/9) 165-S
In Safety-Insert-System, 2-Komponenten-Weichschaum-Einlage
Made In Germany

- Inhalt:
- 2592 Ø 17 mm
 - 2310 Lg-10 Ø 10 mm
 - 2312 Lg-10 O M 10
 - 2324 Lg-T 50 T 50
 - 4642-1 Ø 19 mm

HAZET No.	EAN-No. 4000896+	sfr
4641-2/5	186013	136,20

Keilrippenriemen Werkzeug-Satz



185 x 153 x 52 mm

1/9

- **Universal-Satz zur Demontage und Montage von elastischen Keilrippen-Riemen**
- Einsatz auch bei Doppel-Riemenscheiben möglich
- Notwendiges Spezialwerkzeug, da keine Spannvorrichtung zur Demontage bzw. Montage des Keilrippenriemen vorhanden ist. U.a. für:
BMW 1er und 3er-Serie, **CITROËN** Picasso, C4, C4 Picasso, C5, Jumpy, Berlingo 1,6 HDI, **FORD** Focus, C-Max 1,6 TDCI, **FIAT** Multipla, Bravo, Croma 1,6 Petrol und 2,4 MJ, **LANCIA** Lybra 1,6 Petrol, **MAZDA** 3 1,6 DE, **PEUGEOT** 207, 308, 407, Partner, 5008, 3008 1,6 HDI
- Inkl. Betriebsanleitung
- **4teiliger Satz**, Inhalt:
 - 4643-1 Demontage-Werkzeug
 - 4643-2 Montage-Werkzeug
 - 4643-3 Fixierschraube, lang
 - 4643-4 Fixierschraube, kurz

In SmartCase (1/9) 165-S
In Safety-Insert-System, 2-Komponenten-Weichschaum-Einlage

HAZET No.	EAN-No. 4000896+	sfr
4643/4	186648	234,50

Radio-Demontage-Werkzeug



AUDI/FORD/VW	LANDROVER	AUDI/NEW BEETLE
MERCEDES-BENZ/PORSCHE	BMW	SKODA
BMW	VW	FIAT
After Market Utility	Kenwood	Sony
Blaupunkt		

- **VW, AUDI, FORD, BMW, MERCEDES-BENZ, PORSCHE, GM OPEL, ŠKODA, FIAT, LAND-ROVER, KENWOOD, SONY, CLARION, BLAUPUNKT** und viele mehr

Verbesserte Ausführung mit neuen, zusätzlichen Anwendungen

- Universal-Werkzeug zur Montage und Demontage von Autoradios vieler Fahrzeughersteller und Autoradio-Anbieter
- Sehr handlich
- **Alles in einem Satz** – kein langes Suchen nach dem richtigen Werkzeug
- Praktischer Schlitten zur Trennung beider Hälften
- Viele Entriegelungstypen in einer kompakten Einheit

HAZET No.	EAN-No. 4000896+	sfr
4655-1	120666	153,70



Karosserie / Innenausstattung

Werkzeuge für folgende Anwendungsbereiche:

- ✓ Karosserie-Instandsetzung
- ✓ Scheiben/Wischerarm
- ✓ Lenkrad/Airbag



Gripzangen finden Sie im Kapitel Handwerkzeuge/Zangen auf den Seiten 123 und 124

Karosserie-Instandsetzung



Werkzeug-Sortiment



Werkzeug-Sortiment

Karosserie-Sortiment

• Für Werkzeugwagen *Assistent*

77teilig

Inhalt:

428-6	7	8	10	11	13
600 N-8	9	10	11	12	13
	14	15	17	19	22
745 a-6	745-4				
746-1	757-10				
760 N-2	799-3				
801 K-55					
803-25	55	65	80	100	
803-PH 1	PH 2	PH 3			
821-2					
900-10	11	12	13		
	15	17	19	22	
916 SP	917-5	918-10			
1810-250	1850-44				
1917 N	1919 N				
1920 N	1921				
1922	1923				
1927	1929-1				
1930	1931				
1934					
1934-1	4	9	10		
1937 K	1940				
1950	1960-5				
1961 L-2	1961 R-2				
1965-1	2	3	4	5	
2130	2140-3				
2143	2150				
2165-1	2				



HAZET No.

EAN-No. 4000896+

sfr

0-1900/77

000241

4.069,-

Ausbeulwerkzeug-Satz



759 x 305 x 115 mm

- Für Karosserie-Arbeiten
- 10teilig, in Metall-Kasten (HAZET-blau)
In Weichschaum-Einlage
- Made In Germany**

Inhalt:

1911	1917 N	1919 N	1928 K
1930	1931	1934	1935
1938 K	1940		

HAZET No.	EAN-No. 4000896+	sfr
1905/10 N	007448	1.739,-

Handfaust



- Kommaform
- Bahnlänge 137 mm,
Breite 55 mm
- Made In Germany**

HAZET No.	EAN-No. 4000896+	sfr
1911	007486	132,90



- Daimler Stöckle
- 110 x 50 mm,
Höhe 50 mm
- Made In Germany**

HAZET No.	EAN-No. 4000896+	sfr
1917 N	007509	148,60



- Keilform
- 110 x 63 mm
- Made In Germany**

HAZET No.	EAN-No. 4000896+	sfr
1919 N	007516	109,10



- Zehenform
- 120 x 58 mm,
Höhe 20 mm
- Made In Germany**

HAZET No.	EAN-No. 4000896+	sfr
1920 N	007523	120,20

Handfaust



- Universal
- 76 x 56 mm und 65 x 47 mm,
Höhe 60 mm
- Made In Germany**

HAZET No.	EAN-No. 4000896+	sfr
1920 N	007530	110,40



- Rundum geschliffen
- Absatzform, flach/halbrund
- 84 x 62 mm,
Höhe 34 mm
- Made In Germany**

HAZET No.	EAN-No. 4000896+	sfr
1921	007554	95,80



- Diaboloform
- 59 x 61 mm,
Höhe 59 mm
- Made In Germany**

HAZET No.	EAN-No. 4000896+	sfr
1922	007561	95,80

Kasten-Feile



- Zum Richten und Einziehen von Karosserieblechen
- Allseitig behauen mit Feilenhieb
- 158 x 35 x 25 mm
- Made In Germany**

HAZET No.	EAN-No. 4000896+	sfr
1923	007578	249,60

Ausbeul-Löffel



- 52 x 150 mm Arbeitsfläche
- Made In Germany**

HAZET No.	l mm	EAN-No. 4000896+	sfr
1927	275	007691	99,90

Ausbeul-Löffel



- Einseitig behauen
- 60 x 30 x 200 mm Arbeitsfläche
- Made In Germany**

HAZET No.	l mm	EAN-No. 4000896+	sfr
1928 K	385	007707	163,60



- Breite Form
- Gekröpft, geschweift
- 170 x 50 mm Arbeitsfläche
- Made In Germany**

HAZET No.	l mm	EAN-No. 4000896+	sfr
1929-1	480	007721	169,-



- Breite Form
- Stark gekröpft, doppelt geschweift
- Made In Germany**

HAZET No.	l mm	EAN-No. 4000896+	sfr
1930	455	007738	207,50



- Schmale Form
- 105 x 85 x 38 mm Arbeitsfläche
- Made In Germany**

HAZET No.	l mm	EAN-No. 4000896+	sfr
1930-1	315	007745	152,20

Biege-Eisen



- Mit Ledereinsatz
- Made In Germany**

HAZET No.	l mm	EAN-No. 4000896+	sfr
1931	410	007769	66,80



Absetz-Zange



- Zum Absetzen von Blechkanten an Blechen bis 1 mm Stärke
- **Absetztiefe 12 mm**
- Kunststoff-Griffhüllen
- Oberfläche: verchromt

Made In Germany

HAZET No.	l mm	b mm	EAN-No. 4000896+	sfr
1932-1	300	15	007806	156,60
1932-2	300	30	007868	162,90

Loch-Zange



- Zum Lochen von Blechen bis 1 mm Stärke beim Lochpunktschweißen (MAG-Schweißverfahren)
- Kunststoff-Griffhüllen
- Zusammen mit Absetz-zange HAZET 1932 zu verwenden
- Oberfläche: verchromt

Made In Germany

HAZET No.	Ø mm	l mm	EAN-No. 4000896+	sfr
1964-50	5	300	009039	281,-
1964-55	5,5	300	009077	281,-
1964-70	7	300	009121	281,-

Karosserie-Blechmeißel



- Zum Trennen von Blechen, Schweißpunkten, Schweißfugen usw.
- Mit Handschutz (730 HS)
- Klinge 7 x 26 mm

Made In Germany

HAZET No.	l mm	EAN-No. 4000896+	sfr
1960-5	240	008759	45,70

Karosserie-Blechscher



Karosserie-Blechscher

- Für Figuren und kurze gerade Schnitte
- Für Bleche bis 1,8 mm, VA-Bleche bis 1,2 mm
- Mit Hebelübersetzung
- Griffe mit Kunststoff-Überzug
- Scherenkopf im Gesenk geschmiedet komplett vergütet
- Schneiden induktiv gehärtet

Made In Germany

HAZET No.	l mm	EAN-No. 4000896+	sfr
1961 R-1	260	008803	142,90
1961 L-1	260	008780	142,90



- Für Figuren und gerade durchlaufende Schnitte
- Mit Hebelübersetzung
- Griffe mit Kunststoff-Überzug
- Scherenkopf im Gesenk geschmiedet komplett vergütet
- Schneiden induktiv gehärtet

Made In Germany

HAZET No.	l mm	EAN-No. 4000896+	sfr
1961 R-2	260	008810	142,90
1961 L-2	260	008797	142,90



- **Kompakte Ausführung für Arbeiten auf engstem Raum und mit kleinsten Konturen**
- Für durchlaufende gerade und Figurenschnitte
- Durch neue Scherenkopfgeometrie hervorragend für besonders kleine Radien und schwer zugängliche Stellen
- Perfektes Hebelverhältnis bei kleinster Bauweise garantiert optimale Leistung bei geringem Kraftaufwand
- Ergonomischer Griff für ermüdungsfreies Arbeiten
- Scherenkopf im Gesenk geschmiedet
- Für Blechstärke bis 1,2 mm (600N/mm²)
- Schneidenlänge 20mm

HAZET No.	l mm	EAN-No. 4000896+	sfr
1961 L-3	180	176533	57,90
1961 R-3	180	176540	57,90

Handniet-Zange



- Für sichere und schnelle Nietverbindungen
- Für **Blindniete** Aluminium und Stahl bis 5 mm Ø, Edelstahl bis 4 mm Ø
- Geringer Kraftaufwand beim Nietvorgang
- Mundstück-Magazin und Schlüssel im Zangenkörper

HAZET No.	l mm	EAN-No. 4000896+	sfr
1963 N-1	255	187447	68,10

Karosseriefeilen-Halter



- Verstellbar, mit Spannschraube
- Mit 1 Feilenblatt 1934-4
- Für flache Feilenblätter HAZET 1934-1 bis -5

Made In Germany

HAZET No.	l mm	EAN-No. 4000896+	sfr
1934	355	008018	160,20



- Aus Holz
- Ohne Feilenblatt

Made In Germany

HAZET No.	l mm	EAN-No. 4000896+	sfr
1934 N-1	525	008155	68,-
1934 N-2	525	008179	68,-

Karosserie-Feilenblatt



- **Flach**
- **Gefräst, schräg verzahnt**
- Zahnung (Hieb):
1 = Grob 1934-1
2 = Mittel 1934-2
3 = Fein 1934-3
- Für Feilenhalter HAZET 1934 und 1934 N-1
- DIN 7264 Form A

HAZET No.	l mm	EAN-No. 4000896+	sfr
1934-1	350	008025	71,60
1934-2	350	008063	74,10
1934-3	350	008070	79,80



- **Flach**
- **Gefräst, radial verzahnt**
- Zahnung (Hieb):
1 = Grob 1934-4
2 = Mittel 1934-5
- Für Feilenhalter HAZET 1934 und 1934 N-1
- DIN 7264 Form A

HAZET No.	l mm	EAN-No. 4000896+	sfr
1934-4	350	008087	77,80
1934-5	350	008094	81,60

Karosserie-Feilenblatt



- Halbrund (hohl)
- Radial verzahnt
- Zahnung (Hieb): 1 = Grob
- Für Feilenhalter HAZET 1934 N-2
- DIN 7264 Form F

HAZET No.	l mm	EAN-No. 4000896+	sfr
1934-7	350	008100	87,80

Karosserie-Feile



- Kreuzhieb
- Zahnung (Hieb):
1 = grob (1934-8)
3 = fein (1934-9)
- Verkröpft
- Kunststoff-Griff

Beulen mit Schweißbrenner erhitzen. Danach Beule mit der Feile bearbeiten. Durch den Feilvorgang wird - bedingt durch die Legierung - die Hitze aus der Beule heraus gezogen, die Beule glättet sich.

HAZET No.	l ₁ mm	l ₂ mm	EAN-No. 4000896+	sfr
1934-8	350	430	008124	142,90
1934-9	350	430	008131	151,20
1934-10	350	430	008032	142,90

Ausbeul-Hammer



- HICKORY-Stiel
- Made In Germany

HAZET No.	l mm	Hammerkopf Ausführung	EAN-No. 4000896+	sfr
1935	308	○ 40 ○ 30	008193	88,60
1937 K	305	□ 24 ○ 32	008209	111,70
1938 K	310	□ 35 ○ 40	008216	121,40

Ausbeul-Hammer



- HICKORY-Stiel
- Made In Germany

HAZET No.	l mm	Hammerkopf Ausführung	EAN-No. 4000896+	sfr
1940	309	○ 40 ○ 17	008230	93,80
1943	309	○ 40 - 15	008261	112,90



- HICKORY-Stiel
- Made In Germany

HAZET No.	Hammerkopf Ausführung	l mm	EAN-No. 4000896+	sfr
1944	○ 41 ○ 10	325	008278	121,40
1950	○ 30	310	008339	56,30

Schweißpunkt-Fräser



- Zum exakten Ausfräsen von Schweißpunkten in der Blechverarbeitung
- Kein Verziehen und Ausreißen des Bleches beim Schweißpunktfräsen
- Sechskantschaft (7 mm) kein Verdrehen im Bohrfutter
- Für jede Bohrmaschine geeignet
- Auswechselbare Fräskrone (Rechtsgewinde) aus Schnellstahl (geölt)
- Krone doppelseitig zu benutzen
- Schnitt-Tiefeneinstellung (*) durch Einstellschraube
- Made In Germany

HAZET No.	Ø mm	l mm	EAN-No. 4000896+	sfr
1967	11	70	009312	55,20



Ersatzkronen, Satz per 10 Stück, für 1967

1967-01	-	-	009329	275,80
Spitze für 1967	-	-	009336	6,30

Schweißpunkt-Bohrer



- Zum exakten Ausbohren von Schweißpunkten
- Selbstschneidende Zentrierspitze nachschleifbar
- Hochleistungs-Schnellstahl, gebläut
- Made In Germany

HAZET No.	Ø mm	l mm	EAN-No. 4000896+	sfr
1967-70	7	74	009343	38,40
1967-80	8	79	009350	45,60
1967-90	9	79	009367	55,30

Klebschlag-Hammer



- Mit dauerplastischer Füllmasse für materialschonende Arbeit ohne Streifenbildung (*)
- Montage-Werkzeug für kratzempfindliche Teile
- Zum Anbringen von Zierleisten, Arbeiten an Dachreling sowie für Sattler- und Polsterarbeiten
- Made In Germany

HAZET No.	l mm	EAN-No. 4000896+	sfr
1959-2	260	102259	238,30
1959-3	280	008728	261,60
1959-4 *	280	127221	294,30

Lötholz



- Zur Bearbeitung heißverzinnter Flächen
- Buchenholz
- Made In Germany

HAZET No.	EAN-No. 4000896+	sfr
5teilig	-	-
Inhalt:	-	-
1965-1 2 3 4 5	-	-
1965/5	009220	63,10



Montagekeil



- Für Karosserie-Arbeiten z.B. zum beschädigungsfreien Lösen von Zierleisten, Blenden, Schriftzügen usw.
- Kunststoff

Made In Germany

HAZET No.	b mm	h mm	l mm	EAN-No. 4000896+	sfr
1965-20	25	25	190	009183	40,20

Kombinations-Montagekeil



- Zum schnellen und einfachen Lösen von Zierleisten und Türverkleidungen
- Betätigung von Verschluss-Stopfen und Kunststoff-Clips
- Ausbau von Schutzkappen und Blenden
- Verhindert die Beschädigung von Lack, Kunststoff- und Metallteilen

HAZET No.	b mm	l mm	EAN-No. 4000896+	sfr
1965-21	22	270	087839	41,50

Abziehhaken



- Ausbau des Frontgrills an VW-Transporter
- Demontage z.B. Zusatzleuchte, Innenverkleidungen, Blende der Innenbeleuchtung etc.
- VW Golf ab Bj. 2004, Golf Plus ab Bj. 2005, Jetta ab Bj. 2006, Crafter ab Bj. 2006, Tiguan ab Bj. 2008, Passat ab Bj. 2006, Scirocco ab Bj. 2009, AUDI A2, A3, A4, A5, A6, A8, Q5, Q7, R8
- Mit T-Griff

HAZET No.	EAN-No. 4000896+	sfr
2520-1	075218	36,30

Tür-Richtwerkzeug



Tür-Richtwerkzeug

- Zum Richten von Pkw- und Kleintransporter-Türen (Höhenverstellung) sowie Kofferraumklappen bei Steilheck-Fahrzeugen (Korrektur der Seitenspaltenmaße)
- Flacheisen Chrom-Vanadium Richtstange Spezialstahl
- Oberfläche: verchromt

HAZET No.	l mm	EAN-No. 4000896+	sfr
-----------	------	------------------	-----

- Richtstange mit 3 Bolzen, im Griff der Richtstange untergebracht

4teilig

Inhalt:

1973-1 2 3 4

1973-4	660	009718	262,-
--------	-----	--------	-------

- Richtstange einzeln

1973-1	660	009664	205,-
--------	-----	--------	-------

- Bolzen 19 mm Ø

1973-2	-	009688	16,10
--------	---	--------	-------

- Bolzen 12 mm Ø

1973-3	-	009695	16,10
--------	---	--------	-------

- Bolzen 9,3 mm Ø

1973-4	-	009701	16,10
--------	---	--------	-------

TORX® Schraubendreher

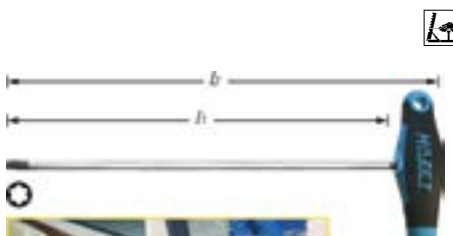

- Für Innen TORX® Schrauben
- Extra lang
- Mit ergonomischem 2-Komponenten-T-Griff
- Oberfläche: verchromt, Spitze brüniert
- Zum Aus- und Einbau des Türgriffs an MERCEDES-BENZ Typ 168, Typ 169 (A-Klasse), Typ 245 (B-Klasse) und Typ 203 (C-Klasse)
- Einstellung Scheinwerfer MERCEDES-BENZ Actros

HAZET No.	mm	l ₁ mm	l ₂ mm	EAN-No. 4000896+	sfr
828 Lg-T 20	3,86	200	226	139941	20,90

Türscharnier-Einsteck-Werkzeug, gebogener Bithalter



Türscharnier-Einsteck-Werkzeug, gebogener Bithalter

- Zum Ein- und Ausbau der Türen an VW, SKODA Fabia ab Bj. 2010, Roomster ab Bj. 2006, AUDI A5 ab Bj. 2007, (Türscharnier-Verschraubung) und zur Türeinrichtung
- Mit Steckverbindung 9x12 mm Vierkant
- Mit TORX® Bit T45 (HAZET 2597-01)

Ausbau in Verbindung mit Werkzeughalter HAZET 6396,

Einbau mit Drehmoment-Schlüssel HAZET 6290-1CT

– VW-Drehmoment-Vorschrift beachten –

Siehe auch HAZET 2251-1/2

- Oberfläche: verchromt

Made In Germany

HAZET No.	l mm	mm	EAN-No. 4000896+	sfr
2597	95	7,82	017379	46,80

TORX® Schraubendreher-Einsatz (Bit)



- Schraubendreher-Einsatz (Bit) TORX® T 45 für 2597
- Zum Aus- und Einbau der Türen an VW

Made In Germany

HAZET No.	mm	l mm	EAN-No. 4000896+	sfr
2597-01	7,82	18	017386	13,70

Schraubendreher-Einsatz (Bit)



- Zur Einstellung der Türen sowie zum Aus- und Einbau der Türen an VW Golf 4 (Bj. 1997–2006), Golf 7 (ab Bj. 2012), Passat B5 (Bj. 1996–2000) SEAT Leon (Bj. 1999–2006) in Verbindung mit dem gebogenen Bithalter HAZET 2597

- Für Innenvielzahnsschrauben (XZN) M 10

- ähnlich DIN 65254

Made In Germany

HAZET No.	l mm	M	EAN-No. 4000896+	sfr
2597-02	21	10	066667	13,70



- Zur Einstellung der Türen sowie Aus- und Einbau u.a. an VW Golf 5 (Bj. 2003-2008), Golf 6 ab Bj. 2008, Passat B6, Caddy Bj. 2004-2010, New Beetle ab Bj. 2011, Sharan 2 ab Bj. 2010, Tiguan ab Bj. 2011, Touran ab Bj. 2010 SKODA Superb ab Bj. 2008 in Verbindung mit gebogenem Bithalter HAZET 2597

- Für Innenvielzahnsschrauben (XZN) M 8

- ähnlich DIN 65254

Made In Germany

HAZET No.	l mm	M	EAN-No. 4000896+	sfr
2597-03	21	8	118830	13,70

TORX® Schraubendreher-Einsatz (Bit)



- Zum Ein- und Ausbau der vorderen Türen an **VW**
 - T 45 mit Sonderlänge
- In Verbindung mit Umschaltknarre 2264 oder Umschaltknarrenkopf 6408 und Drehmoment-Schlüssel 6290-1CT – VW-Drehmoment-Vorschrift beachten -
- 6kant-Antrieb ISO 1173-C 6,3 = ¼"

Made In Germany

HAZET No.	l mm	mm	EAN-No. 4000896+	sfr
2597-T 45	25	7,82	017393	16,60

Türverkleidungs-Lösehebel



- Zur Demontage von Befestigungsstopfen an Türverkleidungen
- Mit Schutzbeschichtung
- Maulöffnung 28 mm

Made In Germany

HAZET No.	l mm	EAN-No. 4000896+	sfr
799-3	268	031993	43,60

Türverkleidungs-Löse-Zange



- Zur Demontage von Befestigungs-Stopfen an Türverkleidungen, Zierleisten und Stoßstangengummi
- Mit Schutzbeschichtung

Made In Germany

HAZET No.	l mm	EAN-No. 4000896+	sfr
799-4	230	032013	86,-

Türverkleidungs-Lösehebel



- Zum Lösen der Befestigungs-Stopfen an Türverkleidungen
- VW Sharan, Touareg, Touran, Phaeton
- SEAT Alhambra
- FORD Galaxy
- Optimale Kraftübertragung beim Lösen durch Hebelfunktion
- Mit Schutzbeschichtung
- Ergonomischer Kunststoff-Griff

Made In Germany

HAZET No.	l mm	EAN-No. 4000896+	sfr
799-6	260	110346	83,20

Stoßfänger-Rohr-Steckschlüssel



- Zur Betätigung der Stoßfänger-Verschraubung hinten, **MERCEDES-BENZ** Typ 204 (C-Klasse) Kombi und Limousine, **AUDI** A3 ab Bj. 2004, A4 ab Bj. 2001, A6 ab Bj. 2005, TT ab Bj. 2007
- Hinweis: Betätigung der Verschraubung über Gewindestange
- Antrieb 6,3 = ¼"
- Ermöglicht kontrollierten Schraubanzug mit dem vom Hersteller geforderten Drehmoment

Made In Germany

HAZET No.	S mm	l mm	EAN-No. 4000896+	sfr
2797-1	10	160	154746	27,-

Außenspiegel-Montagewerkzeug



- Zum Aus- und Einbau der Außenspiegel an **MERCEDES-BENZ** Typ 203 und 204 (C-Klasse), Typ 211 und 212 (E-Klasse)
- Mit T-Griff
- Für Innen 5-Stern Schrauben mit Zapfen

HAZET No.	l ₁ mm	l ₂ mm	EAN-No. 4000896+	sfr
2715-20 H	200	225	118717	20,80

Scheiben/Wischerarm

Ausglaswerkzeug-Satz



- Geeignet für alle geklebten Windschutzscheiben sowie die meisten Heck- und Seitenscheiben
- Vierkant-Schneidedraht zum schnellen und einfachen Durchtrennen der gebräuchlichsten Kleberaupen
- Sägedraht aus drei vermessigten Stahldrähten gedreht, für besonders breite oder harte Kleberaupen
- Robuster Drahtstarter aus Federstahl mit großem T-Griff zum Durchstechen des Drahtes
- Gegenhalter mit langem Schaft und stabilem M4-Gewinde sichert den Halt des Schneidedrahtes vom Innenraum aus
- Selbstschließende Sicherheits-Zuggriffe halten den Säge- oder Schneidedraht zuverlässig fest

HAZET No.	EAN-No. 4000896+	sfr
-----------	------------------	-----

- Bewährte Handwerkzeuge zum Austrennen geklebter Fahrzeugscheiben

6teilig

Inhalt:

4852-3 (2x) 4 A 5 6 7

4852/6 129447 238,-

Ziehgriff 4852-3 129454 84,80

Gegenhalter 4852-4 A 164769 81,90

Drahtstarter 4852-5 129478 49,30

Rolle 4kant Schneidedraht 0,6 x 0,6 mm, 22 Meter 4852-6 129485 22,30

Rolle runder Schneidedraht Ø 0,8 mm, 22 Meter 4852-7 129492 15,60



Düseneinsteller-Scheibenwaschanlage



- Zum Einstellen der Düsen von Scheibenwaschanlagen
- Ausgezogener Teleskopstab zeigt Strahlrichtung der Düsen auf der Scheibe an
- Halte-/Taschenclip
- Mit Magnet-Kopf 6 mm Ø
- Einstellnadel und Schutzkappe

HAZET No.	l ₁ mm	l ₂ mm	EAN-No. 4000896+	sfr
4850-1	155	670	022366	18,80



- Zum Einstellen der Düsen von Scheibenwaschanlagen
- Ausgezogener Teleskopstab zeigt Strahlrichtung der Düsen auf der Scheibe an
- Halte-/Taschenclip
- Mit integrierter LED-Leuchte zum einfachen Auffinden von Teilen in dunkler Umgebung, z.B. Motorraum o.ä.
- Mit extra starkem Magnet 8 mm Ø zum Aufheben von heruntergefallenen Teilen

HAZET No.	l ₁ mm	l ₂ mm	EAN-No. 4000896+	sfr
4850-2	183	682	149544	31,90

Scheibenwischer-Einstellgerät



- Zum Einstellen der Wischerblatt-Winkelstellung über den Wischerarm zur Windschutzscheibe – nach Hersteller-Angaben einstellen – Nicht für Aerotwin-Wischer

Made In Germany

HAZET No.	l mm	b mm	h mm	EAN-No. 4000896+	sfr
4851-1	120	65	60	048212	106,80

Lenkrad / Airbag



Lenkstockhebel-Abzieher

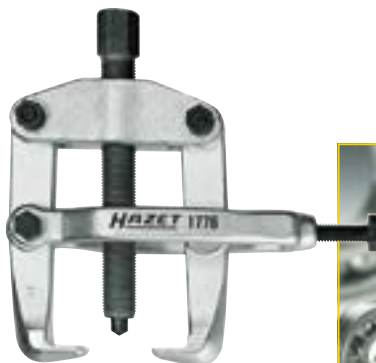

- Für Kugellager, Zahnräder, Ritzel, Lenkstockhebel und ähnliche Teile
- Die Spannzwinde presst die Abzughaken fest auf die abzuziehenden Teile
- Oberfläche: verzinkt

Made In Germany

HAZET No.	sb mm	sf mm	Spindel	EAN-No. 4000896+	sfr
1776- 85	90	85	M 18 x 1,5 x 130 mm	135943	168,-
1776-100	90	100	M 18 x 1,5 x 130 mm	135950	192,90
1776-140	150	140	G ½" x 175 mm	135967	261,50



Der Nfz-Partner!

Endoskop / Inspektionstechnik



Professionelle Endoskope



- Beschlagfreie, wasserdichte Endoskopsonde. Kurzzeitiger Einsatz auch in Öl und Benzin möglich
- Stufenloses Fokussieren des Okulars für optimale Bilder (blauer Einstellring)
- Keine Hitze-Entwicklung an der Endoskopsonde
- Spezialvergütete Achromat-Optik für Bilder ohne Farbsäume
- Ein- /Ausschalter mit stufenloser Lichtregulierung

- Schnelle Adaptierung des Batteriehandgriffs mit dem Grundgerät durch Bajonett-Anschluss
- Okularmuschel für Brillenträger
- Lieferumfang: Endoskop, Batteriehandgriff mit 3 Batterien (LR 14), Okularmuschel

Für die Begutachtung, Erstellung von Schadensdiagnosen, an und in verdeckten Bereichen, wie z.B.



Industrie:

- CNC Maschinen, Planetengetriebe, Lager und Laubbuchsen, Führungen und Nuten etc.
- Qualitätsprüfungen im Oberflächenbereich, Schweißnähte, Lötverbindungen, Nietverbindungen, Schraubverbindungen aller Art, Bohrungen und Gewinde aller Art



Luftfahrt:

- Sportflugzeuge, Hubschrauber, Chassis, Motorenbereiche Zylinder, Ventile / Ventilböden, Kolben/Kolbenringe



Baubereich:

- Altbausanierung, Hohlräume, Kabelschächte etc.

Kfz, Nfz, Motorräder, Boote:

- Motorenbereiche wie Zylinderwänden, Kolben, Ventile, Ölpumpe, Ölwanne, Getriebe etc.
- Diagnostizieren von Undichtigkeiten im Motor, Kühlsystem, Sichtprüfung im Katalysator, Karosseriebereiche, Chassis, Holme, Schächte, Achsverschleiß z.B. Lagerringe, Kugellager, Laufspuren im Achskörper, Antriebswellen etc.

Optional: Aufschaubare Spiegel (Seitsicht-Adapter)
Außendurchmesser wird nicht durch den Einsatz des 90°/110° Spiegel (Seitsicht-Adapters) verändert (unverlierbar)



4,2 bzw. 6 mm Ø

Mögliche Anwendungsbereiche:



Ventile

Hohlräume (z.B. Holme, Schiebedach, Schächte)

Achsverschleiß



Zylinderwandung / Kolbenboden



Getriebebeschäden und Verschleißspuren

Technische Daten		
HAZET-No.	4811-2/2	4811-1/2
Durchmesser	4,2 mm	6 mm
Arbeitsabstand	5 mm bis unendlich	10 mm bis unendlich
Helligkeit im Abstand von 16 mm	15.000 Lux	50.000 Lux
Bildleiter (Anzahl der Glasfasern):	17.000	7.000
Minimaler Biegeradius	30 mm	30 mm
Nutzlänge der Endoskope	720 mm	1000 mm
Öffnungswinkel	40°	50°
Umgebungsbedingungen	-20° bis + 55° C	-20° bis + 55° C
Lichtquelle / Lampe	3,5 V	3,5 V
Sonstiges	Reduziertes Torsionsmoment 360°-Drehung	



Professionelles Endoskop



Ø 6 mm

Made In Germany

HAZET No.	EAN-No. 4000896+	sfr
4811-1/2	109678	2.399,-

Professionelles Endoskop



Ø 4,2 mm

Made In Germany

HAZET No.	EAN-No. 4000896+	sfr
4811-2/2	144136	3.318,-



90°-Seitsicht-Adapter (Spiegel) für 4811-1/2

- Erweitert das Sichtfeld auf 90° Öffnungswinkel
- Ursprünglicher Außendurchmesser (6 mm) des Endoskops bleibt erhalten
- Feste Verschraubung für sicheren Halt (unverlierbar)
- Bildwinkel 40°

4811-2	109685	274,-
--------	--------	-------



90°-Seitsicht-Adapter (Spiegel) für 4811-2/2

- Erweitert das Sichtfeld auf 90° Öffnungswinkel
- Ursprünglicher Außendurchmesser (4,2 mm) des Endoskops bleibt erhalten
- Feste Verschraubung für sicheren Halt (unverlierbar)
- Bildwinkel 40°

4811-4	144365	324,-
--------	--------	-------



110°-Seitsicht-Adapter (Spiegel) für 4811-1/2

- Erweitert das Sichtfeld auf 110° Öffnungswinkel
- Ursprünglicher Außendurchmesser (6mm) des Endoskops bleibt erhalten
- Feste Verschraubung für sicheren Halt (unverlierbar)
- Bildwinkel 40°

4811-3	115891	274,-
--------	--------	-------

Ersatz-Glühlampe 3,5 Volt für 4811-1/2 und 4811-2/2

4811-01	110377	101,-
---------	--------	-------



110°-Seitsicht-Adapter (Spiegel) für 4811-2/2

- Erweitert das Sichtfeld auf 110° Öffnungswinkel
- Ursprünglicher Außendurchmesser (4,2 mm) des Endoskops bleibt erhalten
- Feste Verschraubung für sicheren Halt (unverlierbar)
- Bildwinkel 40°

4811-5	144372	324,-
--------	--------	-------

Ersatz-Glühlampe 3,5 Volt für 4811-1/2 und 4811-2/2

4811-01	110377	101,-
---------	--------	-------

Stethoskop

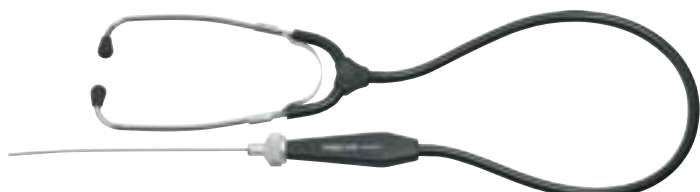

- Zum Lokalisieren defekter Teile z.B. Achsen, Lager und Getriebe
- Stahlspitze 180 mm
- Übertragungsstarke Membrane

Made In Germany

HAZET No.	l mm	EAN-No. 4000896+	sfr
2151	1080	013043	126,90
Ohr-Oliven für 2151			
2151-02/2	-	062287	23,20





EINZELTEILE (E)	HAZET No.	EAN-No. 4000936+	sfr
Bitte beachten Sie auch unseren Ersatzteil-Shop www.hazet.de/ersatzteil-shop			
Für Werkzeugschrank 111 Schloss mit 2 Schlüsseln	160-08 a	004294	24,90
Für Werkzeugwagen 162 C • Kleinteilewanne • Für <i>Assistent</i> 162 C und 166 C	162 C-5	078189	20,80
• Satz Trennbleche bestehend aus 5 Trennblechen • Für <i>Assistent</i> 162 C und 166 C	162 C-6/5	120772	27,-
Deckel komplett mit Arbeitsplatte	162 C-010	079780	275,70
Lenkrolle Ø 125 mm komplett mit Feststeller	162 C-011	079865	58,10
Satz Räder bestehend aus 2 Lenkrollen Ø 125 mm und Satz Scheibenräder Ø 150 mm	162 C-0119	079889	214,20
Handknopf	162 C-080	080397	23,10
Kette mit Kettenkastenverschluss	162 C-01/2	079735	14,-
Schloss mit 2 Schlüsseln	160-08 a	004294	24,90
Für Werkzeugwagen 162 N • Satz Trennbleche bestehend aus 5 Trennblechen für 162 N und 166 N	160-6/5	120741	18,30
Handknopf	162 C-080	080397	23,10
Schloss mit 2 Schlüsseln	160-08 a	004294	24,90
Scheibenrad, 125 mm Ø, komplett	160-09	004300	26,60
Doppel-Lenkrolle, 75 mm Ø, mit Feststeller, komplett (paarweise verwenden)	160-011	004225	39,50
Gummimatte für Tischplatte	160-012	004263	24,20
Gummiprofil mit schwarzem Füller für Tischplatte oder Zwischenkasten	160-013	004270	20,50
Satz Räder , bestehend aus: 2 Scheibenrädern, 125 mm Ø, komplett, 2 Doppel-Lenkrollen, 75 mm Ø, mit Feststellern, komplett	160-0119	004232	115,30
Kunststoffbuchse zum unteren Zwischenkasten	160-15	004331	10,-
Index-Gehäuse für Tischplatte, komplett	160-20	004348	29,50
Index-Gehäuse für oberen Zwischenkasten, komplett	160-40	004362	22,90
Kette, 31 Glieder, per Paar	160 Lg-01	004447	16,20
Für Werkzeugwagen 166 C • Kleinteilewanne • Für <i>Assistent</i> 162 C und 166 C	162 C-5	078189	20,80
• Satz Trennbleche bestehend aus 5 Trennblechen • Für <i>Assistent</i> 162 C und 166 C	162 C-6/5	120772	27,-
Deckel komplett mit Arbeitsplatte	162 C-010	079780	275,70
Lenkrolle Ø 125 mm komplett mit Feststeller	162 C-011	079865	58,10
Satz Räder bestehend aus 2 Lenkrollen Ø 125 mm und Satz Scheibenräder Ø 150 mm	162 C-0119	079889	214,20
Kette mit Kettenkastenverschluss	162 C-01/2	079735	14,-
Rohrsäule komplett mit Handknopf und Klemmstange	166 C-070	079759	134,60
Klemmstange komplett mit Handknopf	166 C-080	080403	25,-
Für Werkzeugwagen 166 N • Satz Trennbleche bestehend aus 5 Trennblechen für 162 N und 166 N	160-6/5	120741	18,30
Klemmstange komplett mit Handknopf	166 C-080	080403	25,-
Schloss mit 2 Schlüsseln	160-08 a	004294	24,90
Scheibenrad, 125 mm Ø, komplett	160-09	004300	26,60
Doppel-Lenkrolle, 75 mm Ø, mit Feststeller, komplett (paarweise verwenden)	160-011	004225	39,50
Gummimatte für Tischplatte	160-012	004263	24,20
Gummiprofil mit schwarzem Füller für Tischplatte oder Zwischenkasten	160-013	004270	20,50
Satz Räder , bestehend aus: 2 Scheibenrädern, 125 mm Ø, komplett, 2 Doppel-Lenkrollen, 75 mm Ø, mit Feststellern, komplett	160-0119	004232	115,30
Kunststoffbuchse zum unteren Zwischenkasten	160-15	004331	10,-
Index-Gehäuse für Tischplatte, komplett	160-20	004348	29,50
Index-Gehäuse für oberen Zwischenkasten, komplett	160-40	004362	22,90
Kette, 31 Glieder, per Paar	160 Lg-01	004447	16,20

EINZELTEILE (E)	HAZET No.	EAN-No. 4000936+	sfr
Für Werkzeugwagen 168 Schloss mit 2 Schlüsseln	160-08 a	004294	24,90
Scheibenrad, 125 mm Ø, komplett	160-09	004300	26,60
Doppel-Lenkrolle, 75 mm Ø, mit Feststeller, komplett (paarweise verwenden)	160-011	004225	39,50
Satz Räder , bestehend aus: 2 Scheibenrädern, 125 mm Ø, komplett, 2 Doppel-Lenkrollen, 75 mm Ø, mit Feststellern, komplett	160-0119	004232	115,30
Kugelgelagerte Führungsschienen für: 152 N, 168 N, 169 HD, 171, 172 HD, 174 bis Bj. 2000, Schiene genietet, lichte Weite Schubfachträger 545 mm komplett, per Paar	152 N-07	003501	24,30
Handknopf schwarz, für 168 N, mit Innensechskantschraube	168-055	005062	48,70
Für Werkzeugwagen 169 N Schloss mit 2 Schlüsseln	160-08 a	004294	24,90
Lenkrolle mit Feststeller, 100 mm Ø	169 N-011	059263	87,-
Lenkrolle ohne Feststeller, 100 mm Ø	169 N-0110	059270	56,80
Rädersatz komplett: 2 Scheibenräder, 2 Lenkrollen	169 N-0119	059294	220,20
Schubfach flach, 80 mm	169 N-02	090303	90,50
Kunststoff-Deckelablage	169 N-05	060986	80,90
Für 174 Bj. ab 6/2001 169 N ab Bj. 5/2000 und 176-1 Führungsschiene, eingehängt, lichte Weite Schubfachträger 565 mm bzw. an 173 für seitlich ausziehbare Ablage komplett, per Paar	169 N-07/2	080304	32,30
Scheibenrad 160 mm Ø	169 N-09	059287	39,50
Für Werkzeugwagen 170 Schloss mit 2 Schlüsseln	160-08 a	004294	24,90
Paar Führungsschienen Zur Montage der Schubfächer an HAZET 170-6, 170 C-5, 170 K-5, 170 L	170-07	060245	77,70
Für Werkzeugwagen 171 Schloss mit 2 Schlüsseln	160-08 a	004294	24,90
Scheibenrad, 125 mm Ø, komplett	160-09	004300	26,60
Doppel-Lenkrolle, 75 mm Ø, mit Feststeller, komplett (paarweise verwenden)	160-011	004225	39,50
Satz Räder , bestehend aus: 2 Scheibenrädern, 125 mm Ø, komplett, 2 Doppel-Lenkrollen, 75 mm Ø, mit Feststellern, komplett	160-0119	004232	115,30
Kugelgelagerte Führungsschienen für: 152 N, 168 N, 169 HD, 171, 172 HD, 174 bis Bj. 2000, Schiene genietet, lichte Weite Schubfachträger 545 mm komplett, per Paar	152 N-07	003501	24,30
Kunststoff-Jalousie, komplett	171-031	005437	143,20
Für Werkzeugwagen 172 HD Kugelgelagerte Führungsschienen für: 152 N, 168 N, 169 HD, 171, 172 HD, 174 bis Bj. 2000, Schiene genietet, lichte Weite Schubfachträger 545 mm komplett, per Paar	152 N-07	003501	24,30
Langbügelschloss mit 2 Schlüsseln	168-08 a	005086	24,90
Satz Räder , bestehend aus: 2 Scheibenrädern, 160 mm Ø, mit Achse 20 mm Ø, komplett, 2 Lenkrollen, 125 mm Ø, mit angepaßter Befestigungsplatte und Feststellern, komplett	172-0119	005567	235,90
Scheibenrad, 160 mm Ø, komplett	172-09	005710	34,20
Lenkrolle, 125 mm Ø, mit Feststeller, komplett	172-011	005550	67,70
Gummimatte für Tischplatte	172-012	005574	24,50
Für Werkzeugwagen 173 • Unterlegscheibe (aus Holz) für Parallel-Schraubstock 2175 N • Zur Montage auf <i>Assistent</i> 173-1, 176-1, 178, 179 • Inklusive Montagekit	173-23	090228	59,90
Für 174 Bj. ab 6/2001 169 N ab Bj. 5/2000 und 176-1 Führungsschiene, eingehängt, lichte Weite Schubfachträger 565 mm bzw. an 173 für seitlich ausziehbare Ablage komplett, per Paar	169 N-07/2	080304	32,30



Informationen – Einzel- und Ersatzteile

EINZELTEILE [Ⓔ]	HAZET No.	EAN-No. 4000936+	sfr
Für Werkzeugwagen 173 Führungsschienen für Schubfächer vorne, komplett, per Paar	173-07	089819	58,20
Bockrolle, inkl. Schrauben, 125 mm Ø	173-09	089932	78,90
Lenkrolle, mit Feststeller, inkl. Schrauben	173-011	089949	79,10
Schloss für Wertfach und Schließzylinder für Zentralverriegelung	173-013	090174	50,40
5 Kunststoffsperrstücke für Verriegelung	173-017	090181	15,80
5 Schubfach-Sperrbolzen inkl. Nieten	173-019	090198	13,50
Verriegelungsleiste	173-021	092741	40,90
Für Werkzeugwagen 174 Schloss mit 2 Schlüsseln	160-08 a	004294	24,90
Kugelgelagerte Führungsschienen für: 152 N, 168 N, 169 HD, 171, 172 HD, 174 bis Bj. 2000, Schiene genietet, lichte Weite Schubfachträger 545 mm komplett, per Paar	152 N-07	003501	24,30
Für 174 Bj. ab 6/2001 169 N ab Bj. 5/2000 und 176-1 Führungsschiene, eingehängt, lichte Weite Schubfachträger 565 mm bzw. an 173 für seitlich ausziehbare Ablage komplett, per Paar	169 N-07/2	080304	32,30
Scheibenrad, 160 mm Ø, komplett	172-09	005710	34,20
Schubfach flach für Werkzeugwagen <i>Assistant</i> 174 ab Bj. 1/2001	174-04	090334	75,80
Satz Räder , bestehend aus: 2 Scheibenrädern, 160 mm Ø, mit Achse 12 mm Ø, 2 Lenkrollen, 125 mm Ø, mit Feststellern, komplett, 1 Lenkrolle ohne Feststeller + = Achtung: Bei Bestellung von Rädern bitte Ø beachten	174-0119	005840	298,90
Für Werkzeugwagen 176 Für 174 Bj. ab 6/2001 169 N ab Bj. 5/2000 und 176-1 Führungsschiene, eingehängt, lichte Weite Schubfachträger 565 mm bzw. an 173 für seitlich ausziehbare Ablage komplett, per Paar	169 N-07/2	080304	32,30
Frontblende, schwarz, flach	176-051	099146	43,30
Für Werkzeugwagen 177 Zylinderschloss mit 2 Schlüsseln	177-04	151226	23,90
Bockrolle, Ø 100 mm	177-09	151158	24,20
Feststell-Lenkrolle Ø 100 mm	177-011	151165	29,10
Lenkrolle ohne Feststeller, Ø 100 mm	177-0110	151172	24,-
Schubfach, flach	177-80	151189	107,40
Rollenführungen (Paar)	178-07/2	143443	24,30
Einzel-Verriegelungsleiste	179-056	146215	17,70
Für Werkbank 177 W Schubfach, flach	177-80	151189	107,40
Rollenführungen (Paar)	178-07/2	143443	24,30
Einteilblech für flaches Schubfach	179-055	145782	12,-
Einzel-Verriegelungsleiste	179-056	146215	17,70
Für Werkzeugwagen 178 5 Schubfach-Sperrbolzen inkl. Nieten	173-019	090198	13,50
Zylinderschloss mit 2 Knickschlüsseln	180-08	110896	36,80
Schubfach flach, 75 mm	178-050	146178	119,80
Schubfach hoch, 160 mm	178-051	146161	158,70
Rollenführungen (Paar)	178-07/2	143443	24,30
Eckenabschlusskappe	178-093	143221	5,70
Feststell-Lenkrolle Ø 125 mm	179-011	143184	40,50
Einteilblech für flaches Schubfach	179-055	145782	12,-
Einzel-Verriegelungsleiste	179-056	146215	17,70
Einteilblech für hohes Schubfach	179-065	146239	13,-
Bockrolle Ø 125 mm	179-09	143160	27,70
Für Werkzeugwagen 179 Feststell-Lenkrolle Ø 125 mm	179-011	143184	40,50
Verriegelungsbolzen-Platte	179-019	146208	13,40
Schubfach flach, 75 mm	179-050	146192	129,20
Schubfach hoch, 160 mm	179-051	146185	146,-
Einteilblech für flaches Schubfach	179-055	145782	12,-
Einzel-Verriegelungsleiste	179-056	146215	17,70

EINZELTEILE [Ⓔ]	HAZET No.	EAN-No. 4000936+	sfr
Für Werkzeugwagen 179 Einteilblech für hohes Schubfach	179-065	146239	13,-
Führungsschiene (Paar)	179-07/2	143177	29,30
Schlösser-Satz für 179-1	179-08/2	188659	95,20
Bockrolle Ø 125 mm	179-09	143160	27,70
Für Werkzeugwagen 179 XL Verriegelungsbolzen-Platte	179 XL-019	181278	49,-
Kunststoffabdeckung mit Logo	179 XL-045 L	181285	96,40
Deckelplatte	179 XL-05	181292	246,50
Schubfach, flach	179 XL-050	181254	181,80
Schubfach, hoch	179 XL-051	181247	242,70
Kunststoffabdeckung, Griffseite	179 XL-05G	181308	96,30
Ersatz-Schloss	179 XL-08	181124	65,10
Zierleiste für Schubfach	179 XL-092	181261	59,20
Für Werkzeugwagen 179 XXL Deckplatte für 179 XXL	179 XXL-05	181230	240,40
Schubfach, flach in 5/3 Breite	179 XXL-050	181346	137,50
Schubfach, hoch in 5/3 Breite	179 XXL-051	181353	195,50
Zierleiste für 5/3 Schubfach	179 XXL-092	181339	25,10
Für Werkzeugwagen 179 A XXL Steckblech	179 A XXL-01/2	187379	25,10
Schubladengriffprofil	179 A XXL-02	187386	6,70
Schloss-Satz	179 A XXL-08/2	187362	41,90
Für Werkzeugwagen 179 T XXL Tür	179 T XXL-021	181445	163,70
Schubfach, flach in 3/3 Breite	179 T XXL-050	181551	165,90
Schubfach, hoch in 3/3 Breite	179 T XXL-051	181384	243,10
Schubfach, mittel in 3/3 Breite	179 T XXL-052	181377	198,40
Schloss-Satz	179 T XXL-08/2	181438	109,30
Zierleiste für Schubfach 3/3	179 T XXL-092	181360	53,40
Für Werkbank 179 W Verriegelungsbolzen-Platte	179-019	146208	13,40
Schubfach flach, 75 mm	179-050	146192	129,20
Einteilblech für flaches Schubfach	179-055	145782	12,-
Einzel-Verriegelungsleiste	179-056	146215	17,70
Einteilblech für hohes Schubfach	179-065	146239	13,-
Führungsschiene (Paar)	179-07/2	143177	29,30
Für Werkzeugwagen 180 Verriegelungsleiste für Zentralverriegelung	180-04	110889	39,50
Führungsschienen, per Paar	180-07	115051	44,70
Zylinderschloss mit 2 Knickschlüsseln	180-08	110896	36,80
Tür, abschließbar	180-021	175499	189,30
Befestigungssatz	180-023/14	175505	88,50
Zu diversen Werkzeugwagen 1 Saugnapf für 161-8, komplett mit Schrauben, Unterlegscheibe und Dichtung	161-81	004850	30,50
Für Rollbrett 195-2 Ersatzrolle (2 Stück)	195-02/2	162499	40,10
Für Gummi-Standmatte 196 VDE Tasche für Gummi-Standmatte 196 VDE-8	196-8 TL	173921	133,80
Diverse Einzelteile Klemmhalter leer für 450 N/8 RS und 610 N/8 RS	450 N/8 RS L	020294	29,40
450 N/12 RS, 450 N/12 N RS, 610 N/12 RS	450 N/12 RS L	020270	60,90
Kunststoffteil mit Schrauben für 650 K-20	650 K-020/6	028689	18,40
Kunststoff-Schlagkopf für 665-1 und 665-2	665-01	029211	9,20
Handschutz für Flachmeißel 730-6, -7, -8 Aus schlagfestem Kunststoff	730 HS	029631	13,60
• Körnerspitze für 747-1	747-02	051380	29,80
Spannband für 794 U-3	794 U-301	031689	27,40
Segment mit Gleitband für 794 U-3	794 U-303	031702	23,-
Satz bestehend aus: 2 Haltebolzen, 2 Sicherungsscheiben für 798	798-0/4	031849	16,-
798-1	798-01/4	031856	18,50
798-3	798-03/6	107513	27,20
798-5	798-05/4	031894	23,80



EINZELTEILE (E)	HAZET No.	EAN-No. 4000836+	sfr	EINZELTEILE (E)	HAZET No.	EAN-No. 4000836+	sfr
Diverse Einzelteile Satz bestehend aus: 2 Haltebolzen, 2 Sicherungsscheiben für 798-10 798-6 798-8 798-12	798-010/4 798-012/4	031863 031870	43,80 43,80	Für Umschaltknarre etc. Ersatzteil-Satz Knarr-Rad 12,5 = 1/2" ■ bestehend aus: Schalthebel, 2 Schrauben, Kugel, Druckfeder, Knarr-Rad mit Auslöseknopf und Sperrstück für 916 S sowie zum Umrüsten von 916 SP und 916 GK	916 S/7	046300	*59,-
Bowdenzug komplett mit Befestigungselementen, 2 x Mutter M 4 für 798-15	798-0151	082254	64,30	Ersatzteil-Satz Schalthebel 12,5 = 1/2" ■ bestehend aus: Schalthebel, 2 Schrauben, Kugel und Druckfeder und Sperrstück für 916 S, 916 SP, 916 GK, 916 Lg	916 SP/6	144624	17,40
Bowdenzugseil für 798-15	798-0152	082247	23,50	Ersatzteil-Satz Knarr-Rad 12,5 = 1/2" ■ bestehend aus: Schalthebel, Schrauben, Kugel, Druckfeder, Knarr-Rad und Sperrstück für 916 SP, 916 GK, 916 Lg	916 SP/7-1	046348	*38,80
Bowdenzug für 798-15 A komplett: Bowdenzugseil, Ummantelung, 2 Madenschrauben, Feder	798-0151 A	097753	64,30	Ersatzteil-Satz Knarr-Rad 12,5 = 1/2" ■ bestehend aus: Schalthebel, Schrauben, Kugel, Druckfeder, Knarr-Rad und Sperrstück für 916 K	916 K/7	155743	34,10
Bowdenzugseil für 798-15 A und B	798-0152 A	097760	23,30	Ersatzteil-Satz Schalthebel bestehend aus: Schalthebel, Schrauben, Kugel, Druckfeder für 1016, 1016/2, 6132-1 CT, 6143 CT, 6143-1 CT, 6143-01 CT, 6144 CT, 6144-1 CT, 6144-01 CT, 6145 CT, 6145-1 CT, 6145-01 CT, 6146-1 CT	1016/6	001972	6,10
Schiebeführung für 798-15 A und B	798-0153 A	097784	33,70	Ersatzteil-Satz Knarr-Rad 20 = 3/4" ■ bestehend aus: Knarr-Rad, Sperrstück, Schalthebel, Schrauben, Kugel, Druckfeder für 1016, 1016/2, 6132-1 CT, 6143 CT, 6143-1 CT, 6143-01 CT, 6144-1 CT, 6144-01 CT, 6145 CT, 6145-1 CT, 6145-01 CT, 6146-1 CT	1016/8 N	001989	*88,70
Flexschlauch für 798-15 B	798-0150 B	142439	78,50	• Einpress-4kt. für 1058-2	1058-02	111763	11,50
• Ersatzklingen-Satz für 822 (5 Stück p. Satz)	822-01/5	033720	53,40	Ersatzteil-Satz Schalthebel bestehend aus: Schalthebel, Schrauben, Kugel, Druckfeder für 1116, 6150-1 CT, 6160-1 CT	1116/6	003228	7,80
Hartmetall-Wendeschneidplatte für 825-25	825-025	033928	96,20	Ersatzteil-Satz Knarr-Rad 25 = 1" ■ bestehend aus: Schalthebel, Schrauben, Kugel, Druckfeder, Sperrstück, Knarr-Rad für 1116, 6160-1 CT	1116/8 N	003235	108,20
Ersatzmeißel für 847-0410 A und 1027 A	847-10 A	144150	45,40	Für Abzieh-Werkzeug-Programm Abzughaken 170 mm	1777-03	134281	46,-
Für Umschaltknarre etc. Ersatzteil-Satz Schalthebel bestehend aus: Schalthebel, Sperrstück, Schrauben, Kugel, Druckfeder für 863 K, 863, 863 G, 863 P, 863 PC, 863 Q, 863 S, 863 ST, 863 BGL, 863 BKC, 863 BK, 2264	863 P/6	144600	10,80	Spindel M 14 x 1,5 x 140 für 1786 F-9 13 1786 S-1 1787 F-9 13 1787 S-1	1786-01	134724	29,50
Ersatzteil-Satz Knarr-Rad 6,3 = 1/4" ■ bestehend aus: Knarr-Rad, Sperrstück, Schalthebel, Schrauben, Kugel, Druckfeder für 863 G, 863 P, 863 PC, 863 ST, 863 K	863 P/7 N	038596	*28,10	Spindel G 1/2 x 210 für 1786 F-16 20 1786 S-2 1787 F-16 20 1787 S-2	1786 S-03	134793	48,40
Ersatzteil-Satz Knarr-Rad 6,3 = 1/4" ■ bestehend aus: Knarr-Rad mit Auslöseknopf, Sperrstück, Schalthebel, Schrauben, Kugel, Druckfeder für 863 Q, 863 S sowie zum Umrüsten von 863 P, 863 PC, 863 G, 863 ST, 863 K	863 S/7	048472	*38,80	Diverse Einzelteile Teleskop-Feder für 1805-3, 1806-1 bis -4	1806-01	006175	3,30
Kronenfeder für 880 KF, 900 KF, 4767 KF	880 KF-01	050123	3,60	Ersatzteil-Satz Schalthebel bestehend aus: Schalthebel, Schrauben, Kugel, Druckfeder, Sperrstück für 8816 G, 8816 GK, 8816 P, 8816 S, 8816 ST, 916 K, 2264-1, 6110 CT, 6110-1 CT, 6111-1 CT, 6114-1 CT, 6115-1 CT, 6402-1, 6402-1 S, 6408-1	1815-01/2	079643	16,20
880 A KF, 900 A KF, 4766, 4766-1, 4767 A KF	880 A KF-01	050130	3,60	Umrüstspitzen , 90° abgewinkelt, Zum Umrüsten der Zange 1846 a-5	1846 b-05/2	081318	31,20
Ersatzteil-Satz Schalthebel bestehend aus: Schalthebel, Schrauben, Kugel, Druckfeder, Sperrstück für 8816 G, 8816 GK, 8816 P, 8816 S, 8816 ST, 916 K, 2264-1, 6110 CT, 6110-1 CT, 6111-1 CT, 6114-1 CT, 6115-1 CT, 6402-1, 6402-1 S, 6408-1	8816 P/6	144617	13,20	Umrüstspitzen , 90° abgewinkelt, Zum Umrüsten der Zange 1846 c-5	1846 d-05/2	081370	32,70
Ersatzteil-Satz Knarr-Rad 10 = 3/8" ■ bestehend aus: Knarr-Rad, Sperrstück, Schalthebel, Schrauben, Kugel, Druckfeder für 8816 G, 8816 GK, 8816 P, 8816 S, 8816 ST, 6110 CT, 6110-1 CT, 6111-1 CT, 6114-1 CT, 6115-1 CT, 6402-1	8816 P/7 N	042234	*33,-	Ersatzteil-Satz bestehend aus: 1 Paar Prägebacken, 15 mm breit, 2 Schrauben und 2 Spannhülsen für 1932-1, -2, -5	1932-1/6	007820	19,60
Ersatzteil-Satz Knarr-Rad 10 = 3/8" ■ bestehend aus: Knarr-Rad mit Auslöseknopf, Sperrstück, Schalthebel, Schrauben, Kugel, Druckfeder für 8816 S, 6402-1 S sowie zum Umrüsten von 8816 P, 8816 G, 8816 GK, 8816 ST, 6110 CT, 6110-1 CT, 6111-1 CT, 6114-1 CT, 6115-1 CT, 6402-1	8816 S/7	048465	*49,50	Ersatzteil-Satz bestehend aus: 1 Paar Prägebacken, 30 mm breit, 2 Schrauben und 2 Spannhülsen für 1932-1, -2, -5	1932-2/6	007905	25,20
Kunststoffgriff für: 8814, 8816 P, 8816 F, 8816 G, 8816 GK, 2593 Lg-17	8816 KG-02	042166	3,50	Ersatzköpfe (Paar) für 1952-28	1952-028	008391	9,10
Ersatzteil-Satz zur Gelenkverbindung bestehend aus: Schraube und Federring für 8814, 8816 G, 8816 GK	8816 G-013	042111	7,10	1952-35	1952-035	008414	12,60
• Ersatzteil-Satz bestehend aus: Klappstück, Schraube und Federring für 914-15 und 914-18	914/3	046065	26,40	1952-40	1952-040	008438	16,40
Ersatzteil-Satz zur Gelenkverbindung bestehend aus: Schraube und Federring für 914-15, 914-18, 916 GK	916 G-013	046188	6,80	1952-50	1952-050	008452	23,30
Kunststoffgriff für 916 F, 916 SP, 2574, 2574-1	916 KG-02	046225	9,80	1953-30	1953-030	008575	23,70
914-15, 914-18, 916 GK, 771-17, 771-19, 771-21, 771 A-19/16, 772	916 KG-04	046249	9,80	1953-35	1953-035	008582	26,60
				1953-40	1953-040	008599	30,30
				1953-50	1953-050	008612	36,90
				1953-60	1953-060	008629	55,60
				Satz bestehend aus: 1 Griff und 2 Zylinderschrauben für 1959-3 und -4	1959-03/3	008711	53,70



Informationen – Einzel- und Ersatzteile

EINZELTEILE (E)	HAZET No.	EAN-No. 4000936+	sfr	EINZELTEILE (E)	HAZET No.	EAN-No. 4000936+	sfr
Diverse Einzelteile * = nur im Satz lieferbar Satz bestehend aus: Handgriff 1963-015 für Gehäuse, 1963-016 für Schenkel	1963/02	008964	23,70	Diverse Einzelteile 110°-Seitsicht-Adapter (Spiegel) für 4811-2/2 • Erweitert das Sichtfeld auf 110° Öffnungswinkel • Ursprünglicher Außendurchmesser (4,2 mm) des Endoskops bleibt erhalten • Feste Verschraubung für sicheren Halt (unverlierbar) • Bildwinkel 40°	4811-5	144372	324,-
Futterbacken (2-teilig) Druckbuchse-06* Druckfeder-07* Abschlußschraube-08*	1963-05	008957	24,30	Ziehgriff	4852-3	129454	84,80
Ersatzkronen, Satz per 10 Stück, für 1967	1967-01	009329	275,80	Drahtstarter	4852-5	129478	49,30
Spitze für 1967	1967-02	009336	6,30	Ersatzteil-Satz für Federspanner 4900-1 A und -2 A bestehend aus 2 Zylinderstiften und 1 O-Ring	4900-02 A/3	069415	23,70
Ersatz-Glühlampe	1977-02	070442	15,50	Ersatzteil-Satz für Federspanner 4900-1 und 4900-2 bestehend aus 5 Zylinderstiften und 2 O-Ringen	4900-02/7	063437	55,60
Spiegel und 2 Lampen für 1977-1	1977-01/3	009794	54,60	Kunststoff-Einlage	4900-100	061136	33,80
Ersatz-Glühlampe	1978-01	076154	26,70	Kunststoff-Einlage	4900-110	061143	33,80
Leuchteinheit für 1979-6	1979-6-02	173808	193,50	Kunststoff-Einlage	4900-120	061150	33,80
Haken für 1979-6	1979-6-03	173815	5,80	Kunststoff-Einlage	4900-130	061167	33,80
Ersatz-Akku für 1979-6	1979-6-05	173822	125,50	Hochdruck-Manometer Einsetzbar mit Hydraulik-Fußpumpe 4932-100 • 63 bis 1000 bar • Zur Druckkontrolle bei begrenzter Spindelbelastbarkeit • Mit Cu-Dichtung und Schneidring zur exakten Ausrichtung des Manometers	4932-101	168057	207,30
Sicherung für 1979-6	1979-6-07	173846	7,40	Für Drehmoment-Schlüssel Durchsteckvierkant ohne Drehknopf 10 = 3/8" ■ für 5110 CT, 5110 ST, 5110-1	5110-02	022373	20,80
• Sägeblatt aus chromlegiertem Werkzeugstahl für 1981	1981-01	009848	0,80	Durchsteckvierkant mit schwarzem Drehknopf 12,5 = 1/2" ■ für 5121-1 CT, 5122-1 CT, 5123-1 CT	5121-01	022410	22,20
Kunststoffhalter, leer, für 2105 Lg/9 H	2105 Lg/9 H L	012022	9,30	Ersatz-Displayfenster für CLT-Drehmoment-Schlüssel 5121-2 CLT, 5122-2 CLT, 5123-2 CLT	5000 CLT-02	117154	13,40
Membrane für Stethoskop 2151	2151-01	013050	9,60	• Durchsteckvierkant 12,5 = 1/2" ■ für 5121 CT, 5121 ST, 5121-1, 5122 CT, 5122 ST, 5122-1 5123 CT, 5123 ST, 5123-1	6414-1	027675	18,20
Ohr-Oliven für 2151	2151-02/2	062287	23,20	Ersatzteil-Satz Spindel kpl. zwei Zylinderstifte für 6391-12	6391-03/3	026968	34,90
Röhre (Soffitte) für 2153	2153-00	013128	3,70	6391-25 35 50	6391-04/3	026975	34,90
Abbrechklingen z.B. für Universalmesser 2157 (7fach abbrechbar) 100 x 18 mm Satz à 10 Stück	2157-04	013210	17,70	Ersatzteil-Satz Spindel zwei Zylinderstifte für 6391-85	6391-05/3	026982	34,90
Trapezklingen mit 2 Aufnahmen , (z.B. für Universalmesser 2157) Satz à 10 Stück	2157-05	013227	23,40	Kunststoffgriff für 6391-12	6391-06	026999	14,40
Hakenklingen , z.B. für Universalmesser 2157 Satz à 10 Stück	2157-06	013234	28,40	6391-25 35 50 85	6391-07	027002	14,40
Trapezklingen mit 3 Aufnahmen , (z.B. für 2157-1) Satz à 10 Stück	2157-07	150977	12,30	6392-200 320	6392-04	027095	14,40
• Satz bestehend aus: Band und Niete für 2170	2170/2	013388	23,60	Ersatzteil-Satz Drehverriegelung bestehend aus: Schlossfeder, Drehverriegelung mit 2 Gewindestiften für 6010-1 CT, 6110-1 CT, 6114-1 CT, 6290-1 CT	6110-27	025053	9,50
Spannband, 396 mm lang, für 2171-5	2171-05	013395	8,10	Ersatzteil-Satz Drehverriegelung bestehend aus: Schlossfeder, Drehverriegelung mit 2 Gewindestiften für 5121-2 CLT, 5122-2 CLT, 5123-2 CLT	6122-27	025299	10,20
Spannband, 496 mm lang, für 2171-6	2171-06	013401	12,-	6021-1 CT, 6022-1 CT, 6023-1 CT, 6111-1 CT, 6115-1 CT, 6121-1 CT, 6122-1 CT, 6123-1 CT, 6127-1 CT, 6128-1 CT, 6291-1 CT, 6292-1 CT, 6293-1 CT, 6722 TAC, 6291-2 CT	6144-01/3	025527	13,-
• Ersatz-Schneidrad für 2180-2 und 2181-1	2180-021	061860	13,70	Ersatzteil-Satz Drehverriegelung bestehend aus: Drehverriegelung, Schlossfeder und Zylinderschraube für 6132-1 CT, 6143-1 CT, 6144-1 CT, 6145-1 CT, 6150-1 CT, 6160-1 CT, 6243-1 CT, 6244-1 CT, 6245-1 CT, 6146-1 CT, 6246-1 CT, 6294-1 CT, 6295-1 CT, 6296-1 CT			
Ersatzteil-Satz Knarr-Rad $\odot 6,3 = 1/4"$ bestehend aus: Knarr-Rad, Sperrstück, Schalthebel, Schrauben, Kugel, Druckfeder für 863 BGL, 863 BKC, 863 BK, 2264	2264/7	015917	*39,50				
Ersatzteil-Satz Knarr-Rad $\odot 8 = 5/16"$ bestehend aus: Knarr-Rad, Sperrstück, Schalthebel, Schrauben, Kugel, Druckfeder für 2264-1, 6408-1	2264-1/7	015900	42,70				
Gegenhalter M 8	2577-208	016983	28,10				
• Ersatzkette für 4682	4682-01	022175	129,10				
Ersatzteilsatz (9teilig) zur Reparatur der Schneidkette 4682-01	4682-01/9	057214	24,30				
Ersatzkette für 4682-1	4682-03	149421	191,60				
Pipette für 4810 A, 4810 B	4810 B-05	082650	3,90				
90°-Seitsicht-Adapter (Spiegel) für 4811-1/2 • Erweitert das Sichtfeld auf 90° Öffnungswinkel • Ursprünglicher Außendurchmesser (6 mm) des Endoskops bleibt erhalten • Feste Verschraubung für sicheren Halt (unverlierbar) • Bildwinkel 40°	4811-2	109685	274,-				
110°-Seitsicht-Adapter (Spiegel) für 4811-1/2 • Erweitert das Sichtfeld auf 110° Öffnungswinkel • Ursprünglicher Außendurchmesser (6mm) des Endoskops bleibt erhalten • Feste Verschraubung für sicheren Halt (unverlierbar) • Bildwinkel 40°	4811-3	115891	274,-				
Ersatz-Glühlampe 3,5 Volt für 4811-1/2 und 4811-2/2	4811-01	110377	101,-				
90°-Seitsicht-Adapter (Spiegel) für 4811-2/2 • Erweitert das Sichtfeld auf 90° Öffnungswinkel • Ursprünglicher Außendurchmesser (4,2 mm) des Endoskops bleibt erhalten • Feste Verschraubung für sicheren Halt (unverlierbar) • Bildwinkel 40°	4811-4	144365	324,-				



Informationen – Einzel- und Ersatzteile

HAZET No.	EAN-No. 4000936+	sfr	HAZET No.	EAN-No. 4000936+	sfr
EINZELTEILE (E)			EINZELTEILE (E)		
Für Drehmoment-Schlüssel			Für Drehmoment-Schlüssel		
Ersatzteil-Satz Knarr-Rad 20 = 3/4" ■ bestehend aus: Knarr-Rad, Sperrstück, Schalthebel, Schrauben, Kugel, Druckfeder für 1016, 1016/2, 6132-1 CT, 6143 CT, 6143-1 CT, 6143-01 CT, 6144 CT, 6144-1 CT, 6144-01 CT, 6145 CT, 6145-1 CT, 6145-01 CT, 6146-1 CT	1016/8 N	001989	Ersatzteil-Satz Schalthebel bestehend aus: Schalthebel, Schrauben, Kugel, Druckfeder, Federscheibe, Sicherungsring für 5121-2 CLT, 5121-2 CT, 5122-2 CLT, 5122-2 CT, 5122 ST-1, 5123-2 CLT, 5123-2 CT, 5128-2 CLT, 6121-1 CT, 6121 CT, 6122-1 CT, 6122 CT, 6123-1 CT, 6123 CT, 6127-1 CT, 6128-1 CT, 6722 TAC	6122/7	025329
Ersatzteil-Satz Knarr-Rad 25 = 1" ■ bestehend aus: Schalthebel, Schrauben, Kugel, Druckfeder, Sperrstück, Knarr-Rad für 1116, 6160-1 CT	1116/8 N	003235	Ersatzteil-Satz Schloss bestehend aus: Schlossfeder, Schlosskappe, Schlosstzylinder, Schlüssel, 2 Gewindestiften für 6110 CT	6110-26	025046
Ersatzteil-Satz Knarr-Rad 10 = 3/8" ■ bestehend aus: Knarr-Rad, Sperrstück, Schalthebel, Schrauben, Kugel, Druckfeder für 8816 G, 8816 GK, 8816 P, 8816 ST, 6110 CT, 6110-1 CT, 6111-1 CT, 6114-1 CT, 6115-1 CT, 6402-1	8816 P/7 N	042234	Ersatzteil-Satz Schloss bestehend aus: Schlossfeder, Schlosskappe, Schlosstzylinder, Schlüssel, 2 Gewindestiften für 6121 CT, 6122 CT, 6123 CT	6122-26	025282
Ersatzteil-Satz Knarr-Rad 6,3 = 1/4" ■ bestehend aus: Knarr-Rad, Sperrstück, Schalthebel, Schrauben, Kugel, Druckfeder für 5108-2 CT, 6108-1 CT, 6109-1 CT, 6109-2 CT, 6401-1	6401/7	111169	Umschaltknarre mit Schraube komplett (auswechselbar: ■ 20 = 3/4" bis Bj. Ende 2004 für 6132-1 CT, 6143 CT, 6143-1 CT, 6144 CT, 6144-1 CT, 6145 CT, 6145-1 CT, 6146-1 CT	6143-01	111190
Ersatzteil-Satz Knarr-Rad 6,3 = 1/4" ■ bestehend aus: Knarr-Rad, Sperrstück, Schalthebel, Schrauben, Kugel, Druckfeder für 6401-1 S	6401-1 S/7	111152	Umschaltknarre mit Stift komplett (auswechselbar: ■ 20 = 3/4" ab Bj. 2005 für 6132-1 CT, 6144 CT, 6144-1 CT, 6145 CT, 6145-1 CT, 6146-1 CT	6145-01	111206
Ersatzteil-Satz Knarr-Rad 12,5 = 1/2" ■ bestehend aus: Knarr-Rad, Sperrstück, Schalthebel, Schrauben, Kugel, Druckfeder, Federscheibe, Sicherungsring für 6403-1, 6404-1	6403-1/9	070749	Ersatzteil-Satz optischer Signalgeber bestehend aus: rotem Knopf, Druckfeder, Gehäuse (schwarz), Stift, Schraube für 6021-1 CT, 6022-1 CT, 6023-1 CT, 6110 CT, 6110-1 CT, 6111-1 CT, 6114-1 CT, 6115-1 CT, 6121 CT, 6121-1 CT, 6122 CT, 6122-1 CT, 6123 CT, 6123-1 CT, 6127-1 CT, 6128-1 CT, 6291-1 CT, 6291-2 CT, 6290-1 CT, 6291 CT, 6292-1 CT, 6293-1 CT	6122-29	025305
Ersatzteil-Satz Knarr-Rad 12,5 = 1/2" ■ bestehend aus: Knarr-Rad, Sperrstück, Schalthebel, Schrauben, Kugel, Druckfeder, Federscheibe, Sicherungsring für 6403-1 S, 6404-1 S	6403-1 S/9	070817	Sicherheits-Scherstift für 6800 Alu-700 6800 Alu-1400	6800-01 6800-02	148080 148097
Ersatzteil-Satz Knarr-Rad 20 = 3/4" ■ bestehend aus: Knarr-Rad, Sperrstück, Schalthebel, Schrauben, Kugel, Druckfeder für 6150-1 CT	6150/8	151431	O-Ring zur Sicherung der Abstützung an 6800 Alu-700 6800 Alu-1400–Lg-1400 und -2800	6800-03 6800-04	148288 148295
Ersatzteil-Satz Knarr-Rad 12,5 = 1/2" ■ bestehend aus: Knarr-Rad, Sperrstück, Schalthebel, Schrauben, Kugel, Druckfeder, Federscheibe, Sicherungsring für 5121-2 CLT, 5121-2 CT, 5122-2 CLT, 5122-2 CT, 5122 ST-1, 5123-2 CLT, 5123-2 CT, 5128-2 CLT, 6121 CT, 6121-1 CT, 6122-1 CT, 6122 CT, 6123-1 CT, 6123 CT, 6127-1 CT, 6128-1 CT, 6722 TAC	6122/9 N	025343	Abstützung für 6800 Alu-700	6800-05	148103
Ersatzteil-Satz Schalthebel bestehend aus: Schalthebel, Schrauben, Kugel, Druckfeder für 1016, 1016/2, 6132-1 CT, 6143 CT, 6143-1 CT, 6143-01 CT, 6144 CT, 6144-1 CT, 6144-01 CT, 6145 CT, 6145-1 CT, 6145-01 CT, 6146-1 CT	1016/6	001972	O-Ring zur Sicherung des Scherstiftes an 6800 Lg-2800	6800-08	148936
Ersatzteil-Satz Schalthebel bestehend aus: Schalthebel, Schrauben, Kugel, Druckfeder für 1116, 6150-1 CT, 6160-1 CT	1116/6	003228	O-Ring und Sicherheits-Scherstift für 6800 Alu-1400 und Lg-1400	6800-010/3	147472
Ersatzteil-Satz Schalthebel bestehend aus: Schalthebel, Schrauben, Kugel, Druckfeder, Sperrstück für 8816 G, 8816 GK, 8816 P, 8816 S, 8816 ST, 916 K, 2264-1, 6110 CT, 6110-1 CT, 6111-1 CT, 6114-1 CT, 6115-1 CT, 6402-1, 6402-1 S, 6408-1	8816 P/6	144617	O-Ring und Sicherheits-Scherstift für 6800 Alu-2800	6800-011/2	147465
Ersatzteil-Satz Schalthebel bestehend aus: Schalthebel, Schrauben, Kugel, Druckfeder für 6108-1 CT, 6109-1 CT, 6109-2 CT, 6401-1, 6401-1 S, 6408	6401-1/6	146048	Safe-Box zum sicheren Aufbewahren von Drehmoment-Schlüsseln Bis Größe BX 8 mit Sichtfenster Für HAZET 5108-2 CT 5110-1 CT 6110-1 CT 6114-1 CT 6290-1 CT	6060 BX-2	024629
Ersatzteil-Satz Schalthebel bestehend aus: Schalthebel, Schrauben, Kugel, Druckfeder, Federscheibe und Sicherungsring für 6403-1, 6403-1 S, 6404-1, 6404-1 S	6403-1/7	070756	Safe-Box für HAZET 5121-1 CT 5121-2 CLT 6111-1 CT 6115-1 CT 6121-1 CT 6291-1 CT 6291-2 CT	6060 BX-4	024636
			Safe-Box für HAZET 5122-1 CT 5122-2 CLT 6122-1 CT 6127-1 CT 6292-1 CT	6060 BX-6	024643
			Safe-Box für HAZET 5123-1 CT 5123-2 CLT 5128-2 CLT 6123-1 CT 6128-1 CT 6293-1 CT	6060 BX-8	102907
			Für pneumatische Werkzeuge		
			6-Loch-Ersatzschleifteller für Exzentrerschleifer 9033-1 • Mittlere Härte • Klettaufnahme • Ø 150 mm mit 5/16" Gewindeaufnahme	9033-010	139378
			5 Trennscheiben 100 x 0,8 x 9,53 (3/8") mm • Passend für HAZET Tiefenschleifer 9033-8 • Zum Trennen von dünnwandigen Stahlblechen/Stahlteilen	9033-08/5	144310
			Schleifbänder Für Bandschleifer 9033-4 330 x 10 mm. Packungsinhalt 10 Stück.		
			Körnung 80	9033-480/10	139101
			Körnung 100	9033-4100/10	139118
			Körnung 120	9033-4120/10	139125



Informationen – Einzel- und Ersatzteile

EINZELTEILE	HAZET No.	EAN-No. 4000896+	sfr
Für pneumatische Werkzeuge			
Schleifpads Für Exzenterschleifer 9033-1 und -2 Mit 6 Löchern. Für Metallbearbeitung. Ø 150 mm. Packungsinhalt 10 Stück			
Körnung 80	9033-180/10	139330	20,90
Körnung 100	9033-1100/10	139347	20,90
Körnung 120	9033-1120/10	139354	20,90
Körnung 150	9033-1150/10	139361	20,90
Sägeblätter passend für Stichsäge 9034-1			
• Packungsinhalt 5 Stück • 75 mm Gesamtlänge • Aufnahme 1 x 13 mm			
18 Zähne	9034-018/5	139392	31,20
24 Zähne	9034-024/5	139408	31,20
32 Zähne	9034-032/5	139415	31,20
Ersatznadeln Passend für Nadelentrostler 9035-5 19 Nadeln, Ø 3 mm	9035-050	139385	40,40
Ersatzteil-Satz für 9036-5 (Ober- und Untermesser inkl. Distanzscheibe und Schraube)	9036-05/9	142569	72,10

Kästen, leer				
ohne Kunststoff-Einlagen, separat bestellen				
passend für Sortiment	Kastengröße aussen mm	HAZET No.	EAN-No. 4000896+	sfr
aus Metall 430-1, 881 AZ, 900 S, 905, 905 AZ, 905 Z, 1555/64, 6290-1 CT/29	435 x 215 x 62	900 KL	043866	123,90
aus Metall 888 AZN, 888 N, 888 ZN, 1000, 1000 AZ, 1000 Z, 1002, 1002 Z, 1530 A/38, 1530 M/49, 1900/6, 5292-1 CT/20, 6292-1 CT/20, 6292-1 CT/28	578 x 235 x 88	1000 KL	001200	167,30
aus Metall 986/9, 990/9, 992/9, 1557/15, 1557/20, 1557 N/17, 1557 N/9, 2272/17, 2351/15	225 x 123 x 46	2272 KL	015993	57,50
Koffer, leer, mit Einlage für 4800/9		4800/9 KL	049820	164,30
Koffer, leer für 4811-1/2		4811-1/2 KL	118311	122,-
Koffer, leer, aus Kunststoff für 4968/14		4968-14 KL	168071	44,30

Kunststoff-/Weichschaum-Einlagen PL = Kunststoff / L = 2K-Weichschaum für Kästen oben

passend für Sortiment	HAZET No.	EAN-No. 4000896+	sfr	passend für Sortiment	HAZET No.	EAN-No. 4000896+	sfr
163-30/25	163-30 L	118595	122,10	163-193/40	163-193 L	162567	94,-
163-31/27	163-31 L	118625	124,20	163-215/5	163-215 L	168132	28,10
163-53/75	163-53 L	122509	125,30	163-216/5	163-216 L	168149	28,10
163-54/15	163-54 L	122516	113,73	163-217/6	163-217 L	168156	26,20
163-55/15	163-55 L	122523	119,20	163-218/10	163-218 L	168163	33,70
163-57/56	163-57 L	122752	122,60	163-220/13	163-220 L	168200	59,20
163-58/27	163-58 L	122769	127,70	163-221/10	163-221 L	168187	58,90
163-59/12	163-59 L	122745	116,80	163-222/13	163-222 L	168194	61,-
163-60/22	163-60 L	122776	108,80	163-224/57	163-224 L	176328	78,90
163-94/10	163-94 L	145959	54,60	163-225/6	163-225 L	178223	66,60
163-95/8	163-95 L	145966	53,40	163-226/4	163-226 L	178025	64,70
163-96/3	163-96 L	145973	48,40	163-227/3	163-227 L	178131	64,10
163-97/6	163-97 L	145980	53,50	163-229/7	163-229 L	178179	60,-
163-98/17	163-98 L	145997	99,-	163-230/18	163-230 L	178148	59,-
163-99/18	163-99 L	146000	105,70	163-233/36	163-233 L	178155	60,80
163-100/13	163-100 L	146017	98,40	163-237/47	163-237 L	178186	66,30
163-101/9	163-101 L	146024	97,70	163-243/7	163-243 L	178315	37,10
163-102/27	163-102 L	146031	98,40	163-245/12	163-245 L	178308	37,10
163-118/57	163-118 L	153480	133,70	163-249/5	163-249 L	180271	20,90
163-119/23	163-119 L	153503	106,40	163-250/7	163-250 L	178230	37,10
163-120/24	163-120 L	153565	156,-	163-251/14	163-251 L	178254	23,-
163-121/4	163-121 L	153558	67,10	163-252/9	163-252 L	178247	23,-
163-122/3	163-122 L	153527	83,30	163-257/4	163-257 L	179336	49,80
163-124/4	163-124 L	153596	67,10	163-259/14	163-259 L	179541	56,10
163-131/8	163-131 L	153619	61,20	163-264/5	163-264 L	180646	25,80
163-138/77	163-138 L	151516	151,-	163-265/6	163-265 L	180653	25,80
163-139/90	163-139 L	151523	151,-	163-266/6	163-266 L	180660	25,80
163-140/33	163-140 L	151837	192,80	163-269/3	163-269 L	180806	25,30
163-141/31	163-141 L	151844	161,80	163-292/8	163-292 L	186365	37,20
163-142/9	163-142 L	151851	148,90	163-295/8	163-295 L	186266	37,20
163-143/18	163-143 L	151868	146,60	163-296/7	163-296 L	186693	24,50
163-181/17	163-181 L	161492	80,80	163-297/26	163-297 L	186273	56,10
163-182/9	163-182 L	161508	85,30	163-299/8	163-299 L	186747	22,90
163-184/6	163-184 L	161515	80,80	163-302/6	163-302 L	186594	18,80
163-185/5	163-185 L	161522	82,10	163-303/6	163-303 L	186600	16,80
163-186/16	163-186 L	162338	113,80	1002, 1002 Z	1000-1 PL	000630	23,40
163-189/6	163-189 L	162284	85,70	2191/12 K, 2191 A/10 K, 2191 MA/18 K	2191 PL	013999	12,80
163-190/6	163-190 L	162291	85,70	2193/4 K	2193 PL	014095	14,40
163-191/18	163-191 L	162543	91,10	6290-1 CT/29	6290-129 PL	026036	12,80
163-192/24	163-192 L	162550	94,-				



Gegenüberstellung

deutscher, amerikanischer, englischer, norwegischer, französischer und schwedischer Maße für Schraubenschlüssel (dunkel unterlegte Maße sind Bestellmaße)

Metrische Maße										Amerikanische Maße						Englische Maße									
Schlüsselweite und Nennmaß mm	Gewinde-Durchmesser									Schlüsselweite und Nennmaß Zoll	mm	Gewinde-Durchmesser				Nennmaß Gewinde Zoll			Schlüsselweite						
	DIN ISO 272				Schwedische Maße SMS							Schrauben und Muttern nach SAE	USS		Americ. Stand.	BSW großer 6kt. BS 192	BSF u. BSW kleiner 6kt. BS 1083	BA	Zoll	mm					
	normaler Sechskant	großer Sechskant	mit Flansch Schraube Mutter		Norwegische Maße	Französische Maße	Metrisch		Whitworth				Schrauben u. Muttern	Kopfschrauben							Schrauben u. Muttern	Kopfschrauben	W	BS	
						klein 1414	groß 1412	klein 1415	groß 1413																
35						22								1.3/8	34,92			1.1/8				13/16 = 15/16	1.390	35,31	
36	24	22			22			22						1.7/16	36,51	1	7/8								
37									1	7/8				1.1/2	38,10			1.1/4	1	1.1/8			7/8 = 1	1.480	37,59
38						24								1.9/16	39,69										
41	27	24			27			27						1.5/8	41,28	1.1/8	1	1.3/8					15/16 = 1.1/16	1.580	40,13
42						27			1.1/8	1				1.11/16	42,86				1.1/8	1.1/4			1 = 1.1/8	1.670	42,42
46	30	27			30	30		30						1.13/16	46,04	1.1/4	1.1/8								
47									1.1/4	1.1/8				1.7/8	47,63		1.1/4						1.1/8 = 1.1/4	1.860	47,24
50	33	30			33	33		33						2	50,80	1.3/8	1.1/4								
52									1.3/8	1.1/4				2.1/16	52,39				1.3/8	1.1/4			1.1/4 = 1.3/8	2.050	52,07
54						36																			
55	36	33			36			36						2.3/16	55,56	1.1/2	1.3/8								
56									1.1/2	1.3/8				2.1/4	57,15			1.1/2					1.3/8 = 1.1/2	2.220	56,39
58						39																			
60	39	36			39			39	1.5/8	1.1/2				2.3/8	60,32		1.1/2								
63						42													1.5/8				1.1/2 = 1.5/8	2.410	61,21
65	42	39			42			42	1.3/4	1.5/8				2.9/16	65,09		1.5/8						1.5/8 = 1.3/4	2.580	65,53
67						45								2.5/8	66,68				1.3/4						
70	45				45			45	1.7/8	1.3/4				2.3/4	69,85		1.3/4						1.3/4 = 2	2.760	70,10
71						48								2.13/16	71,44				1.7/8						
75	48				48			48	2	1.7/8				2.15/16	74,61		1.7/8								
77						52								3	76,20			2							
80	52				52			52		2				3.1/8	79,38		2						2 = 2.1/4	3.150	80,01
82						56																			
85	56				56			56		2.1/4				3.3/8	85,72			2.1/4							
88						60								3.1/2	88,90		2.1/4								
90	60				60			60															2.1/4 = 2.1/2	3.550	90,17
94						64																			
95	64				64			64		2.1/2				3.3/4	95,25			2.1/2							
100	68				68	68		68						3.7/8	98,42		2.1/2						2.1/2 = 2.3/4	3.890	98,81
105	72				72	72		72		2.3/4				4.1/8	104,78			2.3/4					2.3/4 = 3	4.180	106,17
110	76				76	76		76		3				4.1/4	107,95		2.3/4		3						
115	80				80			80						4.1/2	114,30								3 = 3.1/4	4.530	115,06
116						80								4.5/8	117,48		3								
120	85				84			85		3.1/4													3.1/4 = 3.1/2	4.850	123,19
130	90				89			90		3.1/2				5	127,00		3.1/4						3.1/2 = 3.3/4	5.180	131,57
135	95				94			95		3.3/4				5.3/8	136,52		3.1/2								
145	100				99			100		4				5.3/4	146,05		3.3/4						3.3/4 = 4	5.550	140,92
150	105				104			105																	
155	110				109			110		4.1/4				6.1/8	155,57		4								



Bezeichnung	Seite
A Abdrücker, Ausdrücker, ...	136–137, 251–253, 256–257, 261, 264–266
Abgasanlagen-Werkzeug	225
Abisolier-Werkzeuge	148
Abklemm-Zange	219
ABS-Reibahle	234
Absetz-Zange	279
Abzieh-Werkzeug-Programm	132–138, 200–201, 214–215, 220, 225, 239, 241–243, 249, 251–257, 262–266, 271, 275, 281, 283
Abzugshaken	132, 134
Achsen-Werkzeug	96, 126, 130, 231, 250, 253, 255–257, 261–267, 285
Ad-Blue® Filter-Schlüssel	228
Adapter (Verbindungsteil)	50, 77, 86–87, 95–96, 104–105, 107, 119–120, 142, 166, 168, 217, 224, 262, 275
Akku-Schlagschrauber	189
Anti-Rutschmatte	40, 42
Arbeits-Leuchte	191–192
Arbeitsschutz	194–195
Assistent und Zubehör	13–36, 40, 42, 44–52, 68–72, 82, 96–99, 109, 111–115, 125, 147–148, 196
Aufsteck-Rohr	72
Ausbeul- / Karosserie-Werkzeug	64, 122–124, 130, 139, 180–184, 277–283
Ausblas-Pistole /-stift	184–185
Ausglas-Werkzeug	282
Auspuffrohr-Werkzeug	225
Auswuchtgewicht-Zange	268
Ausziehbare Umschaltknarre	94
Autolicht- und Strom-Prüfer	270–271
Automatik-Gripzange	124
B Balken-Zugerät	138
Bandmaße	144
Bandschleifer	180
Bandschlüssel	217, 229
Batteriedienst-Werkzeug	133, 135, 271
Benzinleitungs-Zange	219
Biege-Eisen / -Werkzeug	196
Biegsame Lampe	191
Biegsame Verlängerung	77, 79, 86, 114
Biegsamer Krallengreifer / Magnetsucher	198
Biegsamer Schraubendreher / -schlüssel	114
Bits und Zubehör	77–78, 80, 87, 117–120, 142, 166–168, 177, 281–282
Blechbearbeitungs-Werkzeug	64, 122–124, 130, 139, 180–184, 277–283
Blindniet-Werkzeug	183–184, 279
Bohrer / Fräser	139, 178–179, 266–234, 280
Bolzenausdreher	141–142
Bördelgerät	233
Brechstange	196
Bremsen-Werkzeug	71, 84, 96–97, 103, 126, 130, 196, 231–236, 263
Bügelmess-Schraube	144
Bürste / Feile	139–140, 142, 296, 215, 234–235, 263, 271, 278–280
C Clic-Schlauchschellen-Zange	220
Cockpit	54
Connector-Zange	127
Crimp-Zange	127
D Diagnose, Prüfen	113, 143–144, 147, 170–171, 191, 198, 222–224, 234–235, 270–271, 283, 285
Digitaler Mess-Schieber	144
Doppel-Bördelgerät	233
Doppel-Maulschlüssel	48, 67–68
Doppel-Ringschlüssel	47, 49, 70–72, 232
Drahtbürste	196, 215, 234
Drahtwirbel-Zange	127
Drehmoment- / Drehwinkel-Schlüssel	162–164
Drehmoment-Prüfgerät	170–171
Drehmoment-Werkzeug und Zubehör	153–172
Drehstange	104, 106–107
Druckluft-Werkzeug und Zubehör	174–189, 197, 217, 256–257
Druckverlust-Tester	224
Durchsteck- / Einsteck-Vierkant	168
Durchtreiber	130
Düseinsteller-Scheibenwaschanlage	283

Bezeichnung	Seite
E Eckrohr-Zange	125
Edelstahl-Werkzeug	74
Einmaulschlüssel	67–68, 168–169
Einringschlüssel	72, 169, 218–219
Einsätze (Bits) und Zubehör	74–80, 82–87, 91–97, 100–102, 104, 106–107, 114, 117–120, 142, 147, 166–168, 177, 215–216, 218, 225, 228–229, 231, 250, 281–282
Einspritzanlagen-Werkzeug	76, 97, 99, 118, 201, 218–220
Einsteck-Halter u. Werkzeug	166–169, 281
Elektriker-Werkzeug	53, 63, 145–148
Elektronik-Schraubendreher	113
Elektronischer Drehmoment- / Drehwinkel-Schlüssel	162–164
Endoskop/Inspektionstechnik	198, 285
Engländer	67
Englischer Hammer	129
eTAC	162–164
Exzenter-Schleifer	180
F Fahrbare Werkbank	35
Fahrwerk-Stoßdämpfer-Werkzeuge	239, 241–243, 249–250, 253
Fahrzeug-Schoner	192–193
Federbein-Werkzeug	239, 241–243, 249–250, 253
Federspanner	239, 241–243, 249
Feile / Bürste	139–140, 142, 196, 215, 234–235, 263, 271, 278–280
Feinzahn-Umschaltknarre	77, 85, 94
Fetthydraulik-Druckspindel	133–134
Fettpresse	186, 197
Filterdruckminderer	187
Flach-(rund)-Zange	122–123, 148
Flachmeißel	129–130, 279
Flachscherer	195–196
Flexible Lampe	191
Flexible Verlängerung	77, 79, 86, 114
Flexibler Krallengreifer / Magnetsucher	198
Flexibler Schraubendreher / -schlüssel	114
Fräser / Bohrer	139, 178–179, 233–234, 280
Frostschutzprüfer	224
Fühlerlehre	143
Fülltrichter	194
Fünf-Stern-Schraubendreher	118
G Gabel-Schlüssel	47–49, 67–70, 168–169
Gehörschutz	194
Gelenk-Steckschlüssel	67, 82–83, 104, 107, 215–216, 230, 232
Gelenkgriff	85, 94
Gelenkstück	74, 79, 82, 85–86, 94–95, 104, 107, 230, 232
Gewinde-Reparatur	141–142, 216, 220, 230
Glühkerzen-Werkzeug	82, 215–216, 220
Grip-Zange	123–124
Gummi-Hammer	129
H Haarlineal	143
Halter für Glasscheiben	40
Hammer	128–129, 280
Handfaust	278
Handniet-Zange	279
Handpumpe	197
Handschuhe	195
Hebel-Seitenschneider	122
Hebeleisen	196
Heißluft-Handgerät / Heißluftfön	189
HEXAnamic® Schraubendreher	111
HINOX®-Werkzeug	74
Hydraulik-Druckspindel	133, 134
Hydraulik-Fußpumpe, mechanisch	257
Hydraulischer Abzieher	133, 134
I Impact-Werkzeug	68, 72, 83, 91–93, 95, 98, 100–107, 119–120, 174–176, 178, 189, 217, 263
Injektor-Werkzeug	220
Innen-Auszieher	136–137
Innen-Federspanner	249
Innensechskant-Schraubendreher (Einsätze)	48, 50–51, 74, 76, 80, 84, 87, 96–97, 103, 114–118, 120, 142, 209, 218, 220, 230–231, 250, 267
Inspektion	191, 198, 234, 270–271, 285
Isoliermatte	146

Bezeichnung	Seite
J Justier- und Prüfgeräte für Drehmomentschlüssel	170–171
K Kabel-Entmantelungs-Werkzeug	148
Kabel-Entriegler	272–274
Kabeltrommel	40
Kardan- (Universal) Gelenk	74, 79, 82, 85–86, 94–95, 104, 107, 230, 232
Karosserie-Werkzeug	64, 122–124, 130, 139, 180–184, 277–283
Karosserie-Schoner	192–193
Kartuschen-Schlüssel	232
Kasten-Feile	278
Keil(rippen)riemenscheibe-Werkzeug	200–202, 212–213, 275–276
Ketten-Rohrabschneider	225
Klappmesser	148, 198
Klebschlag-Hammer	280
Klein-Maulschlüssel	67
Klein-Metallsäge	140
Klein-Rohrabschneider	196
Klemmleiste / -halter	38, 79, 100
Klemmzange	219
Knabber	183
Knarre / Ratsche	70, 74, 77–78, 85–86, 94–95, 104, 107, 118–119, 147, 153, 166–167, 169, 176–178, 249–250
Knarren-Schlüssel	70, 169
Knarrenkasten	46, 48, 50–51, 55, 74, 79–80, 82–84, 87–89, 96–99, 100–101, 105, 107–109
Kniebrett	192
Kolbenring-Werkzeug	217
Kombinations-Zange	123, 148
Körner	130
Kotflügel-Schoner	192–193
Kraft-Kombinationszange/-Seitenschneider	122–123, 147
Kraft-Steckschlüssel-Einsatz und Zubehör	83, 91–93, 95, 98, 100–107, 119–120, 174–176, 178, 189, 217, 263
Kraft-Vervielfältiger	172
Krafthebel	196
Kraftstoff-Versorgungs-Werkzeug	76, 97, 99, 118, 201, 218, 219, 220, 228
Krähenfuß-Schlüssel	72
Krallengreifer	198
Kreuzmeißel	129
Kreuzschlüssel	268
Kugelpopf-Schraubendreher	76, 84, 97, 218, 230
Kugelpopf-Verlängerung	79, 86, 95
Kugellager- / gelenk-Ab- / Auszieher	138, 251–252
Kühlsystem-Werkzeug	82, 84, 114, 219–224, 285
Kunststoff- / Schon-Hammer	128
Kunststoff-Trage- / Werkzeugkasten	52–55, 146
Kupplungs-Werkzeug	226
L Lambda-Sonden-Werkzeug	225
Lampe/Leuchte	191–192
Lichtmaschinen-Werkzeug	275–276
Loch-Zange	279
Lötholz	280
Lüfter-Abzieher	133, 135
M Magnet-Einsatz für Steckschlüssel	83, 92
Magnet-Halter	91, 188, 193
Magnetischer Sucher / Magnetheber	198
Maul-Ringschlüssel	47, 49, 68–69
Maul-Schlagschlüssel	68
Maul-Schlüssel	47–49, 67–70, 168–169
Mechaniker-Matte	192
Mechanische Winkelscheibe	170
Mehrweckwanne	193
Meißel, Durchtreiber, Körner	130, 183
Mess-Becher	194
Mess-Technik	143–144
Messer	148, 197–198
Messing-Bremssattel-Bürste	234
Metal-Säge	140, 182
Micro-Gripzange	123
Monierzange	122
Montagekeil	281
Montiereisen / -hebel	196, 213, 234, 269, 282



Informationen – Inhaltsverzeichnis

Bezeichnung Seite

M Motoreinstell-Werkzeug 202–212
 Motoröl-Fülltrichter 194
 Motorstütze 200
 Multi-Schleifer 181
 Mutternsprenger 142

N Nadelentrostler 182
 Niet-Werkzeug 183–184, 279
 Nuss 50, 74, 76–77, 82–85, 91–94, 96–100, 102–103, 106, 147, 215–218, 220, 225, 228–229, 230–232, 250, 253, 267, 282
 Nusskasten 46, 48, 50–51, 55, 74, 79–80, 82–84, 87–89, 92–93, 96–101, 105, 107–109

O O-Ring, Sicherungsfeder 87, 100, 105, 107
 Offener (Doppel)-Ringschlüssel 71–72, 169
 Öldienst-Werkzeug 84, 193–194, 228–230
 Öl / Ölkanne 187, 197
 Optischer Prüfer 224

P Parallel-Schraubstock 42, 196
 Pneumatik-Werkzeug 174–189, 197, 217, 256–257
 Prüfen, Diagnose 113, 143–144, 147, 170–171, 191, 198, 222–224, 234–235, 270–271, 283, 285

Q Quergriff / Schiebegriff 74, 78, 85, 94, 114–115, 230

R Rabetz-Zange 122
 Radio-Demontage-Werkzeug 276
 Radkreuz / -muttern 91–92, 103, 106, 268
 Radnabe-/lager-Werkzeug 231, 253, 255–257, 261–266
 Ratsche / Rättschen / Knarre 70, 74, 77–78, 85–86, 94–95, 104, 107, 118–119, 147, 153, 166–167, 169, 176–178, 249–250
 Ratschenkasten 46, 48, 50–51, 55, 74, 79–80, 82–84, 87–89, 92–93, 96–101, 105, 107–109
 Ratschenschrauber 176–178
 Refraktometer 224
 Reifen-Werkzeug 91–92, 103, 106, 185–186, 196, 234, 253, 257, 268–269
 Reißnadel 139
 Richtwerkzeug 281
 Riemenscheiben-Werkzeug 200–202, 212–213, 275–276
 Ring-Maulschlüssel 47, 49, 68–69
 Ring-Schlagschlüssel 72
 Ring-Schlüssel 47, 49, 68–69, 72, 169, 218–219
 Ring-Zugschlüssel 72
 Rohr-Fräser 233–234
 Rohrabschneider 196
 Rohrleitungsschlüssel 71–72, 169
 Rohrzange 124–125, 147
 Rollband-Maß 144
 Rollgabelschlüssel 67
 Rostfreies Werkzeug 74
 Rückschlagfreier Hammer 128
 Rund-Zange 148

S SAC-Kupplungswerkzeug 226
 Safety-Insert-System 44–52, 68–72, 74, 79–80, 82, 84, 88–89, 96–101, 108–109, 111–115, 120, 125, 142, 147–148, 177, 203–204, 207–208, 210, 216, 220, 230, 249, 269, 276
 Säge 140, 182
 Saug- / Blaspistole 186
 Saug- und Druckspritze 197
 Saugheber 40
 Säureprüfer 224
 Schaber 195–196
 Scheibenhalter 40
 Schere 148, 183, 198, 279
 Schiebegriff / Quergriff 74, 78, 85, 94, 114–115, 230
 Schiebestück 104, 106–107
 Schieblehre 144, 234

Bezeichnung Seite

S Schlag-Auszieher 263
 Schlag-Schlüssel (Ring/Maul) 68, 72
 Schlagschrauber 119–120, 174–176, 189
 Schlagschrauber-Einsätze 83, 91–93, 95, 98, 100–107, 119–120, 174–176, 178, 189, 217, 263
 Schlauchklemmen-Zange 220–222
 Schleif-, Trenn- und Zerspanungstechnik 139–140, 178–179, 182, 233–234, 279–280
 Schlosser-Hammer 128
 Schnellspann-Abzieher 132–133, 135–136
 Schon-Hammer 128
 Schrauben-Ausdreher 141
 Schraubendreher (-zieher) 47, 49, 111–116, 118, 142, 146–147, 166, 209, 281
 Schraubendreher-Einsatz, u. Bit 74, 76–80, 82–87, 91–97, 100–102, 104, 106–107, 114, 117–120, 142, 147, 166–168, 177, 215–216, 218, 225, 228–229, 231, 250, 281–282
 Schraubstock 42, 196
 Schubfach-Einlagen-/Ordnungs-System 40, 44–52, 68–72, 82, 96–99, 109, 111–115, 125, 147–148
 Schutzbrille 194–195
 Schutz-Werkzeug 123–124, 139, 280
 Schweißbare Verlängerung 79, 86, 95
 Seitenschneider 122, 147
 Selbstschlagender Körner Service-Paket (Drehmoment- / Pneumatik-Werkzeug) 171, 188
 Sicherheits-Federspanner 239, 241–243, 249
 Sicherungsfeder, O-Ring und Verbindungsstift 87, 100, 105, 107
 Sicherungsring- / Seegering-Zange 125–126, 236, 267
 Silentlager-Werkzeug 264–266
 Sitz- und Lenkradbezug 193
 SmartCase 44–52, 68–72, 74, 79–80, 82, 84, 88–89, 96–101, 108–109, 111–115, 120, 125, 142, 147–148, 177, 216, 220, 230, 249, 269, 276
 Sortiment 14, 16, 19, 21–25, 30, 32, 36, 55–64, 142, 145, 211–212, 272, 277
 Spannplatte (Federspanner) 242–243
 Spannschellen-Zange 267
 Spannungsprüfer 113, 147
 Sparrenzug 138
 Spiralbohrer 139, 280
 Spitzzange 122, 123, 148
 Splinttreiber 130
 Spritzpistole /-gerät 186, 197
 Spurstangen-Schlüssel 124
 Stabschleifer 179
 Starter- und Blockschlüssel 71
 Steckgriff 74, 77–78, 85, 114
 Steckschlüssel-Einsatz (Stecknuss) 50, 74, 76–77, 82–85, 91–94, 96–100, 102–103, 106, 147, 215–218, 220, 225, 228–229, 230–232, 250, 253, 267, 282
 Steckschlüssel-Satz 46, 48, 50–51, 55, 74, 79, 80, 82–84, 87–89, 92–93, 96–101, 105, 107–109
 Stehbolzen-Ausdreher 137, 141–142
 Stethoskop 285
 Stichsäge 182
 Stoßdämpfer-Werkzeuge 239, 241–243, 249–250, 253
 Strom- / Spannungsprüfer 113, 147, 270–271
 Sturz-Einstellwerkzeug 253
 SYSTEM-KABEL-Entriegeler 272–274

T T-Griff-Schraubendreher 74, 78, 85, 94, 114–115, 230, 281
 Teleskop-Rohrabschneider 196
 Teleskop-Umschaltknarre 94
 Teleskopspiegel 198
 Teppichmesser 197–198
 Tiefenschleifer 182
 TORX® Schraubwerkzeug 51, 77, 84, 87–88, 99–100, 103, 108–109, 112–118, 146, 232, 250, 275, 281–282
 Trichter 194

Bezeichnung Seite

T trinamic® / TRInamicULTRA Schraubendreher 111–112
 Tür-(Richt)werkzeug / Einstellung 281

U Umschalt-Knarre 70, 74, 77–78, 85–86, 94–95, 104, 107, 118–119, 147, 153, 166–167, 169, 176–178, 249–250
 Universal-Abzieher 133–135
 Universal-Adapter 224
 Universal-Federspanner 239, 241
 Universal-Gelenk 74, 79, 82, 85–86, 94–95, 104, 107, 230, 232
 Universal-Messer 197–198
 Universal-Zange 124–125, 147

V VDE-Werkzeug 53, 63, 145–148
 Ventil-(Einstell)werkzeug 217–218
 Verbindungsstift, Sicherungsfeder und O-Ring 87, 100, 105, 107
 Verbindungsteil (Adapter) 50, 77, 86–87, 95–96, 104–105, 107, 119–120, 142, 166, 168, 217, 224, 262, 275
 Verkleidungs-Lösewerkzeug 282
 Verlängerung 74, 78–79, 86, 95, 104, 107, 138, 147
 Verstellbarer Einmaulschlüssel 67
 Vielzahn-Schrauben-Werkzeug (XZN) 48, 51, 85, 98, 117–118, 147, 217, 280, 281

W Wasserpumpen-Zange 124–125, 147
 Weichschaum-Einlage 44–52, 68–72, 74, 79–80, 82, 84, 88–89, 96–101, 108–109, 111–115, 120, 125, 142, 147–148, 177, 203–204, 207–208, 210, 216, 220, 230, 249, 269, 276
 Werkbank 35–36
 Werkzeug-, Material- und Montagewagen „Assistent“ und Zubehör 82, 97–99, 109, 111–115, 125, 147–148, 196
 Werkzeug-Halter 37–38, 79, 100, 188, 193
 Werkzeug-Kasten/-Koffer/-Schrank 50–52, 54–55, 74, 79–80, 82–84, 87–89, 96–100, 101, 105, 107–109
 Werkzeug-Ordnung 44–52, 68–72, 74, 79–80, 82, 84, 88–89, 96–101, 108–109, 111–115, 120, 125, 142, 147–148, 177, 203–204, 207–208, 210, 216, 220, 230, 249, 269, 276
 Werkzeug-Satz / Sortiment 14, 16, 19, 21–25, 30, 32, 36, 44–51, 53, 55–64, 67–72, 74, 76–77, 79–80, 82–85, 87–89, 91–94, 96–101, 102–103, 105–109, 111–118, 120, 125, 130, 132–138, 141–142, 145–148, 159, 177, 180–181, 183, 189, 196, 198, 201, 203, 211–212, 216–220, 222, 225–226, 229–233, 235–236, 239, 243, 249, 250, 253, 255–257, 261–262, 264–270, 272, 276–278, 281–282
 Winkelbohrmaschine 179
 Winkelschaber 195
 Winkelscheibe, mechanisch 170
 Winkelschleifer 181
 Winkelschraubendreher 115, 116, 142, 209

X XZN-Schrauben-Werkzeug 48, 51, 85, 98, 117–118, 147, 217, 230, 275, 281

Z Zahnriemen-Werkzeug 115, 200–213, 275
 Zange 50, 122–127, 147–148, 198, 214, 216–222, 236, 267–269, 279, 282
 Zange für Sicherungsringe 125–126, 236, 267
 Zapfenschlüssel 219, 250
 Zug-Ringschlüssel 72
 Zündkerzen-Werkzeug 83, 86, 91, 93–94, 143, 214–216
 Zweilochmutter-Dreher 201–202, 212–213
 Zylinderkopf-Werkzeug 97–99, 103, 170, 217, 224

Informationen



Informationen – Nummernverzeichnis

HAZET-Nr.	Seite	HAZET-Nr.	Seite	HAZET-Nr.	Seite	HAZET-Nr.	Seite
0-7/117	56	705 N / V	268	869	79	1117	107
0-13/95	56	715	268	869 X	74	1121	107
0-20/14	63, 145	720 (S)	268	870	77, 79, 114	1158	107
0-22/128	64	730 (HS)	129	871	79	1520	55
0-111/116	36	731	129	880 / 880 Lg / 880 Z / 880 A /		1555	108
0-174/151	14	740	129	880 AZ / 880 TZ / 880 G	82	1557	108-109
0-1900/77	64, 277	741	129	880 E / 880 S-E / 880 Lg-E /		1774	138
0-2500-163/214	58	745	130	880 G-E	83	1775 N	137-138
0-2500-163/219	57	746	130	880 (A) Mg T / 880 (A) KF	83	1776	133, 283
0-2500-163/70	57	747	130	880 (N / Z)	88-89	1778	138
0-2500-163/86	58	748	130	880 HL	87	1779	251
0-2700-163/229	60	750	130	880 VDE	147	1780	252
0-2700-163/296	59	751 (HS / KHS)	130	882	88	1781	253
0-2700/117	60	752	123	884 N	89	1783	133
0-2900-163/258	61	753	123-124	885 N	89	1784	133, 271
0-3300/218	62	754	124	888 ZN	89	1785 (N)	135
111 (L)	36-37	755	124	900 / 900 S / 900 Lg /		1786 F / 1786 FS	133, 135-136
112	37	756	124	900 S Lg / 900 Z /		1786 H	133-134
130	36	757	124	900 S Z / 900 AZ /		1786 S	132, 134, 136
150	53, 146	758	124	900 TZ	91-93	1787 (F)	132-134
161	40	759 N	124, 147	900 (S / Z)	100-101	1787 Lg	132, 134
161 T	40	760 (L / N)	125	900 (A) KF / 900 (A) Mg T	93-94	1787 S	132
162 C	13, 40	772	268	900 A Z	101	1788 N	136-137
163	44-51	790	217	900 HL	100	1788 T	137
165	52	791	218	901 S Lg	91	1789 (N)	134, 200, 275
166 C	13	792	217	902 S Lg	91	1790	251-252
170	40	794 (U)	217	903 S Lg	92	1792	133
172 (HD)	13, 40	795	217	904 S Lg	92	1793	135
173	40, 42	796	236	905	100	1798 N	137
173	42	797	236	906	100	1802 (M)	122
174	14	798	220-222	914	94	1802 VDE	147
177	15-16	799	282	915	94	1803 (M)	122
177 W	35, 41	800	112	916 (GK / K / L / Lg /		1803 VDE	147
178	17	801 K	111	S / SP)	94-95	1804 N	122
179	18-27, 41	801 VSM	112	917	95	1804 VDE	148
179 A XXL	34, 41	802 (T H)	111	918	95	1810	122
179 BIG	28, 42	803 (Lg / S)	112-113	919	95	1811	127
179 T	25	804 VDE	146	920	95	1815	127
179 T XXL	33, 41	805 (C)	113	932	101	1816 (M)	122
179 W	35, 42	808	113	954 N	100	1816 VDE	148
179 XL	29-30, 41	810 U	112	958 (N)	95-96	1826 VDE	148
179 XXL	31-32, 41	810 VDE	146-147	960 MgT	83, 92	1841 A / 1841 B / 1841 C	122-123
180	40, 42	819	115	980	96	1841 A VDE / 1841 B VDE	148
190 (L)	54-55	821	195	985	96	1841 M A	122-123
195	192	822	195	986 (A) / 986 KK /		1845	125
196	192	823	195	986 S Lg	96-97	1846	125
196 (VDE)	146, 193	824	195	990	98	1847	126, 267
197	193	825	196	990 Lg / 900 S / 990 S Lg	98	1849	214-215
198	194	828 (Lg)	114, 281	991	99	1850 (M)	123
199 N	197	829	115	992 (H) / 992 Lg / 992 S (Lg)	99	1850 VDE	148
220	200	839	113, 147	995 S	100	1851 (M)	123
279	67	840	141	1000 / 1000 S / 1000 S Lg /		1860 VDE	148
279 V	67	841	141	1000 / 1000 AZ	102-103	1862	148
426	114	842 AG / AIG / N	141-142	1000 (Z / AZ)	105	1863	148
428	114	844	142	1002 (Z)	105	1905	278
428 Lg	114	847	142	1004 S	103	1911	278
440	67	848 Z	72	1005 S	104	1917 N	278
450 N	67-68, 71	849 (AG / IG)	142	1006 S	104	1918 N	278
452	68	850 (A / Lg / TZ / E)	76	1007 S	105	1919 N	278
600 N (A)	68-69	850 HL	79	1010	103	1920 N	278
603	69	850 X	74	1012	103	1921	278
606	70	851	79	1014	104	1922	278
609	70	853	79	1015	104	1923	278
610 N	70	854 (T)	80	1016	104	1927	278
612 (N)	71	854 X	74	1017	104	1928 K	278
615	71	855	80	1018	104	1929	278
630 (A)	71-72	856	80	1021	104	1930	278
640	72	858	77	1058	104	1931	278
642	72	863 (G / K / P / PC / Q / S)	77-78	1100 Z / S / S Lg)	106	1932	279
645	67	863 BK	78, 118	1100 Z	107	1934 (N)	279-280
650 (K)	269	863 X	74	1104 S	106	1935	280
652	269	865	78	1105 S	107	1937 K	280
653	269	865 X	74	1106 S	107	1938 K	280
654	269	866 U	78	1107 S	107	1940	280
665	268	866 X	74	1114	106	1943	280
666	269	867	78	1115	106-107	1944	280
669	269	867 X	74	1116	107	1950	280



Informationen – Nummernverzeichnis

HAZET-Nr.	Seite	HAZET-Nr.	Seite	HAZET-Nr.	Seite	HAZET-Nr.	Seite
1952	128	2217	118	4650	271	6420	168
1953	128	2218	118	4655	276	6423	168
1959	280	2223 (Lg)	117–118	4656	127	6430	168
1960	279	2224 (S Lg)	118	4658	127	6450 (DS)	168–169
1961	279	2225	118	4670	272	6602	166
1963 N	279	2238	119	4671	273	6604	166
1964	279	2239	119	4672	273–274	6606 D	169
1965	280–281	2240 N	120	4673	274	6612 D	169
1967	139, 280	2250	119	4674	274	6630	169
1969	263	2253	118	4680	225	6690	170
1973	281	2255	118	4682	225	6800 ALU	172
1975	198	2264	78, 119	4684	225		
1976	198	2265	119			7291–7294 eTAC	161–164
1977	198	2272	119–120	4760	215–216	7901–7903 E	170–171
1978	191	2304	119, 166	4766	83, 215		
1979	191–192	2311	119	4767 A KF	215	8501 (KK)	76
1980 B	140			4788	213	8501 X	74
1980 N	140	2505	215	4793	224	8502	77
1981	140	2510	201	4794	211–213	8503	77
1984	194	2515	266	4795	224	8506	77
1985	194–195	2520	281	4797	220	8507	77
1987	195	2527	84, 97, 218, 230			8508 S	77
1990	189	2528	230	4800	223–224		
		2530	215	4801	222	8801 (A / K / KK)	84, 87
2025 X	38	2534	130	4810 C	224	8802 (Lg) / T	84, 87
2026	38	2536	201	4811	285	8803	85
2100 (A) / 2100 (A) Lg	115–116	2540	201, 213	4850	283	8805 S	86
2105 (A) Lg	116	2567	230	4851	283	8806	85
2115	116	2579	217	4852	282	8807 S	87
2116 Lg	116	2582	234			8808 (Lg / S)	85, 87, 120
2119	139	2583	231	4900	239	8808 VDE	147
2120	140	2584	84, 96–97, 220, 231, 267	4900	238–243	8812 U	85
2122	140	2587	201–202, 212–213	4902	249	8814	85
2123	140	2588	202–204, 208, 212–213	4903	241	8815	85
2126	142	2592	275	4910	249–250	8816	85
2128	139	2593	250	4910	250	8816 (G / GK / KG / P / S)	85–86
2130	196	2594	253	4912	253	8816 VDE	147
2131	215	2597	281–282	4925	264–265	8820	86
2140	128			4926	266	8821	86
2141	129	2714	213	4927	266	8821 VDE	147
2143	129	2715	282	4929	265	8822	86
2145	143	2730	234	4930	255–256	8830	86
2147 (MS)	143	2751	98, 217	4931	257	8858	86
2150	139	2760	230, 250	4932 (N)	256–257		
2151	285	2784	84, 103, 231–232	4934	256, 261–262	9005 S	95
2152	270	2797	282	4935	262	9006 S	95
2153	271			4954	234	9007 S	96
2154 (N)	144	2849	218	4956	234		
2155 (N)	144	2850	103, 217	4960	263	9011 MG	174
2156 (VDE)	148	2871	232	4960 N	263	9012 (M / MG / SPC / UL)	174–175
2157	197–198			4961 N	263	9013 MG / SPC	175–176
2158	198	2901 G	232	4963	232	9014 MG	176
2160	197	2988	204–206	4964	232	9020 (P)	176–177
2162 (M)	197	2991	218	4968	232, 234–235	9021 (P)	176–177
2163	197			4969	235	9022 (Lg / P)	177–178
2164	196	3047	266	4970	236	9022 SR	178
2165	196	3088	206–207, 209, 212–213	4971	236	9030	178–179
2166	196					9032 (P)	179
2168	228	3428	217	5107–5108	153	9033 (P)	180–182
2169	228–229	3488	207–208, 212–213	5110–5123 CT	153	9034 (P)	182
2170	229			5121–5123 CLT	154	9035	182–183
2171	229	3688	202, 209			9036	183
2172	229			6001	166	9037 (SPC)	183–184
2174	226	3702	230	6002–6003 CT	166	9040 (Lg / N)	184–185
2175 N	42, 196	3703	230	6106–6170 CT	156–157	9041	185–186
2180	196	3788	207–210, 212–213	6114–6132 CT	157	9042 (N)	186
2181	196	3888	211–212	6280–6295 CT	158	9043	186
2183	125			6290–6292 CT	159	9070	187–188
2191	233	4501	219	6297 CT	159		
2193 (A)	233–234	4550	218	6391–6392	165	9212 N	189
2195	232	4555 (N)	218	6396–6397	166		
		4556	219	6399	165	9300	188, 197
2200	80, 120	4558	219	6401 (N)	167	9400	187
2204	117	4560	219	6402	167		
2206	118	4561	219	6403	167		
2208	117	4590 (N)	219	6404	167		
2210	118			6406	167		
2211	117	4618	230	6408	167		
2212	118	4641 (K)	275–276	6413	168		
2215 (Lg)	117	4642	230	6414	168		
2216 (Lg)	117	4643	276	6416	168		



- Wählen Sie das richtige Werkzeug
- Benutzen Sie das Werkzeug laut Gebrauchsanweisung
- Tragen Sie eine Schutzbrille
- Halten Sie das Werkzeug sauber
- Benutzen Sie isolierte VDE Werkzeuge an elektrischen Anlagen



Gebrauchsanweisung **vor** der Benutzung lesen



Maßbezeichnungen dienen der richtigen Zuordnung



Schutzbrille ist Pflicht



Optimaler Kraftschluss sichert lange Lebensdauer für Werkzeug und Schraube



Gehörschutz ist Pflicht



Nachträgliches Bearbeiten von Werkzeugen ist verboten



Hebelarmverlängerung nur mit speziellen Werkzeugen



Handbetätigte Werkzeuge sind nicht für Schlagschrauber geeignet



Handwerkzeuge nie mit Hammer betätigen



Immer nur ein Schubfach herausziehen (Kippgefahr)



Absplitterungen durch „falsches Schlagen“ vermeiden



Schubfächer sind keine Leiter



Schraubendreher nicht als Brecheisen oder Meißel verwenden



Werkzeugwagen niemals ziehen



Nur Schraubendreher mit passender Klinge einsetzen und immer senkrecht führen



Verbrauchte Werkzeuge entsorgen

HAZET Silentlager-Werkzeuge



Wussten Sie schon,

HAZET führt eine Vielzahl von Silentlager-Werkzeug-Sätzen für u.a. AUDI, BMW, MERCEDES BENZ, SEAT, SKODA, VW im Programm!

- ✓ dass man mit HAZET Silentlager-Werkzeugen bares Geld sparen kann?
- ✓ dass ein Silentlager schon nach etwa 100.000 km verschlissen sein kann?
- ✓ dass ein defektes Silentlager negative Auswirkungen auf das Fahrverhalten des Fahrzeugs hat (Geräusche, Poltern)?
- ✓ dass sich HAZET Silentlager-Werkzeuge meistens schon nach der **ersten** Anwendung amortisieren?



Wieso HAZET Silentlager-Werkzeuge?

- ✓ Kostensenkung für Werkstatt und Kunde
- ✓ Amortisation i.d.R. bereits bei der ersten Anwendung
- ✓ Erleichterung des zu empfehlenden beidseitigen Austausches
- ✓ Professioneller Lagertausch erfordert Demontage- / Montagewerkzeug
- ✓ Zeitwertgerechte Reparatur



Defekte Silentlager

HAZET Youtube-Channel

Vorbeischaun im HAZET-Channel



Informationen



Innovative Hersteller-Kompetenz – Entwickelt und produziert Made in Germany!



Design-Idee	Entwicklung	Produkt	Produktion	Anwendung	Marketing
<p>Neuer Werkzeugwagen EXTRA BREIT</p>		<p>Werkzeugwagen</p> <p>Assistant 179 XXL</p>			
<p>Neue Universal-Zange „Passt immer – ...denn auf den Hebel kommt es an!“</p>		<p>Universal-Zange</p>			
<p>Neuer Elektronischer Drehmoment-/ Drehwinkelschlüssel</p>		<p>eTAC</p> <p>SYSTEM 7000 eTAC</p>			
<p>Neuer Universal Federspanner für senk- und waagerechte Betätigung</p>		<p>Federspanner</p>			

HAZET-WERK – Mit Tradition in die Zukunft!



Werk I Remscheid



Werk II Heinsberg



Werk III Remscheid



Partner von
Raeder-Motorsport



Offizieller Partner
des Nürburgrings



Offizieller Ausrüster
MERCEDES-BENZ
Global TechMasters



facebook:

<https://www.facebook.com/hazetwerk>



youtube:

<http://www.youtube.com/user/HAZETWERK>



Thomas B. · Schmiede
Werk I · Remscheid



Leonid V. und Vincenzo P. · Werkzeugwagen-Montage
Werk III · Remscheid



Manuela B. · Satzbau Werkzeug-Einlagen
Werk II · Heinsberg



**TOP
JOB**

**Top-Arbeitgeber
2014**

Heribert D. · Robotergestütztes Kaltfließpressen von Steckschlüssel-Einsätzen
Werk III · Heinsberg



Peter E. · CNC-Bearbeitung
Werk II · Heinsberg



Gewerbliche und Kaufmännische Auszubildende
Aktuell befinden sich 34 angehende Fachkräfte in ihrer Ausbildung

